











e:NY1

V tejto príručke sa pred niektorými informáciami nachádza symbol **POZNÁMKA**. Tieto informácie vám pomôžu predísť poškodeniu vozidla, majetku alebo životného prostredia.

Symbole   alebo    na štítkoch na vašom vozidle upozorňujú na potrebu prečítať si túto používateľskú príručku v záujme správneho a bezpečného používania vozidla.

Symbol  alebo   podľa farby signalizuje „nebezpečenstvo“ (červená), „výstrahu“ (oranžová) alebo „upozornenie“ (žltá).

 **Bezpečnostné štítky** Str. 101

Niekoľko slov o bezpečnosti

Vaša bezpečnosť a bezpečnosť iných osôb je veľmi dôležitá. Bezpečná prevádzka tohto vozidla je dôležitá zodpovednosť.

Abyste mohli robiť informované rozhodnutia v otázkach bezpečnosti, poskytujeme prevádzkové postupy a iné informácie na štítkoch aj v tejto príručke. Tieto informácie vás upozorňujú na možné riziko zranenia seba alebo iných osôb.



Nie je samozrejme možné upozorniť vás na všetky riziká spojené s prevádzkou alebo údržbou vozidla. Musíte použiť svoj vlastný úsudok.

Tieto dôležité bezpečnostné informácie nájdete v rôznych formách vrátane nasledujúcich:

- **Bezpečnostné štítky** – na vozidle.
- **Bezpečnostné hlásenia** – pred takýmito informáciami sa nachádza symbol bezpečnostného varovania  a jedno z troch signálnych slov: **NEBEZPEČENSTVO**, **VÝSTRAHA** alebo **POZOR**. Význam týchto signálnych slov:

 **NEBEZPEČENSTVO** V prípade nedodržania pokynov HROZÍ riziko VÁŽNEHO ZRANENIA alebo SMRTI.

 **VÝSTRAHA** V prípade nedodržania pokynov MÔŽE hroziť riziko VÁŽNEHO ZRANENIA alebo SMRTI.

  **VÝSTRAHA** V prípade nedodržania pokynov MÔŽE hroziť riziko VÁŽNEHO ZRANENIA alebo SMRTI.

 **POZOR** V prípade nedodržania pokynov MÔŽE hroziť riziko ZRANENIA.

- **Bezpečnostné nadpisy** - napríklad Dôležité bezpečnostné opatrenia.
- **Časť o bezpečnosti** - napríklad časť Bezpečná jazda.
- **Pokyny** - ako používať toto vozidlo správne a bezpečne.

Celá táto príručka obsahuje množstvo dôležitých bezpečnostných informácií – prečítajte si ich pozorne.

Zariadenia na záznam údajov udalostí

Vozidlo je vybavené viacerými zariadeniami, ktoré sa označujú ako zariadenia na záznam údajov udalostí. Tieto zariadenia zaznamenávajú rôzne typy aktuálnych údajov o vozidle, napríklad aktiváciu predných airbagov systému SRS alebo poruchu komponentov systému SRS. Majiteľom týchto údajov je vlastník vozidla a prístup iných osôb k týmto údajom je možný len vtedy, keď to vyžaduje legislatíva alebo ak to povolí vlastník vozidla.

K týmto údajom však môže mať prístup aj spoločnosť Honda, jej autorizovaní predajcovia a servisní technici, zamestnanci, zástupcovia a dodávatelia pre účely technickej diagnostiky, výskumu a vývoja týkajúceho sa vozidla.

Zariadenia na záznam servisnej diagnostiky

Vozidlo je vybavené servisnými zariadeniami, ktoré zaznamenávajú informácie o výkone hnacieho ústrojenstva a jazdných podmienkach. Tieto údaje môžu technikom pomôcť diagnostikovať a opraviť vozidlo alebo vykonať jeho údržbu. Prístup iných osôb k týmto informáciám je možný len vtedy, keď to vyžaduje legislatíva alebo ak to povolí vlastník vozidla.

K týmto údajom však môže mať prístup aj spoločnosť Honda, jej autorizovaní predajcovia a servisní technici, zamestnanci, zástupcovia a dodávatelia pre účely technickej diagnostiky, výskumu a vývoja týkajúceho sa vozidla.

Digitálny kľúč

Ďalšie informácie o digitálnom kľúči nájdete na nasledujúcej adrese URL.

<https://hondanews.eu/eu/en/corporate/media/photos/69919/honda-motor-europe-bracknell-headquarters>

Zmluvné podmienky aplikácie používateľskej príručky*

Všeobecné

Táto aplikácia umožňuje, aby váš audiosystém s displejom automaticky vyhľadával aktualizácie používateľskej príručky špecifické pre vaše vozidlo a audiosystém s displejom vždy pri zapnutí režimu napájania.

Táto aplikácia pravidelne prenáša obmedzené množstvo údajov o vozidle a zariadení na naše servery: identifikačné číslo vozidla (VIN), sériové číslo hardvéru audiosystému s displejom, preferovaný jazyk, adresu internetového protokolu (IP), záznamy transakcií (upozornenia na aktualizácie alebo ich zobrazenie, prevzatia a inštalácie aktualizácií, používanie aplikácie používateľskej príručky) atď. Keď aplikácia nájde na serveri aktualizáciu, vyzve vás, aby ste ju prevzali a nainštalovali.

Keď váš audiosystém s displejom vyhľadáva na našich serveroch aktualizácie, automaticky vám poskytneme možnosť aktualizovať používateľskú príručku. Tiež udržiavame záznamy aktualizácií, ktoré sú nainštalované na našich serveroch.

Vaše osobné údaje

Ak vyššie uvedené informácie odosielané spoločnosti Honda predstavujú vo vašom regióne osobné údaje, upozorňujeme, že s nimi budeme zaobchádzať v prísnom súlade s pravidlami a nariadeniami uvedenými v tomto oznámení, ako aj s príslušnými zákonmi o ochrane údajov.

Naše zásady ochrany osobných údajov sú zahrnuté v týchto podmienkach prostredníctvom odkazu. Používanie aktualizácií systému sa riadi zásadami ochrany osobných údajov. Naše zásady ochrany osobných údajov stanovujú, ako my a akékoľvek ďalšie vymenované tretie strany spracúvame osobné údaje, ktoré od vás zhromaždíme alebo ktoré nám poskytnete prostredníctvom tohto nástroja. (Ďalšie podrobnosti nájdete na webových stránkach spoločnosti Honda (<https://www.privacynotice.honda.eu>).

* Nie je k dispozícii u všetkých modelov

Spoločnosť Honda zhromažďuje, používa a ukladá vaše osobné údaje na účely uvedené nižšie:

Tam, kde je to potrebné pre legitímne záujmy spoločnosti Honda (uvedené nižšie), a ak našim záujmom nie sú nadriadené vaše práva na ochranu údajov.

na poskytovanie aktualizácií používateľskej príručky.

na vylepšovanie a optimalizáciu aplikácie a služieb používateľskej príručky.

Na reagovanie na otázky a sťažnosti používateľov a na interné uchovávanie záznamov.

Ochrana našich zákonných obchodných záujmov a práv. To okrem iného zahŕňa používanie v súvislosti s dodržiavaním predpisov, regulačnými nariadeniami, auditmi, právnymi nárokmi (vrátane zverejnenia takýchto informácií v súvislosti s právnymi procesmi alebo súdnymi spormi) a ďalšími požiadavkami na podávanie správ o etike a dodržiavaní predpisov

Spoločnosť Honda taktiež konvertuje osobné údaje na anonymné a používa ich (zvyčajne v podobe agregovaných štatistík) na účely, ako sú prieskum trhu a analýza, zlepšenie užívateľskej príručky, analýza trendov a hodnotenie úspešnosti vydaní aktualizácií softvéru. Pomocou agregovaných osobných údajov nie je možné osobne identifikovať vás ani žiadneho iného používateľa používateľskej príručky.

Spoločnosť Honda môže tieto údaje zdieľať so svojou organizáciou poskytujúcou globálnu podporu a svojimi dcérskymi spoločnosťami, ako aj ďalšími tretími stranami, s ktorými spolupracuje pri poskytovaní služieb systémovej podpory.

Zmluvné podmienky aktualizácií systému

Všeobecné

Vaše vozidlo má aplikáciu, ktorá umožňuje vášmu audiosystému s displejom automaticky vyhľadávať aktualizácie softvéru spoločnosti Honda, ktoré sú špecificky určené pre váš audiosystém s displejom a zariadenia k nemu pripojené. (Predvolene aktualizácia prebieha každý týždeň prostredníctvom pripojenia Wi-Fi alebo každé štyri (4) týždne prostredníctvom telematickej riadiacej jednotky (TCU)*. Dotazy sa môžu opakovať častejšie v dôsledku výpadkov internetu, opakovaných pokusov, priamych akcií používateľa, upozornení push protokolu WAP zo servera alebo zmeny zásad dotazovania na serveroch spoločnosti Honda). Táto aplikácia pravidelne odosiela na naše servery obmedzené množstvo údajov o vozidle a zariadení (identifikačné číslo vozidla (VIN), identifikačné číslo typu modelu (MT), číslo dielu hardvéru a softvéru, sériové číslo, verziu softvéru, preferovaný jazyk, adresu internetového protokolu (IP), záznamy transakcií (zobrazenie upozornení alebo aktualizácií, sťahovanie a inštalácia aktualizácií, stav softvéru) atď.). Keď aplikácia nájde aktualizáciu na serveri, požiada o povolenie na stiahnutie a inštaláciu aktualizácie. V ponuke nastavení sa môžete rozhodnúť automaticky sťahovať a inštalovať tieto aktualizácie (ak je táto možnosť k dispozícii) alebo sa môžete rozhodnúť aktualizovať systém manuálne.

Keď váš audiosystém s displejom vyhľadáva na našich serveroch aktualizácie alebo upozornenia, automaticky vám poskytneme možnosť aktualizovať vaše zariadenia alebo preniesť aktualizáciu či upozornenie priamo do audiosystému s displejom. Na našich serveroch budeme taktiež uchovávať záznamy o aktualizáciách a upozorneniach, ktoré sú nainštalované.

Vaše osobné údaje

Ak vyššie uvedené informácie odosielané spoločnosti Honda predstavujú vo vašom regióne osobné údaje, upozorňujeme, že s nimi budeme zaobchádzať v prísnom súlade s pravidlami a nariadeniami uvedenými v tomto oznámení, ako aj s príslušnými zákonmi o ochrane údajov.

* Nie je k dispozícii u všetkých modelov

Naše zásady ochrany osobných údajov sú zahrnuté v týchto podmienkach prostredníctvom odkazu. Používanie aktualizácií systému sa riadi zásadami ochrany osobných údajov. Naše zásady ochrany osobných údajov stanovujú, ako my a akékoľvek ďalšie vymenované tretie strany spracúvame osobné údaje, ktoré od vás zhromaždíme alebo ktoré nám poskytnete prostredníctvom tejto aplikácie. Ďalšie podrobnosti nájdete na webových stránkach spoločnosti Honda.

Spoločnosť Honda zhromažďuje, používa a ukladá vaše osobné údaje z nižšie uvedených dôvodov:

- Na poskytovanie aktualizácií systému a súvisiacich služieb.
- Na umožnenie vylepšovania a optimalizácie systémových aktualizácií produktov a služieb.
- Na reagovanie na otázky a sťažnosti používateľov a na interné uchovávanie záznamov.
- Tam, kde je to potrebné pre legitímne záujmy spoločnosti Honda (uvedené nižšie), a ak našim záujmom nie sú nadriadené vaše práva na ochranu údajov.

Ochrana našich legitímnych obchodných záujmov a zákonných práv zahŕňa, okrem iného, používanie v súvislosti s dodržiavaním predpisov, regulačnými nariadeniami, auditmi, právnymi nárokmi (vrátane zverejnenia takýchto informácií v súvislosti s právnymi procesmi alebo súdnymi spormi) a ďalšími požiadavkami na podávanie správ o etike a dodržiavaní predpisov

Spoločnosť Honda taktiež konvertuje osobné údaje na anonymné a používa ich (zvyčajne v podobe agregovaných štatistík) na účely, ako sú prieskum trhu a analýza, zlepšenie aktualizácií systému, analýza trendov a hodnotenie úspešnosti vydání aktualizácií softvéru. Pomocou agregovaných osobných údajov nie je možné osobne identifikovať vás ani žiadneho iného používateľa aktualizácií systému.

Spoločnosť Honda môže tieto údaje zdieľať so svojou organizáciou poskytujúcou globálnu podporu a svojimi dcérskymi spoločnosťami, ako aj ďalšími tretími stranami, s ktorými spolupracuje pri poskytovaní služieb systémovej podpory.

Táto užívateľská príručka predstavuje trvalú súčasť vozidla a v prípade ďalšieho predaja vozidla sa musí odovzdať spolu s vozidlom.

V tejto užívateľskej príručke sa nachádzajú informácie o všetkých modeloch vozidla. Môžete tu nájsť aj popis zariadení a funkcií, ktorými nie je váš model vybavený.

Obrázky v tejto používateľskej príručke (vrátane obálky), ktoré zobrazujú funkcie, vybavenie, obrazovku audiosystému/informačnú obrazovku a obrazovky počítadiel, sú len príklady a nemusia reprezentovať pre váš konkrétny model.

Informácie a technické údaje obsiahnuté v tejto publikácii boli platné v čase schválenia do tlače. Spoločnosť Honda Motor Co., Ltd. si však vyhradzuje právo na zrušenie alebo zmenu technických údajov alebo prevedenia kedykoľvek bez predchádzajúceho oznámenia a bez akéhokoľvek súvisiaceho záväzku.

Táto príručka obsahuje informácie o modeloch s pravostranným aj ľavostranným riadením. Obrázky v príručke však väčšinou znázorňujú modely s ľavostranným riadením.

➤ **Bezpečná jazda** Str. 39

Pre bezpečnú jazdu Str. 40 Bezpečnostné pásy Str. 45 Airbagy Str. 59

➤ **Prístrojový panel** Str. 103

Indikátory Str. 104 Ukazovatele a rozhranie s informáciami pre vodiča Str. 137

➤ **Ovládacie prvky** Str. 157

Zamknutie a odomknutie dverí Str. 158 Dvere batožinového priestoru Str. 171
Obsluha spínačov okolo volantu Str. 190
Systém klimatizácie Str. 240

➤ **Funkcie** Str. 251

Audiosystém Str. 252 Audiosystém s displejom Str. 254
Tiesňová linka (eCall) Str. 366

➤ **Riadenie** Str. 371

Pred jazdou Str. 372 Ťahanie prívesu Str. 376 Počas jazdy Str. 377
Zadná kamera s viacerými pohľadmi* Str. 502 Kamera s viacerými pohľadmi* Str. 504

➤ **Údržba** Str. 561

Pred vykonaním údržby Str. 562 Systém pripomenutia servisu* Str. 566
Kontrola a údržba líšt stieračov Str. 593
Údržba systému klimatizácie Str. 611

➤ **Zvládanie neočakávaných situácií** Str. 623

Nástroje Str. 624 Ak dostanete defekt Str. 625
Prehrievanie Str. 647 Indikátor sa rozsvieti/bliká Str. 648
Ak nemôžete odpojiť nabijací konektor Str. 664

➤ **Informácie** Str. 669

Technické údaje Str. 670 Identifikačné čísla Str. 672

Obsah

Bezpečnosť detí Str. 74

Bezpečnostné štítky Str. 101

Systém zabezpečenia Str. 182

Okná Str. 188

Zrkadlá Str. 207

Sedadlá Str. 210

Prvky komfortnej výbavy interiéru Str. 221

Chybové hlásenia audiosystému Str. 357

Všeobecné informácie o audiosystéme Str. 358

Honda Sensing Str. 407

Brzdzenie Str. 480

Parkovanie vozidla Str. 490

Parkovací pilot Honda* Str. 518

Nabíjanie Str. 544

Spotreba energie Str. 560

Plán údržby* Str. 571

Údržba pod kapotou Str. 574

Výmena žiaroviek Str. 590

Kontrola a údržba pneumatík Str. 598

12-voltový akumulátor Str. 604

Starostlivosť o diaľkový vysielateľ Str. 609

Čistenie Str. 614

Príslušenstvo a úpravy Str. 621

Manipulácia so zdvíhákmi Str. 638

Systém napájania sa nespustí Str. 639

Ak je 12-voltový akumulátor vybitý Str. 644

Poistky Str. 656

Núdzové odťahovanie Str. 662

Ak nemôžete otvoriť veko nabíjania Str. 663

Ak nemôžete otvoriť dvere batožinového priestoru Str. 666

Zariadenia emitujúce rádiové vlny* Str. 673

Licencie softvéru s otvoreným zdrojovým kódom Str. 684

Stručná referenčná príručka Str. 6

Bezpečná jazda Str. 39

Prístrojový panel Str. 103

Ovládacie prvky Str. 157

Funkcie Str. 251

Riadenie Str. 371

Údržba Str. 561

Zvládanie neočakávaných situácií Str. 623







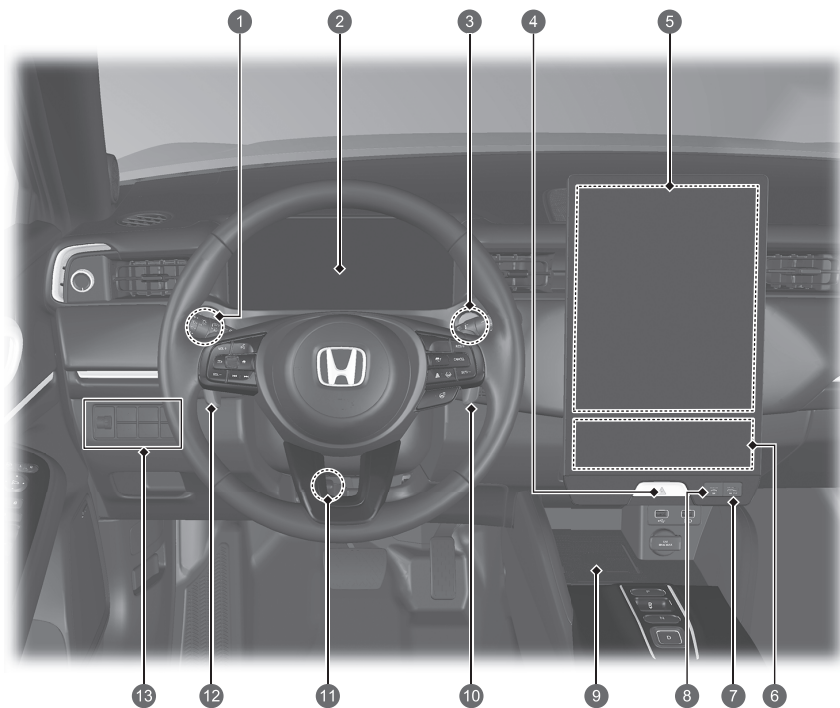

Informácie Str. 669

Register Str. 685







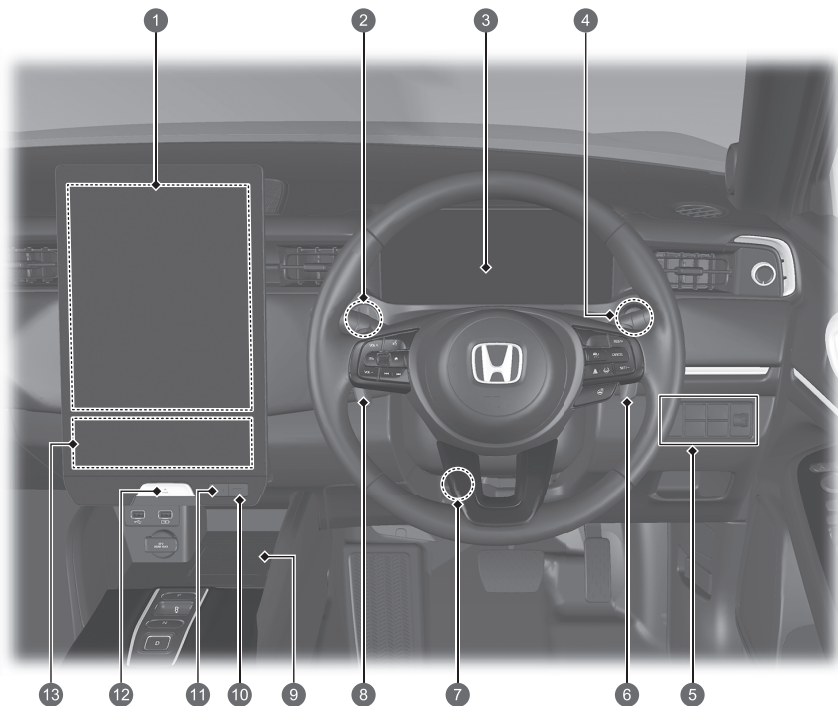

Vizuálny register

Typ vozidla s ľavostranným riadením



- 1 Ovládanie jasů ➔ Str. 205
- 2 Systémové indikátory ➔ Str. 104
Ukazovatele ➔ Str. 137
Rozhranie s informáciami pre vodiča ➔ Str. 139
- 3 Tlačidlo POWER ➔ Str. 190
- 4  Tlačidlo výstražných svetiel
- 5 Audiosystém ➔ Str. 252
- 6 Systém klimatizácie ➔ Str. 240
- 7  Tlačidlo vyhrievania zadného okna/
vyhrievaných bočných zrkadiel ➔ Str. 204
- 8  Tlačidlo vyhrievania čelného skla
➔ Str. 244
- 9 Bezdrôtová nabíjačka ➔ Str. 233
- 10 Páčkový volič spomalenia  ➔ Str. 388
- 11 Nastavenia volantu ➔ Str. 206
- 12 Páčkový volič spomalenia  ➔ Str. 388
- 13 Tlačidlo  (vypnutie OFF systému VSA
(asistent stability vozidla)) ➔ Str. 396
-  Tlačidlo systému parkovacieho snímača
➔ Str. 492
-  Ovládač nastavenia svetlometov ➔ Str. 197
-  Tlačidlo elektricky ovládaných dverí
batožinového priestoru* ➔ Str. 177
-  Tlačidlo uvoľnenia veka nabíjania ➔ Str. 548



- 1 Audiosystém ➔ Str. 252
- 2 Ovládanie jasů ➔ Str. 205
- 3 Systémové indikátory ➔ Str. 104
Ukazovatele ➔ Str. 137
Rozhranie s informáciami pre vodiča ➔ Str. 139
- 4 Tlačidlo POWER ➔ Str. 190
- 5 Tlačidlo  (vypnutie OFF systému VSA (asistent stability vozidla)) ➔ Str. 396
 Tlačidlo systému parkovacieho snímača ➔ Str. 492
 Ovládač nastavenia svetlometov ➔ Str. 197
 Tlačidlo elektricky ovládaných dverí batožinového priestoru* ➔ Str. 177
 Tlačidlo uvoľnenia veka nabíjania ➔ Str. 548
- 6 Páčkový volič spomalenia  ➔ Str. 388
- 7 Nastavenia volantu ➔ Str. 206
- 8 Páčkový volič spomalenia  ➔ Str. 388
- 9 Bezdrôtová nabíjačka ➔ Str. 233
- 10  Tlačidlo vyhrievania zadného okna/ vyhrievaných bočných zrkadiel ➔ Str. 204
- 11  Tlačidlo vyhrievania čelného skla ➔ Str. 244
- 12  Tlačidlo výstražných svetiel
- 13 Systém klimatizácie ➔ Str. 240

Vizuálny register

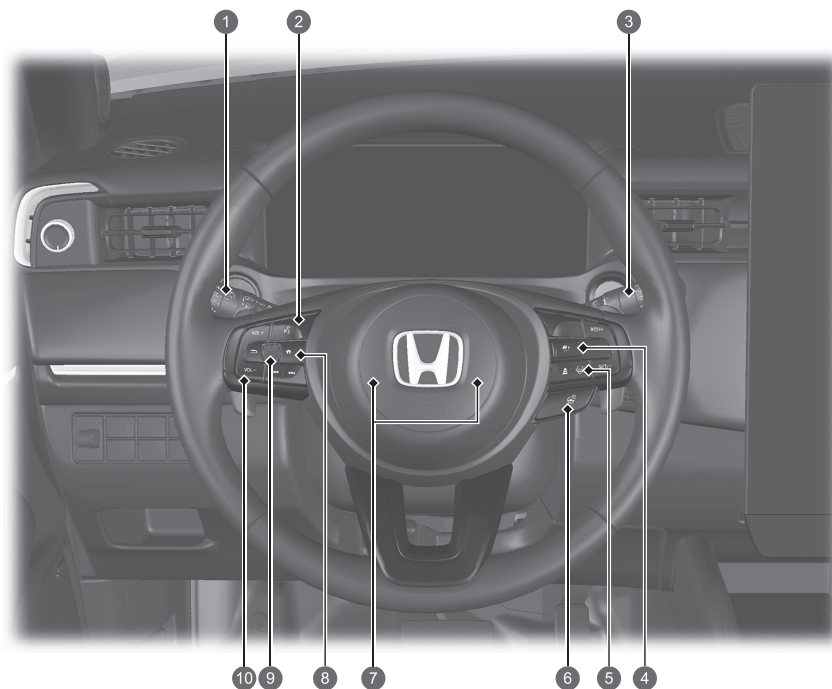

- 1 Svetlomety/ smerové signály
➔ Str. 192, 193
- 2 Predné hmlové svetlá ➔ Str. 195
 Zadné hmlové svetlo ➔ Str. 195
 Tlačidlo CAMERA* ➔ Str. 505
- 3 Tlačidlá telefónneho systému hands-free
➔ Str. 341
Tlačidlá ovládania hlasom ➔ Str. 262
- 4 Stierače/ostrekovače ➔ Str. 201
- 5 Tlačidlá adaptívneho tempomatu (ACC) s funkciou sledovania vozidiel pri nízkych rýchlostiach (LSF) ➔ Str. 408, 426
- 6 Tlačidlo systému podpory riadenia vozidla v jazdnom pruhu (LKAS) ➔ Str. 408, 445
 Tlačidlo odstupu ➔ Str. 408, 436
- 7 Tlačidlo vyhrievania volantu* ➔ Str. 236
- 8 Klaksón (Stlačte plochu okolo značky)
- 9 Tlačidlo (Domov) ➔ Str. 139, 258
- 10 Nastavovacie koliesko vľavo ➔ Str. 139, 258
 Dialkové ovládanie audiosystému ➔ Str. 258

*1: Palubná diagnostika

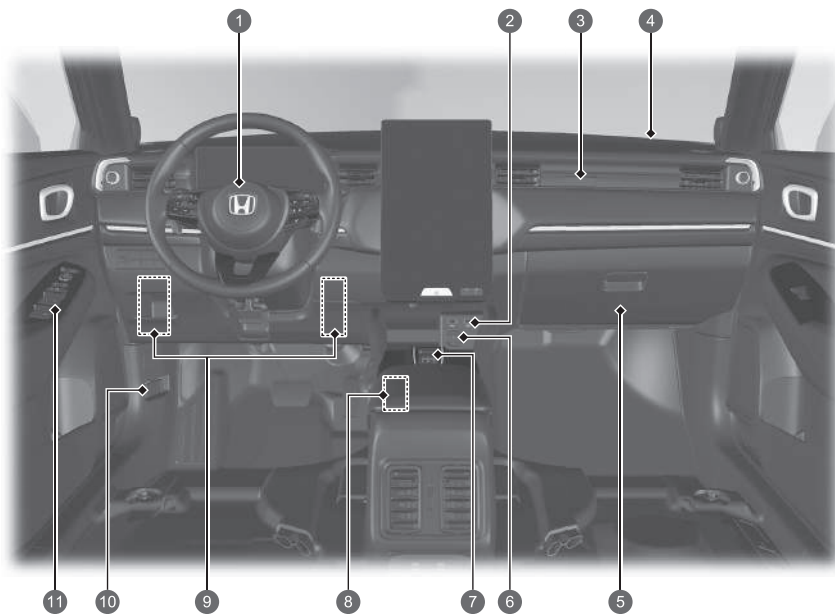

- 1 Predný airbag vodiča ➔ Str. 61
- 2 Porty USB ➔ Str. 256
- 3 Indikátor VYPNUTIA predného airbagu spolujazdca ➔ Str. 64
- 4 Predný airbag spolujazdca ➔ Str. 61
- 5 Odkladacia schránka v palubnej doske ➔ Str. 224
- 6 Napájacia zásuvka príslušenstva ➔ Str. 232
- 7 Tlačidlo radiacej páky ➔ Str. 382
- 8 Spínač jazdných režimov ➔ Str. 391
Spínač elektrickej parkovacej brzdy ➔ Str. 377
Tlačidlo automatického podržania brzdy ➔ Str. 484
- 9 Spínač parkovacieho pilota Honda* ➔ Str. 518
- 9 Poistkové skrinky v interiéri ➔ Str. 658
- 10 Rukoväť uvoľnenia kapoty ➔ Str. 575
- 11 Ovládacie prvky bočných zrkadiel ➔ Str. 208
Hlavný spínač uzamknutia dverí ➔ Str. 169
Spínače elektricky ovládaných okien ➔ Str. 188

Vizuálny register

Typ vozidla s pravostranným riadením

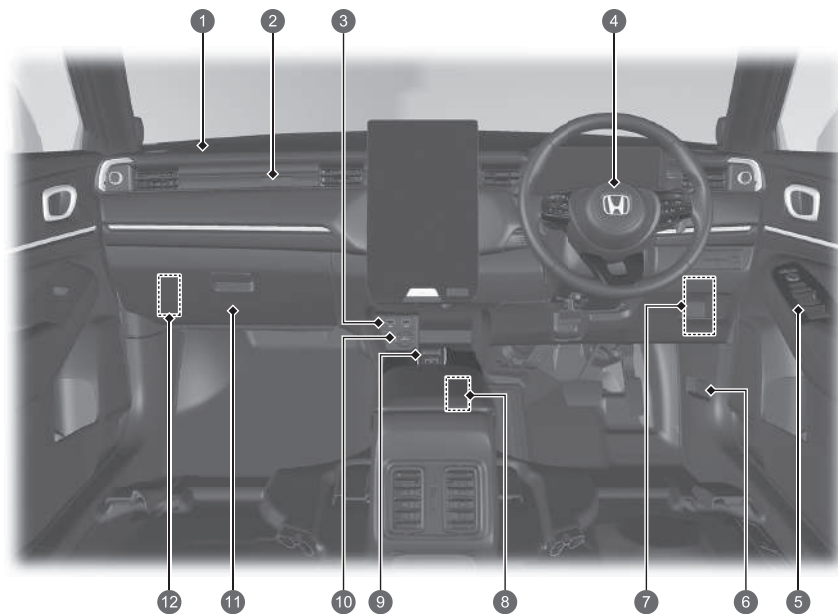

- 1 Predný airbag spolujazdca ➔ Str. 61
- 2 Indikátor VYPNUTIA predného airbagu spolujazdca ➔ Str. 64
- 3 Porty USB ➔ Str. 256
- 4 Predný airbag vodiča ➔ Str. 61
- 5 Ovládacie prvky bočných zrkadiel ➔ Str. 208
Hlavný spínač uzamknutia dverí ➔ Str. 169
Spínače elektricky ovládaných okien ➔ Str. 188
- 6 Rukoväť uvoľnenia kapoty ➔ Str. 575
- 7 Poistková skrinka v interiéri na strane vodiča ➔ Str. 658
- 8 Spínač jazdných režimov ➔ Str. 391
Spínač elektrickej parkovacej brzdy ➔ Str. 377
Tlačidlo automatického podržania brzdy ➔ Str. 484
 Spínač parkovacieho pilota Honda* ➔ Str. 518
- 9 Tlačidlo radiacej páky ➔ Str. 382
- 10 Napájacia zásuvka príslušenstva ➔ Str. 232
- 11 Odkladacia schránka v palubnej doske ➔ Str. 224
- 12 Poistková skrinka v interiéri na strane spolujazdca ➔ Str. 660

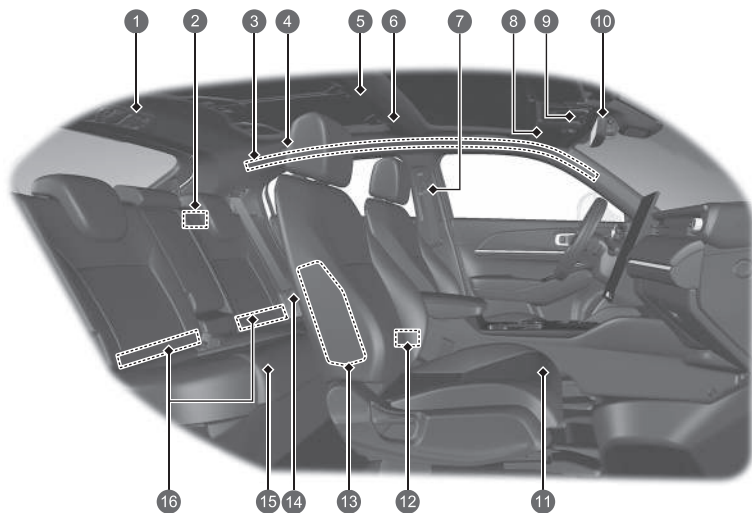

- 1 Bezpečnostný pás s odnímateľným ukotvením ➔ Str. 54
- 2 Osvetlenie batožinového priestoru ➔ Str. 223
- 3 Bočné hlavové airbagy ➔ Str. 69
- 4 Držadlo
Háčiky na šaty ➔ Str. 226
- 5 Stropné svetlo* ➔ Str. 221
- 6 Svetlá na čítanie* ➔ Str. 222
- 7 Bezpečnostné pásy ➔ Str. 45
- 8 Slnečné clony ➔ Str. 239
Zrkadlá v slnečnej clone
- 9 Svetlá na čítanie ➔ Str. 222
Stropné svetlo ➔ Str. 221
Tlačidlo SOS ➔ Str. 368
Tlačidlo OFF ultrazvukového snímača/
snímača náklonu* ➔ Str. 185
- 10 Spätné zrkadlo ➔ Str. 207
- 11 Predné sedadlo ➔ Str. 210
- 12 Porty USB ➔ Str. 257
- 13 Bočné airbagy ➔ Str. 67
- 14 Bezpečnostný pás (inštalácia detského záchytného systému) ➔ Str. 94
Bezpečnostný pás na zaistenie detského záchytného systému ➔ Str. 96
- 15 Zadné sedadlo ➔ Str. 214
- 16 Dolné body ukotvenia na zaistenie detských záchytných systémov ➔ Str. 90

Vizuálny register

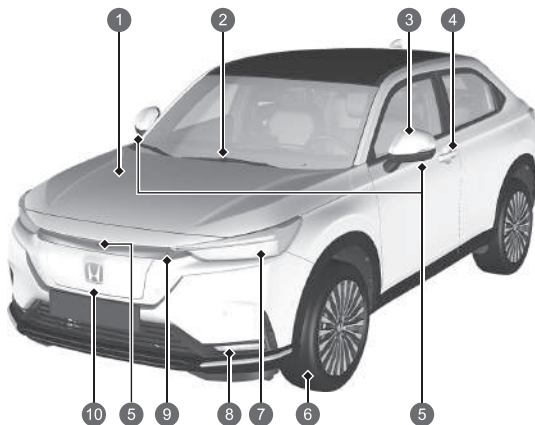

- 1 Údržba pod kapotou ➔ Str. 574
- 2 Stierače čelného skla ➔ Str. 201
- 3 Elektricky ovládané bočné zrkadlá ➔ Str. 208
Bočné smerové svetlá ➔ Str. 590
- 4 Ovládanie zamknutia/odomknutia dverí
➔ Str. 161
- 5 Kamera s viacerými pohľadmi* ➔ Str. 504
- 6 Pneumatiky ➔ Str. 598, 625
- 7 Svetlomety ➔ Str. 192, 590
Pozíčné/denné prevádzkové svetlá
➔ Str. 192, 196, 590
Predné smerové svetlá ➔ Str. 193, 590
- 8 Predné hmlové svetlá ➔ Str. 195, 590
- 9 Tlačidlo otvoriť veko ➔ Str. 548
- 10 Ako nabíjať ➔ Str. 544

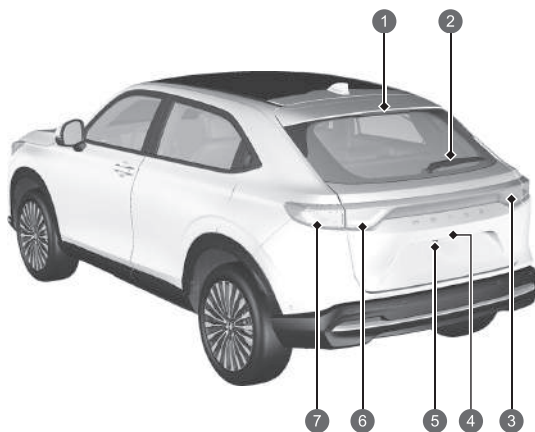

- 1 Tretie brzdové svetlo ➔ Str. 591
- 2 Zadný stierač ➔ Str. 203
- 3 Koncové svetlá ➔ Str. 590, 591
 Cúvacie svetlo (typ vozidla s ľavostranným riadením) ➔ Str. 591
 Zadné hmlové svetlo (typ vozidla s pravostranným riadením) ➔ Str. 195, 591
- 4 Otváranie/zatváranie dverí batožinového priestoru ➔ Str. 171
 Vonkajšia rukoväť dverí batožinového priestoru ➔ Str. 172
 Zadné osvetlenie evidenčného čísla ➔ Str. 591
- 5 Zadná kamera s viacerými pohľadmi* ➔ Str. 502
 Kamera s viacerými pohľadmi* ➔ Str. 504
- 6 Koncové svetlá ➔ Str. 590, 591
 Zadné hmlové svetlo (typ vozidla s ľavostranným riadením) ➔ Str. 195, 591
 Cúvacie svetlo (typ vozidla s pravostranným riadením) ➔ Str. 591
- 7 Brzdové/koncové svetlá ➔ Str. 590, 591
 Zadné smerové svetlá ➔ Str. 193, 591

Správne využívanie vášho elektrického vozidla Honda



Nabíjanie doma

Vaše elektrické vozidlo Honda sa môže nabíjať pomocou vhodne nakonfigurovanej domácej zásuvky. Ak bol nastavený časovač, nabíjanie sa automaticky spustí a končí.

↔ Str. 544

↔ Str. 554

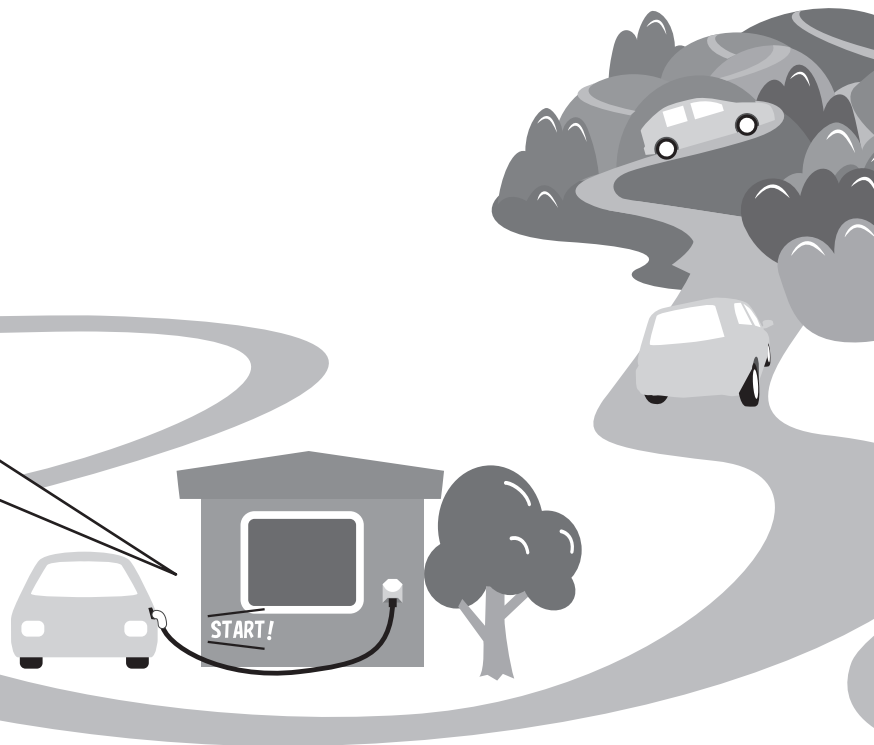



Parkovanie

Pri parkovaní vášho elektrického vozidla Honda je potrebné vedieť niekoľko vecí.

➔ Str. 559



Ako elektrické vozidlo funguje

Vaše elektrické vozidlo Honda je poháňané elektromotorom.

➔ Str. 16

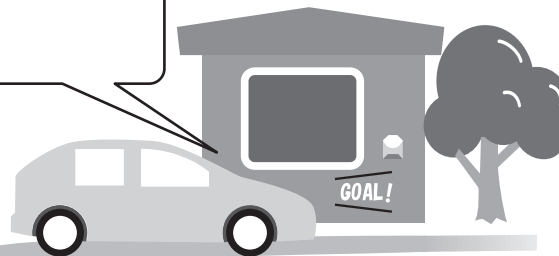

Ako elektrické vozidlo funguje

Namiesto používania benzínu na pohon spalovacieho motora, vozidlo používa uloženú elektrinu na pohon elektromotora.

Rovnako ako u vozidla poháňaného benzínom je účinnosť elektrického vozidla (a dojazd vozidla) najviac ovplyvnená štýlom jazdy vodiča. Časté používanie systému klimatizácie má tiež veľký vplyv, pretože negatívne ovplyvňuje dojazd vozidla.

V tomto vozidle sa používajú dva typy batérií; štandardný 12-voltový akumulátor, ktorý napája airbagy, vnútorné a vonkajšie svetlá a iné štandardné 12-voltové systémy, a vysokonapäťová lítium-iónová batéria, ktorá sa používa na napájanie hnacieho motora a dobíjanie 12-voltového akumulátora.

Nabíjanie vysokonapäťovej batérie

Vysokonapäťovú batériu môžete nabíjať pomocou štandardnej domácej zásuvky alebo na verejnej nabíjacej stanici.

➔ Str. 544

Bezpečnostné opatrenia pre elektrické vozidlá

Vysokonapäťové komponenty, vysokonapäťové káble a komponenty s vysokou teplotou

Elektrické vozidlá obsahujú vysokonapäťové komponenty (približne maximálne 408 V), ako sú vysokonapäťové káble (označené oranžovou izoláciou), vysokonapäťová batéria, hnacia jednotka a vysokonapäťové súčasti ako chladič. Tieto komponenty sú označené štítkami s upozorneniami.

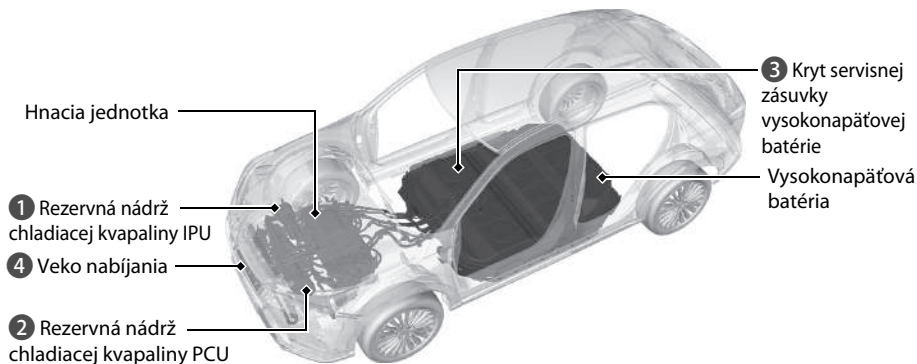

Označenie

- 1** Rezervná nádrž chladiacej kvapaliny IPU
- 2** Rezervná nádrž chladiacej kvapaliny PCU
- 3** Kryt servisnej zásuvky vysokonapäťovej batérie
- 4** Veko nabíjania



⚠ UPOZORNENIE

Toto vozidlo obsahuje vysokonapäťové obvody a súčasti. Nedodržanie nasledujúcich bezpečnostných opatrení môže mať za následok popálenie alebo úraz elektrickým prúdom.

- Nevyberajte, nerozoberajte a nevymieňajte vysokonapäťové súčasti, káble (oranžové) ani ich konektory.
- Nikdy sa nedotýkajte vysokonapäťových servisných zástrčiek batérie.

V prípade núdze alebo počas údržby alebo opravy sa servisné zástrčky odstránia na prerušenie elektrického prúdu z batérie. Tieto zástrčky sú v kontakte s batériou a pri nesprávnom zaobchádzaní môžu spôsobiť vážne zásahy elektrickým prúdom.

S elektrickými zariadeniami by mal manipulovať iba kvalifikovaný technik. V prípade potreby kontroly a opravy sa obráťte na predajcu.

Vysokonapäťová batéria

Vysokonapäťová batéria sa postupne vybíja, keď sa vozidlo nepoužíva. Ak sa ponechá, aby sa vybila príliš, môže sa poškodiť.

Ak je vozidlo dlhší čas zaparkované, napríklad počas skladovania, pravidelne nabíjajte batériu, aby sa udržiavala dostatočná úroveň nabitia. Minimálne raz za tri mesiace nabite vysokonapäťovú batériu.

Nadmerné teplo môže tiež poškodiť batériu. Počas horúcich slnečných dní sa snažte neparkovať na priamom slnečnom svetle.

Ak sa vysokonapäťová batéria úplne vybije alebo poškodí a v dôsledku toho nebudete môcť spustiť systém napájania, obráťte sa na predajcu.

Teplota

Pri skladovaní vozidla zabezpečte, aby nebolo vystavené extrémne nízkym teplotám.

Ak teplota vysokonapäťovej batérie klesne na -30°C alebo menej, systém napájania sa nespustí. Počkajte, kým sa vysokonapäťová batéria zohreje, alebo presuňte vozidlo na teplejšie miesto. Upozorňujeme, že systém kúrenia batérie v tomto prípade nepomôže.

Údržba, opravy a likvidácia

O údržbe, oprave a likvidácii sa vždy poraďte s predajcom.

Zber vysokonapätových batérií, ktoré boli odstránené zo zlikvidovaných vozidiel, prebieha prostredníctvom predajcu. Nelikvidujte tieto batérie sami.

V prípade havárie

- **Dávajte pozor na nebezpečenstvo zásahu elektrickým prúdom.**
 - ▶ Ak dôjde k vážnej nehode, ktorá poškodí vysokonapätový systém vozidla, môže dôjsť k zásahu elektrickým prúdom v dôsledku odkrytých vysokonapätových komponentov alebo vodičov. Ak k tomu dôjde, nedotýkajte sa žiadneho z komponentov vysokonapätového systému ani žiadneho z jeho oranžových vodičov.
- **Nedotýkajte sa kvapaliny vysokonapätovej batérie.**
 - ▶ Vysokonapätová batéria obsahuje horľavý elektrolyt, ktorý môže v prípade vážnej nehody vytiecť. Zabráňte akémukoľvek kontaktu elektrolytu s pokožkou a očami, pretože je žieravý. Ak sa ho náhodou dotknete, oplachujte oči alebo pokožku veľkým množstvom vody minimálne päť minút a okamžite vyhľadajte lekársku pomoc.
- **Na hasenie elektrického požiaru použite hasiaci prístroj.**
 - ▶ Snaha o uhasenie elektrického požiaru malým množstvom vody (napríklad pomocou záhradnej hadice) môže byť nebezpečná.
- **Každé poškodenie vozidla spôsobené nehodou nechajte opraviť predajcom.**

System núdzového vypnutia vysokonapätového systému

V prípade nehody alebo zrážky vozidla sa môže aktivovať systém pohotovostného vypnutia. Po aktivácii tohto systému sa automaticky vypne vysokonapätový systém a vozidlom nebude možné viac jazdiť.

Ak chcete obnoviť normálnu prevádzku vysokonapätového systému, obráťte sa na predajcu.

UPOZORNENIE

Vysokonapätové súčasti a/alebo káble (oranžové), ktoré ich spájajú, môžu byť v dôsledku havárie odkryté. Nepribližujte sa k týmto súčastiam, pretože môže dôjsť k usmrteniu elektrickým prúdom.

Ak vyteká kvapalina vysokonapätovej batérie, **nedotýkajte sa jej**. Môže poškodiť vaše oči a pokožku. Ak sa dostane do kontaktu s vašimi očami a pokožkou; ihneď niekoľko minút oplachujte postihnuté miesto čistou vodou a vyhľadajte okamžitú lekársku pomoc.

Rekuperácia energie a rekuperačné brzdenie

Keď vozidlo spomaľuje alebo schádza z kopca, elektrický motor pôsobí ako generátor, ktorý získava späť časť elektrickej energie, ktorá sa použila na pridanie rýchlosti vozidla.

Vozidlo v nasledujúcich situáciách pri spomaľovaní generuje elektrinu.

- Keď je uvoľnený plynový pedál a prevodový stupeň je v polohe **D**.
- Keď je stlačený brzdový pedál a prevodový stupeň je v polohe **D**.
 - ▶ Keď je vysokonapäťová batéria plne nabitá alebo je príliš studená alebo teplá alebo iný faktor alebo faktory ovplyvňujú stav batérie, rekuperačný brzdový systém sa nemusí aktivovať.
- Keď sa používa páčkový volič spomalenia a prevodový stupeň je v polohe **D**.
 - ▶ Rýchlosť spomalenia môžete ovládať pomocou páčkového voliča spomaľovania.

Bezpečná jazda ➔ Str. 39

Airbagy ➔ Str. 59

- Vaše vozidlo je vybavené airbagmi, ktoré vás a vašich spolujazdcov chránia pri miernom až silnom náraze.

Bezpečnosť detí ➔ Str. 74

- Deti mladšie ako 12 rokov by mali sedieť na zadnom sedadle.
- Malé deti musia byť správne pripútané v detskom záchytnom systéme smerujúcom dopredu.
- Bábätká musia byť správne pripútané v detskej autosedačke smerujúcej dozadu umiestnenej na zadnom sedadle.

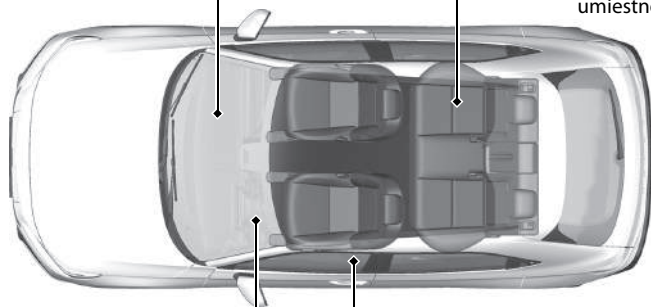

Bezpečnostné pásy ➔ Str. 45

- Zapnite si bezpečnostný pás a na sedadle sedzte vzpriamene a čo najviac vzadu.
- Skontrolujte, či sú spolujazdci správne pripútaní bezpečnostnými pásmi.

Kontrolný zoznam pred jazdou ➔ Str. 44

- Pred jazdou skontrolujte, či sú predné sedadlá, opierky hlavy, volant a zrkadlá správne nastavené.



Pripúťajte sa lonovým pásom čo najnižšie.

Prístrojový panel [↔ Str. 103](#)

Indikátory [↔ Str. 104](#) / Ukazovatele [↔ Str. 137](#) / Rozhranie s informáciami pre vodiča [↔ Str. 139](#)

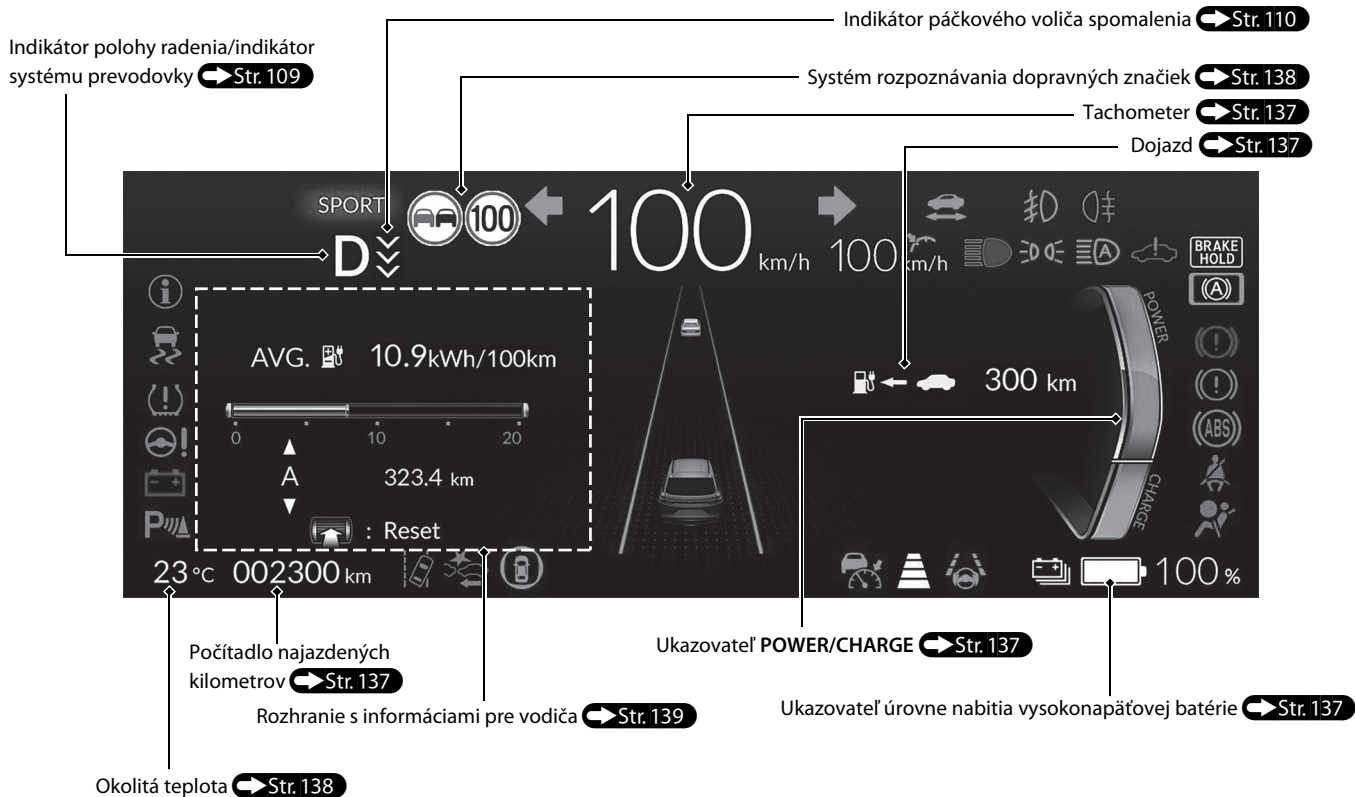

Ovládacie prvky ↔ Str. 157

Hodiny ↔ Str. 273

Môžete nastaviť hodiny a prispôbiť ich displej.

Tlačidlo POWER ↔ Str. 190

Stlačením tohto tlačidla zmeníte režim napájania vozidla.

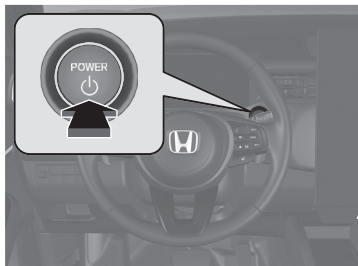

Smerové signály ↔ Str. 193

Päčka ovládania smerových signálov

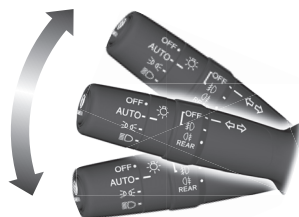

Osvetlenie ↔ Str. 192

Spínače svetiel

Dialkové svetlá

Stretávacie svetlá

Blikanie dialkovými svetlami



Stierače a ostrekovače ↔ Str. 201

Päčka ovládania stieračov/ostrekovačov

MIST
OFF
AUTO: Rýchlosť stieračov sa nastavuje automaticky
LO: Pomalé stieranie
HI: Rýchle stieranie

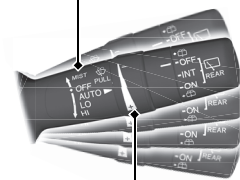

Potiahnutím smerom k sebe vystrieknete kvapalinu ostrekovača.

Krúžok nastavenia

[-]: Nízka citlivosť
[+]: Vysoká citlivosť

Pred nasledujúcimi situáciami musí byť nastavenie **AUTO** vždy v polohe **OFF**, aby nedošlo k závažnému poškodeniu systému stieračov:

- Čistenie čelného skla
- Prejazd cez autoumývačň
- Neprší

Volant ➔ Str. 206

- Ak chcete nastaviť volant, potiahnite páčku nastavenia smerom k sebe, nastavte volant do požadovanej polohy a zaistite páčku naspäť na jej miesto.

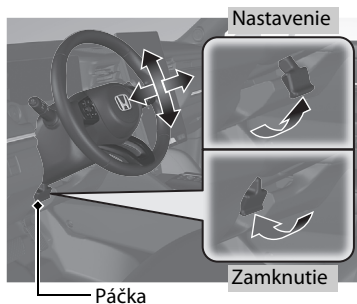

Odomknutie predných dverí zvnútra ➔ Str. 168

- Potiahnutím rukoväti jedných alebo druhých predných dverí naraz odomknete aj otvoríte dvere.

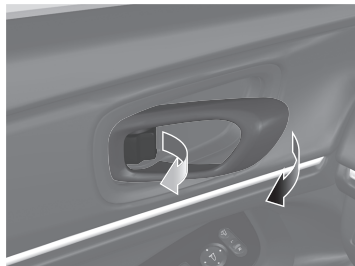

Dvere batožinového priestoru ➔ Str. 171

- Keď máte pri sebe diaľkový ovládač bezklúčového otvárania, stlačením vonkajšej rukoväti odomknete a otvoríte dvere batožinového priestoru.

Modely s elektricky ovládanými dverami batožinového priestoru

- Stlačte tlačidlo elektricky ovládaných dverí batožinového priestoru na ovládacom paneli na strane vodiča.
- Stlačte tlačidlo elektricky ovládaných dverí batožinového priestoru na diaľkovom ovládači.

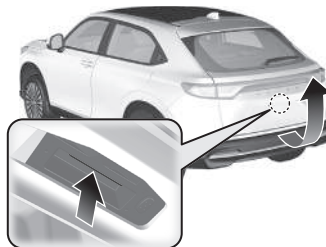

Modely s elektricky ovládanými dverami batožinového priestoru

Keď máte diaľkový ovládač bezklúčového otvárania pri sebe, zdvihnite a spustíte nohu (prudkým pohybom) pod stredom zadného nárazníka, čím sa dvere batožinového priestoru otvoria alebo zatvoria.

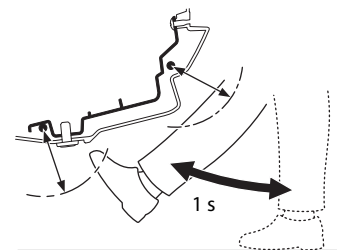

Elektricky ovládané bočné zrkadlá Str. 208

- Keď je režim napájania v polohe ZAPNUTÉ, posuňte spínač voliča do polohy L alebo R.
- Stlačením príslušného okraja spínača nastavenia nastavíte zrkadlo.
- Stlačením tlačidla sklopenia bočných zrkadiel sa bočné zrkadlá sklopia alebo vyklopia.

Tlačidlo sklopných bočných zrkadiel

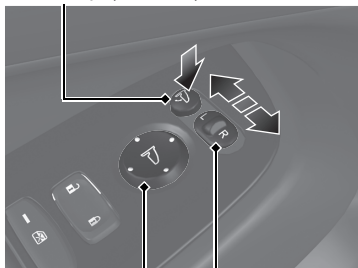

Spínač nastavenia

Spínač voliča

Elektricky ovládané okná Str. 188

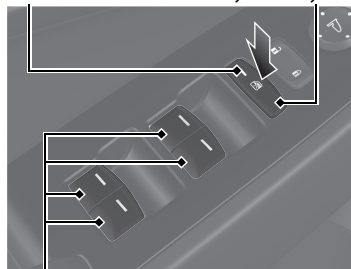

- Keď je režim napájania v polohe ZAPNUTÉ, môžete otvárať a zatvárať elektricky ovládané okná.
- Ak je tlačidlo uzamknutia elektricky ovládaných okien vo vypnutej polohe, každé okno spolujazdca možno otvárať a zatvárať pomocou samostatného spínača.
- Ak je tlačidlo uzamknutia elektricky ovládaných okien v zapnutej polohe (svieti indikátor), spínače okien spolujazdcov sú vypnuté.

Indikátor
Tlačidlo uzamknutia elektricky ovládaných okien



Spínač okien

System klimatizácie ➔ Str. 240

- Výberom ikony **AUTO** aktivujete systém klimatizácie.
- Výberom ikony  zapnete alebo vypnete systém.
- Stlačením tlačidla  spustíte odmrázovanie čelného skla.

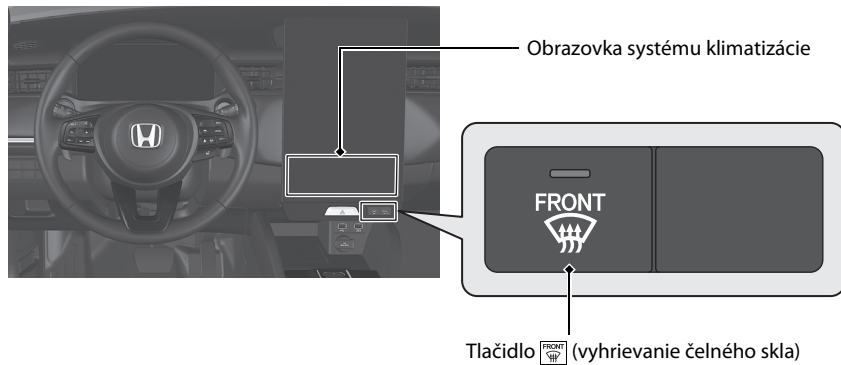

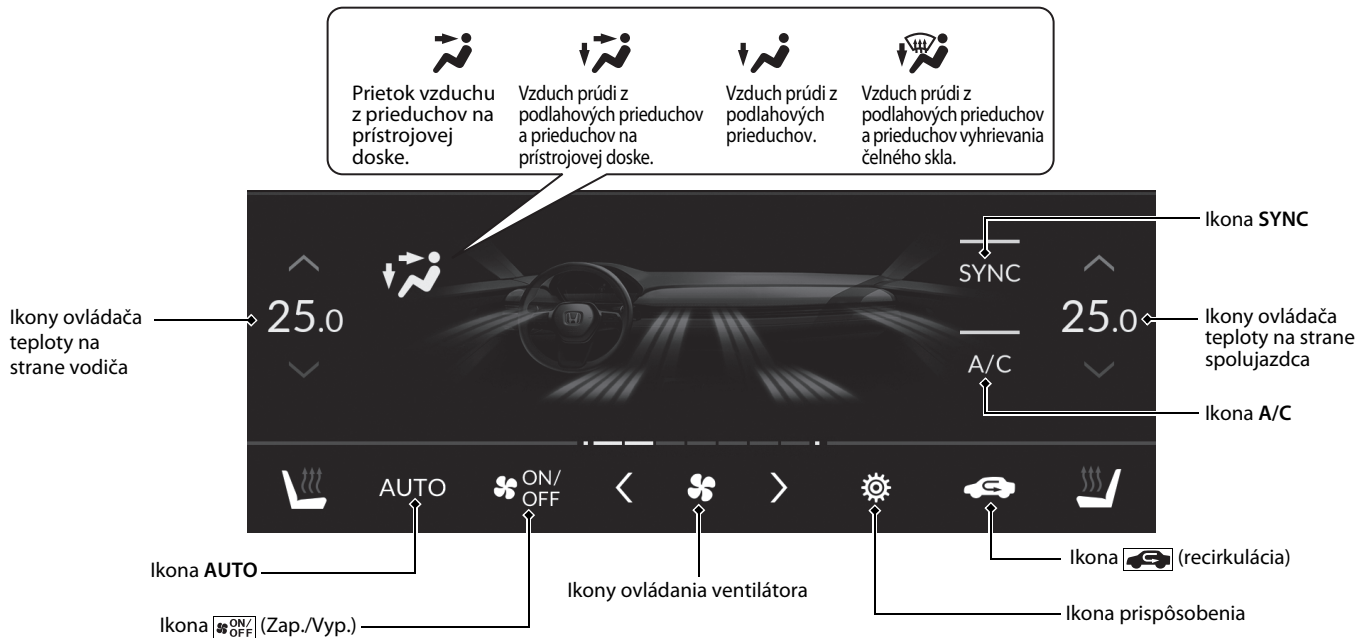

Prietok vzduchu z prieduchov na prístrojovej doske.

Vzduch prúdi z podlahových prieduchov a prieduchov na prístrojovej doske.

Vzduch prúdi z podlahových prieduchov.

Vzduch prúdi z podlahových prieduchov a prieduchov vyhrievania čelného skla.

Ikona SYNC

Ikony ovládača teploty na strane spolujazdca

25.0

SYNC

A/C

Ikona A/C

Ikony ovládača teploty na strane vodiča

25.0

Ikona (recirkulácia)

Ikony ovládania ventilátora

ON/OFF

AUTO

Ikona AUTO

Ikona (Zap./Vyp.)

Funkcie ➔ Str. 251

Audiosystém ➔ Str. 252

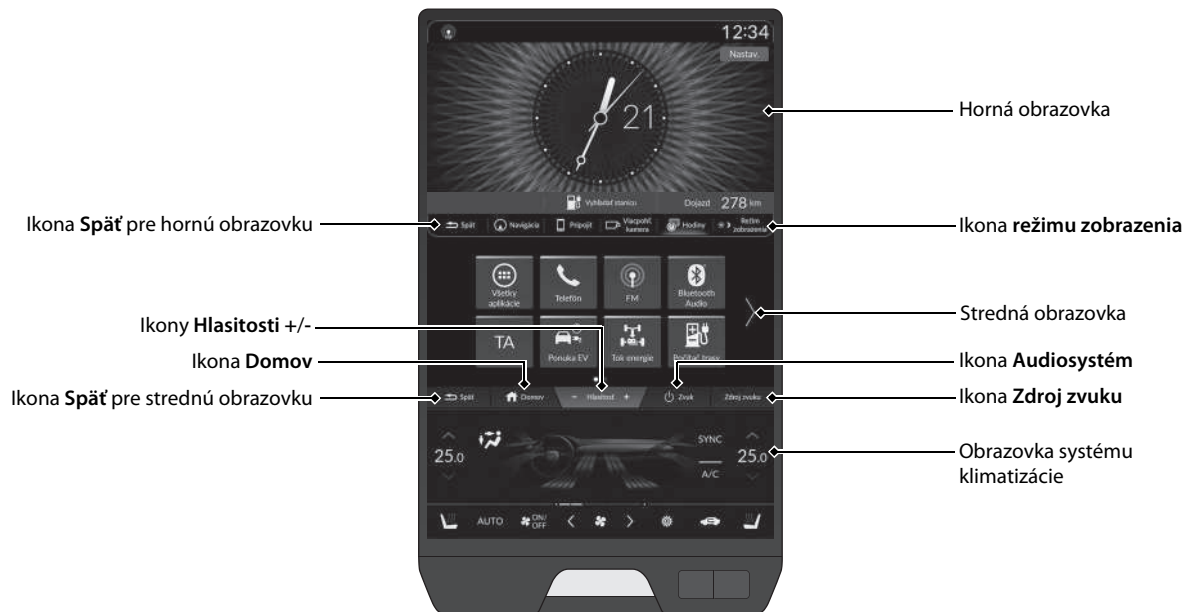

Dialkové ovládanie audiosystému → Str. 258

Tlačidlá VOL+ / VOL- (Hlasitosť)

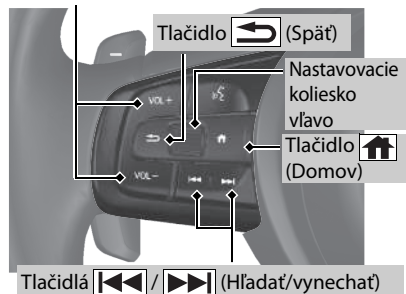

- Tlačidlá VOL+ / VOL- (Hlasitosť)
Stlačením upravíte úroveň hlasitosti nahor/nadol.
- Nastavovacie koliesko vľavo
Pri voľbe režimu zvuku
Stlačte tlačidlo (Domov), potom otáčajte nahor alebo nadol pre výber možnosti (Audio) na rozhraní vodiča, a potom stlačte ľavé nastavovacie koliesko.

Otáčanie nahor alebo nadol: Ak chcete prepínať medzi zvukovými režimami, otáčajte nahor alebo nadol a potom stlačte ľavé nastavovacie koliesko: FM/DAB/iPod/USB/*Bluetooth*® Audio/Aplikácie (Apple CarPlay/Android Auto)

V závislosti od pripojeného zariadenia sa môžu zobrazené režimy zmeniť.

- Tlačidlá (Hľadať/vynechať)
Rádio: Stlačením zmeníte predvoľbu rozhlasovej stanice.
Stlačením a podržaním zmeníte stanicu so silnou frekvenciou.
Pripojenie iPodu, disku USB, zariadenia *Bluetooth*® Audio alebo smartfónu:
Stlačením preskočíte na začiatok ďalšej skladby alebo sa vrátite na začiatok aktuálnej skladby.
Disk USB:
Stlačením a podržaním zmeníte priečinok.
iPod: Stlačením a podržaním zmeníte skladbu.

V závislosti od pripojeného zariadenia sa môžu zobrazené režimy zmeniť.

Riadenie Str. 371

Elektronická voliaci páka Str. 382

- Pri zapínaní napájania vyberte polohu **P** a stlačte brzdový pedál.

Ovládanie radiacej páky

Indikátor polohy radiacej páky
Indikátor polohy radenia a
indikátor tlačidla radiacej páky
signalizujú aktuálne zaradený
prevod.



Indikátor polohy radiacej páky

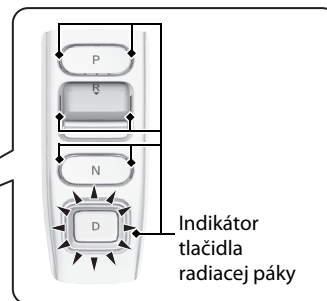

P

Parkovanie

Stlačte tlačidlo **P**.

Používa sa pri parkovaní alebo pred aktiváciou či deaktiváciou napájania.

R

Cúvanie

Stlačte dozadu tlačidlo **R**.

Používa sa pri cúvaní.

N

Neutrál

Stlačte tlačidlo **N**.

Prevodovka nie je zamknutá.

D

Jazda

Stlačte tlačidlo **D**.

Používa sa pri bežnej jazde.

V inom režime ako SPORT

Dočasne možno používať páčkový volič spomalenia.

Keď je režim SPORT zapnutý

Je možné použiť páčkový volič spomalenia.

Páčkový volič spomalenia ➔ Str. 388

Keď uvoľníte plynový pedál, môžete ovládať mieru spomalenia bez toho, aby ste museli zložiť ruky z volantu. Pomocou páčkového voliča spomalenia na volante môžete postupne prepínať medzi tromi stupňami spomalenia.

Ak chcete zrušiť páčkový volič spomalenia, na niekoľko sekúnd potiahnite volič .

- **V inom režime ako SPORT**

Ak potiahnete páčkový volič dozadu, stupeň spomalenia sa dočasne zmení a na ukazovateli sa zobrazí príslušný stupeň.

- **Keď je režim SPORT zapnutý**

Ak potiahnete páčkový volič dozadu, stupeň spomalenia sa zmení a na ukazovateli sa zobrazí miera spomalenia spolu s indikátorom **M**.



Páčkový volič 



Páčkový volič 

V inom režime ako **SPORT** sa zobrazí stupeň spomalenia.



Keď je režim **SPORT** zapnutý, zobrazí sa stupeň spomalenia a indikátor **M**.

**Zapnutie a vypnutie systému VSA** ➔ Str. 396

- Asistent stability vozidla (VSA) pomáha stabilizovať vozidlo počas jazdy v zákrutách a pomáha udržať trakciu vozidla pri zrýchľovaní na nespevnom alebo klzkom povrchu vozovky.
- Systém VSA sa aktivuje automaticky pri každom zapnutí systému napájania.
- Ak chcete čiastočne vypnúť alebo plne obnoviť fungovanie systému VSA, stlačte a podržte tlačidlo  (VSA OFF (VSA VYP.)), kým nezaznie pípnutie.

Systém výstrahy poklesu tlaku v pneumatikách ➔ Str. 398

- Zisťuje zmeny v stave pneumatiky a celkových rozmeroch spôsobené poklesom tlaku v pneumatikách.
- Systém výstrahy poklesu tlaku v pneumatikách sa automaticky zapne pri každom spustení systému napájania.
- Za určitých podmienok je potrebné vykonať postup kalibrácie.

Zapnutie a vypnutie systému CMBS ➔ Str. 415

- Keď systém CMBS rozpozná neodvratiteľné riziko čelnej zrážky, môže znížiť rýchlosť vozidla, a tým aj vážnosť zrážky.
- Systém CMBS sa zapne vždy, keď zapnete systém napájania.
- Ak chcete zapnúť alebo vypnúť brzdový systém zmiernenia zrážky (CMBS), použijete bezpečnostnú podporu rozhrania s informáciami pre vodiča.

Honda Sensing

↔ Str. 407

Honda Sensing je pomocný systém pre vodiča, ktorý využíva prednú širokouhlú kameru namontovanú na vnútornej strane čelného skla za spätným zrkadlom.

Predná širokouhlá kamera

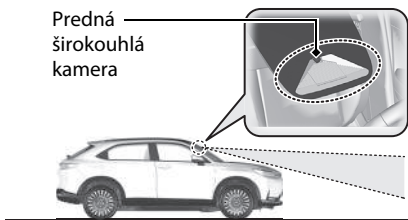

Brzdový systém zmiernenia zrážky (CMBS) ↔ Str. 411

Systém vám môže pomôcť, keď zistí, že hrozí kolízia vášho vozidla s iným vozidlom (vrátane motocyklov) pred vami zozadu, s oproti idúcim vozidlom spredu, vozidlom približujúcim sa z boku, s chodcom alebo cyklistom (pohybujúcim sa bicyklom).

Systém CMBS je navrhnutý tak, aby vás upozornil pri rozpoznaní novej kolízie a tiež vám asistoval pri znižovaní rýchlosti, predchádzaní kolíziám a znižovaní ich závažnosti.

Adaptívny tempomat (ACC) s funkciou sledovania vozidiel pri nízkych rýchlostiach ↔ Str. 424

Pomáha udržiavať stálu rýchlosť vozidla a nastavený odstup za vozidlom rozpoznávaným pred vaším vozidlom, pričom v prípade zastavenia zisteného vozidla dokáže spomaliť a zastaviť vaše vozidlo bez toho, aby ste museli mať nohu na brzdovom alebo plynovom pedáli.

Systém podpory riadenia vozidla v jazdnom pruhu (LKAS) ↔ Str. 441

Vykonáva zásah do riadenia s cieľom udržať vozidlo uprostred rozpoznávaného jazdného pruhu a poskytuje hmatové, zvukové a vizuálne upozornenie v prípade, ak vozidlo opustí svoj jazdný pruh.

Traffic Jam Assist ↔ Str. 453

Systém Traffic Jam Assist využíva prednú širokouhlú kameru, ktorá je namontovaná v hornej časti čelného skla, na detekciu a monitorovanie ľavých a pravých bielych (alebo žltých) čiar jazdného pruhu. Na základe vstupov z prednej širokouhlej kamery môže systém pomocou krútiaceho momentu riadenia udržiavať vaše vozidlo v strede rozpoznávaného jazdného pruhu.

Systém predchádzania vybočeniu z vozovky ↔ Str. 463

Upozorní vás a poskytne asistenciu, keď systém zistí, že vaše vozidlo môže prekročiť rozpoznané značenie jazdného pruhu alebo sa približuje k okraju chodníka (na trávu alebo štrk) či k rozpoznávanému protiidúcemu vozidlu.

Systém rozpoznávania dopravných značiek ↔ Str. 471

Prípomína vám informácie o dopravných značkách, ako je napríklad aktuálny rýchlostný limit a zákaz predbiehania, a upozorní vás, ak vaše vozidlo prekročí povolenú rýchlosť.

Údržba Str. 561

Pod kapotou Str. 574

- Skontrolujte chladiace kvapaliny a kvapalinu ostrekovača čelného skla. V prípade potreby doplňte.
 - Skontrolujte hladinu brzdovej kvapaliny.
 - Každý mesiac kontrolujte stav 12-voltovej batérie.
- 1** Potiahnite rukoväť uvoľnenia kapoty pod vonkajším dolným rohom prístrojovej dosky na strane vodiča.

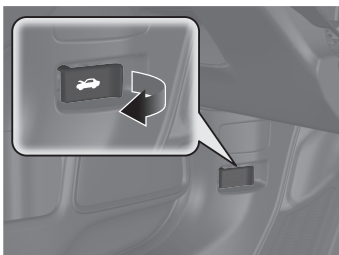

- 2** Nájdite páčku západky kapoty, zatlačte ju do strany a nadvíhnite kapotu. Po miernom nadvíhnutí kapoty môžete páčku uvoľniť.

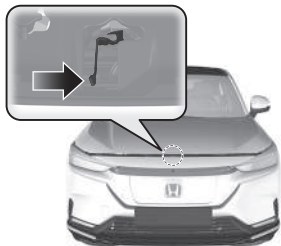

- 3** Po dokončení zatvorte kapotu a uistite sa, že pevne zapadla na svoje miesto.

Lišty stieračov Str. 593

- Vymeňte lišty stieračov, ak zanechávajú na čelnom skle šmuhy alebo začnú byť hlučné.



Pneumatiky Str. 598

- Pravidelne kontrolujte pneumatiky a kolesá.
- Pravidelne kontrolujte tlak v pneumatikách.
- Pri jazdení v zime používajte zimné pneumatiky.

Osvetlenie Str. 590

- Pravidelne kontrolujte všetky svetlá.

Zvládanie neočakávaných situácií ➔ Str. 623

Pneumatika s defektom

➔ Str. 625

- Zaparkujte na bezpečnom mieste a pomocou súpravy na opravu pneumatiky opravte pneumatiku s defektom.



System napájania sa nespustí ➔ Str. 639

- Ak je 12-voltová batéria vybitá, naštartujte vozidlo pomocou štartovacích káblov prostredníctvom pomocnej batérie.

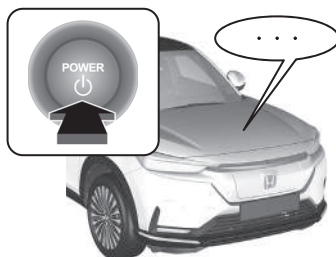

Prehrievanie ➔ Str. 647

- Zastavte na bezpečnom mieste. Nechajte režim napájania v polohe ZAPNUTÉ a nechajte systém napájania vychladnúť.

Núdzové odťahovanie

➔ Str. 662

- Ak potrebujete odťahnúť vozidlo, obráťte sa na profesionálnu odťahovú službu.



Rozsvietenia sa indikátory

➔ Str. 648

- Identifikujte rozsvietený indikátor a pozrite si užívateľskú príručku.

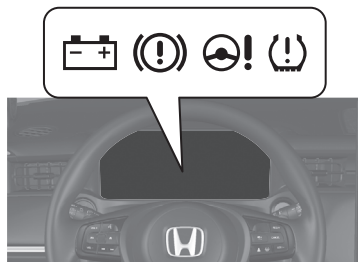

Vypálená poistka ➔ Str. 656

- Ak elektrické zariadenia nepracujú, skontrolujte, či nie je vypálená poistka.

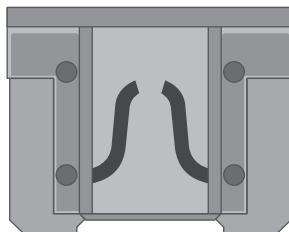

Čo robiť, keď



Režim napájania sa nezmenil z režimu VOZIDLO VYPNUTÉ (UZAMKNUTIE) na režim PRÍSLUŠENSTVO. Prečo?



- Volant môže byť zablokovaný.
- Po stlačení tlačidla **POWER** otočte volant doľava a doprava.



Prečo pri brzdení brzdový pedál jemne pulzuje?



- Môže sa to stať pri aktivácii systému ABS a neznamená to problém. Na brzdový pedál vyvíjajte stály tlak. Brzdový pedál nikdy nepumpujte.
- Protiblokovací brzdový systém (ABS) ➔ **Str. 487**



Zadné dvere nie je možné otvoriť z vnútra vozidla. Prečo?



- Skontrolujte, či detská poistka nie je v uzamknutej polohe. Ak áno, zadné dvere otvorte pomocou vonkajšej rukoväti dverí. Ak chcete túto funkciu zrušiť, posuňte páčku nahor do odomknutej polohy.



Prečo sa po odomknutí dvere zamkli?



- Ak dvere neotvoríte do 30 sekúnd, kvôli bezpečnosti sa znova automaticky uzamknú.



Prečo zaznie zvuková signalizácia, keď otvorím dvere vodiča?



Zvuková signalizácia zaznie v týchto situáciách:

- Režim napájania je v polohe PRÍSLUŠENSTVO.
- Vonkajšie svetlá zostali svietiť.



Prečo zaznie zvuková signalizácia, keď sa vozidlo pohne?



Keď vodič, spolujazdec vpredu a/alebo spolujazdec vzadu nemajú zapnutý bezpečnostný pás, zaznie zvuková signalizácia.



Stlačením spínača elektrickej parkovacej brzdy sa neuvoľní parkovacia brzda. Prečo?



Stlačte spínač elektrickej parkovacej brzdy a súčasne stlačte brzdový pedál.



Vidím žltý indikátor pneumatiky s výkričníkom. Čo to znamená?



Systém výstrahy poklesu tlaku v pneumatikách si vyžaduje vašu pozornosť. Ak ste nedávno nahustili alebo vymenili pneumatiku, musíte vykonať opakovanú kalibráciu systému.

➤ Systém výstrahy poklesu tlaku v pneumatikách ➔ Str. 398



Stlačením plynového pedála sa automaticky neuvoľní parkovacia brzda. Prečo?



- Zapnite bezpečnostný pás vodiča.
- Skontrolujte, či je prevodovka v polohe **P** alebo **N**. Ak je v jednej z týchto polôh, preradte ju do akejkoľvek inej polohy.



Prečo sa zaradený prevodový stupeň automaticky zmení na **P**, keď pri cúvaní otvorím dvere vodiča a sledujem čiary parkovacích miest?



- Zapnite bezpečnostný pás vodiča.
- Zatvorte dvere vodiča a manuálne zaradte prevodový stupeň.
➤ Pri otváraní dverí vodiča ➔ Str. 385



Prečo pri stlačení brzdového pedála počuť škrípanie?



Brzdové doštičky je potrebné vymeniť. Nechajte vozidlo skontrolovať predajcovi.

Bezpečná jazda

V tejto kapitole aj v celej príručke nájdete mnoho bezpečnostných odporúčaní.

Pre bezpečnú jazdu

Dôležité bezpečnostné opatrenia	40
Bezpečnostné funkcie vozidla	43
Bezpečnostný kontrolný zoznam	44

Bezpečnostné pásy

O bezpečnostných pásoch	45
Pripútanie sa bezpečnostným pásom	51
Kontrola bezpečnostných pásov	57
Body ukotvenia	58

Airbagy

Súčasť systému airbagov	59
Typy airbagov	61
Predné airbagy (SRS)	61

Bočné airbagy	67
Bočné hlavové airbagy	69
Indikátory systému airbagov	71
Starostlivosť o airbagy	73

Bezpečnosť detí

Ochrana detí vo vozidle	74
Bezpečnosť dojčiat a malých detí	77
Bezpečnosť väčších detí	98

Bezpečnostné štítky

Umiestnenie štítkov	101
---------------------------	-----

Na nasledujúcich stranách sú vysvetlené bezpečnostné funkcie vášho vozidla a ich správne použitie. Bezpečnostné opatrenia nižšie považujeme za jedny z najdôležitejších.

Dôležité bezpečnostné opatrenia

■ Vždy sa pripútajte bezpečnostným pásom

Bezpečnostný pás je najlepšou ochranou pri všetkých nehodách. Airbagy dopĺňajú bezpečnostné pásy, nenahradzujú ich. Aj keď je vaše vozidlo vybavené airbagmi, vždy sa uistite, že ste vy aj vaši spolujazdci správne pripútaní bezpečnostnými pásmi.

■ Vždy pripútajte všetky deti vo vozidle

Deti mladšie ako 12 rokov musia sedieť správne pripútané na zadnom sedadle, nie na prednom. Dojčatá a malé deti musia byť pripútané v detskom záchytnom systéme. Väčšie deti musia používať sedák a lonový/ramenný bezpečnostný pás, kým ich nebude možné správne pripútať bezpečnostným pásom aj bez sedáka.

■ Myslite na riziká spojené s aktiváciou airbagov

Aj keď airbagy majú schopnosť zachrániť život, môžu tiež spôsobiť vážne či smrteľné zranenia pasažierom, ktorí sedia príliš blízko alebo nie sú riadne pripútaní. Najviac ohrozené sú malé deti a osoby malého veku. Dodržujte všetky pokyny a varovania uvedené v tejto príručke.

▣ Dôležité bezpečnostné opatrenia

Zákony niektorých krajín zakazujú vodičovi počas jazdy používať mobilný telefón, ak nepoužíva zariadenie typu hands-free.

■ Nejazdite pod vplyvom alkoholu

Alkohol a jazdenie nejdú dohromady. Dokonca aj jeden pohárik alkoholu môže znížiť vašu schopnosť reagovať na zmenené podmienky a váš reakčný čas sa zhoršuje s každým ďalším pohárikom. Preto nejazdite pod vplyvom alkoholu a nedovoľte ani vašim priateľom, aby jazdili pod vplyvom alkoholu.

■ Venujte potrebnú pozornosť bezpečnému riadeniu

Telefonovanie alebo iné aktivity, ktoré odpútavajú vašu pozornosť od diania na ceste, iných vozidiel a chodcov, môžu viesť k nehode. Nezabudnite, že situácie sa rýchlo menia a iba vy môžete rozhodnúť, kedy je bezpečné čiastočne odvrátiť pozornosť od jazdy.

■ Nejazdite príliš rýchlo

Príliš rýchla jazda je hlavným faktorom úrazov a smrteľných zranení pri nehodách. Všeobecne platí, čím vyššia rýchlosť, tým väčšie je riziko, ale vážne zranenia sa môžu stať aj pri pomalšej jazde. Nikdy nejazdite rýchlejšie, než je bezpečné pre aktuálne podmienky, bez ohľadu na uvedenú maximálnu rýchlosť.

■ Udržujte svoje vozidlo v bezpečnom stave

Prasknutie pneumatiky alebo mechanická porucha môžu byť extrémne nebezpečné situácie. Riziko takýchto problémov môžete znížiť pravidelnou kontrolou tlaku a stavu pneumatík a absolvovaním všetkých pravidelne naplánovaných úkonov údržby.

■ Nenechávajte deti vo vozidle samotné

Ak vo vozidle ponecháte bez dozoru deti, domáce zvieratá a osoby, ktoré potrebujú asistenciu, môžu aktivovať jeden alebo viac ovládacích prvkov vozidla a ublížiť si. Taktiež môžu viesť vozidlo do pohybu v dôsledku čoho môže dôjsť k zrážke, ktorá môže spôsobiť im alebo iným osobám zranenie alebo usmrtenie. V závislosti od okolitej teploty sa môže teplota interiéru zvýšiť na extrémnu úroveň a spôsobiť poranenie alebo smrť.

Nenechávajte ich vo vozidle samotné ani v prípade, že je zapnutý systém klimatizácie, pretože sa môže kedykoľvek vypnúť.

■ S vysokým napätím zaobchádzajte opatrne

Oboznámte sa s pokynmi pre nabíjanie a výstrahami uvedenými v tejto príručke. Pri používaní verejnej nabíjačky dodržiavajte aj pokyny výrobcu nabíjacej stanice.

Bezpečnostné funkcie vozidla

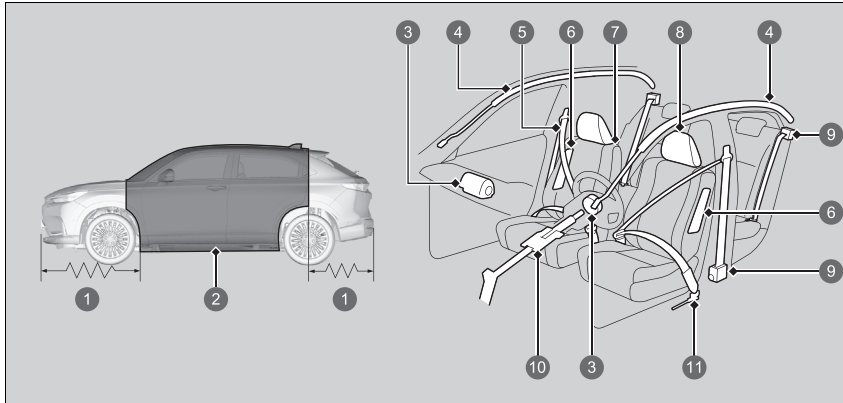

- ❶ Deformačné zóny
- ❷ Bezpečnostná kľetka
- ❸ Predné airbagy
- ❹ Bočné hlavové airbagy
- ❺ Bezpečnostné pásy
- ❻ Bočné airbagy
- ❼ Sedadlá a operadlá
- ❽ Opierky hlavy
- ❾ Napínače bezpečnostných pásov
- ❿ Zasúvací stĺpik riadenia
- ⓫ Vonkajší lonový predpínač

Nasledujúci kontrolný zoznam vám pomôže aktívne sa podieľať na ochrane seba aj ostatných spolujazdcov.

►► Bezpečnostné funkcie vozidla

Vozidlo je vybavené radom funkcií, ktoré spoločne chránia vás aj vašich spolujazdcov počas nehody.

Niektoré funkcie nevyžadujú z vašej strany žiadny zásah. Patrí sem silný oceľový rám, ktorý tvorí okolo priestoru pre cestujúcich bezpečnostnú kľetku, predné a zadné deformačné zóny vozidla, stĺpik riadenia, ktorý sa v prípade čelnej zrážky zasúva do seba, a napínače, ktoré pri nehode dostatočnej intenzity pritiahnu bezpečnostné pásy predných sedadiel a krajných zadných sedadiel.

Výhody týchto funkcií je však možné úplne využiť len v prípade, že budete vy i spolujazdci sedieť v správnej polohe a budete vždy pripútaní bezpečnostnými pásmi. Ak však nie sú niektoré bezpečnostné funkcie použité správne, môžu spôsobiť rôzne zranenia.

Bezpečnostný kontrolný zoznam

Kvôli bezpečnosti vás a spolujazdcov skontrolujte tieto položky vždy pred jazdou. Skontrolujte, či je nabíjací kábel pripojený k vozidlu, a ak je, odpojte ho. Vozidlo nebude pracovať s pripojeným káblom.

- Nastavte si sedadlo do polohy vhodnej na riadenie. Uistite sa, že sedadlá sú nastavené čo najviac dozadu, aby mohol vodič čo najlepšie ovládať vozidlo. Sedenie príliš blízko k prednému airbagu môže spôsobiť vážne až smrteľné zranenie pri nehode.
➤ **Sedadlá** Str. 210
- Nastavte opierky hlavy do správnej polohy. Opierky hlavy sú najúčinnnejšie vtedy, keď je stred opierky zarovnaný so stredom hlavy. Vyššie osoby by si mali nastaviť opierku hlavy do najvyššej polohy.
➤ **Nastavenie polohy prednej opierky hlavy** Str. 217
- Vždy sa pripútajte bezpečnostným pásom a uistite sa, že ho používate správnym spôsobom. Skontrolujte, či sú spolujazdci tiež správne pripútaní.
➤ **Pripútanie sa bezpečnostným pásom** Str. 51
- Chráňte deti používaním bezpečnostných pásov alebo detských záchytných systémov zodpovedajúcich ich veku, výške a hmotnosti.
➤ **Bezpečnosť detí** Str. 74

Bezpečnostný kontrolný zoznam

Ak sa v rozhraní s informáciami pre vodiča zobrazí hlásenie o otvorených dverách alebo dverách batožinového priestoru, dvere alebo dvere batožinového priestoru nie sú úplne zatvorené. Pevne zatvorte všetky dvere a dvere batožinového priestoru tak, aby hlásenie zmizlo.

➤ **Výstražné a informačné hlásenia rozhrania s informáciami pre vodiča** Str. 124

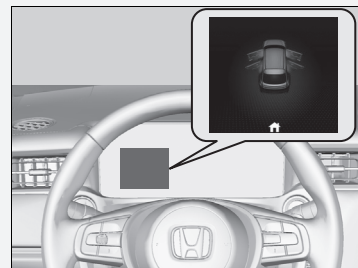

O bezpečnostných pásoch

Bezpečnostné pásy sú najúčinnnejším bezpečnostným zariadením, pretože vás držia v spojení s vozidlom, a tak môžete využívať mnohé zabudované bezpečnostné funkcie. Zabraňujú aj nárazom tela o vnútorné časti vozidla a o ďalších spolujazdcov, ako aj vyvrhnutiu cestujúceho von z vozidla. Pri správnom pripútaní udržiavajú pásy počas nehody vaše telo v správnej polohe, takže môžete naplno využívať ďalšiu ochranu, ktorú vám poskytujú airbagy.

Okrem toho vás bezpečnostné pásy chránia takmer pri každom druhu nehody vrátane:

- čelných nárazov,
- bočných nárazov,
- zadných nárazov,
- prevrátenia.

0 bezpečnostných pásoch

VÝSTRAHA

Ak nebudete používať bezpečnostné pásy riadnym spôsobom, zvyšujete riziko vážneho zranenia či smrti počas nehody, aj keď je vozidlo vybavené airbagmi.

Vždy sa uistite, že ste vy aj vaši spolujazdci správne pripútaní bezpečnostnými pásmi.

VÝSTRAHA: Bezpečnostné pásy sú navrhnuté tak, aby pri kolízii poskytovali oporu kostiam v tele. Preto by mali obopínať prednú časť panvy alebo celú panvu, hrudník a ramená (v prípade ramenného pásu). Lonová časť pásu sa nesmie nachádzať v brušnej oblasti.

VÝSTRAHA: Bezpečnostné pásy by mali telo obopínať čo najtesnejšie, ale pohodlne, aby poskytovali primeranú ochranu. Voľný pás značne znižuje ochranu osoby, ktorá ho používa.

VÝSTRAHA: Bezpečnostný pás by nemal byť pri používaní skrútený.

VÝSTRAHA: Každú zostavu bezpečnostného pásu môže používať len jedna osoba. Je nebezpečné pripútať jedným pásom cestujúceho aj dieťa v lone.

■ Lonové/ramenné bezpečnostné pásy

Všetkých päť sedadiel vozidla je vybavených lonovým/ramenným bezpečnostným pásom s navíjačmi s núdzovým blokováním. Pri bežnej jazde vám navíjač umožní voľný pohyb, pričom pás udržiava určité napätie. Pri nehode alebo náhlom zabrzdení navíjač automaticky zablokuje pás a zadrží vás v sedadle.

Keď používate detský záchytný systém smerujúci dopredu, bezpečnostný pás musí byť správne zaistený.

➤ **Bezpečnosť detí** Str. 74

☞ O bezpečnostných pásoch

Ak vyťahujete bezpečnostný pás príliš rýchlo, tak sa zablokuje na mieste. Ak nastane táto situácia, mierne naviňte bezpečnostný pás a potom ho pomaly vytiahnite.

Bezpečnostné pásy vás však pochopiteľne nemôžu ochrániť pri každej nehode. Vo väčšine prípadov však pásy môžu znížiť riziko vážneho zranenia.

Vo väčšine krajín zákony prikazujú cestujúcim pripútať sa bezpečnostnými pásmi. Vždy sa dôkladne oboznámte so zákonnými požiadavkami krajín, v ktorých budete vozidlo používať.

■ Správne používanie bezpečnostných pásov

Dodržujte tieto pokyny týkajúce sa správneho používania:

- Všetci cestujúci musia sedieť vzpriamene, dobre usadení na sedadle a zostať v tejto polohe počas celej cesty. Hrbenie a nakláňanie znižuje účinnosť pásu a zvyšuje možnosť vážneho poranenia pri nehode.
- Nikdy nedávajte ramennú časť lonového/ramenného pásu pod rameno alebo za chrbát. Pri nehode by ste si spôsobili veľmi vážne zranenia.
- Dvaja ľudia nikdy nesmú byť pripútaní tým istým pásom. Pri nehode by si spôsobili veľmi vážne zranenia.
- Na bezpečnostné pásy nedávajte žiadne príslušenstvo. Zariadenia, ktoré sú určené na zlepšenie pohodlia alebo ktoré môžu zmeniť polohu ramennej časti bezpečnostného pásu, môžu znížiť ochrannú schopnosť a zvýšiť možnosť vážneho zranenia pri nehode.

■ Pripomenutie bezpečnostného pásu

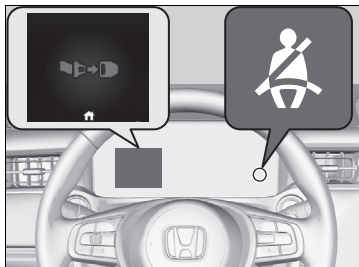

■ Predné sedadlá

Súčasťou systému bezpečnostného pásu je indikátor na prístrojovom paneli, ktorý vodičovi, spolujazdcovi vpredu alebo obom pripomína, aby si zapli bezpečnostné pásy.

Ak nastavíte režim napájania do polohy ZAPNUTÉ a bezpečnostný pás nie je zapnutý, rozsvieti sa indikátor. Ak sa vodič alebo spolujazdec vpredu nepripúta bezpečnostným pásom, indikátor zostane svietiť.

Keď sa vozidlo pohybuje, pravidelne zaznie zvuková signalizácia a indikátor bude blikať, až kým nezapnete bezpečnostný pás.

► Pripomenutie bezpečnostného pásu

Indikátor sa rozsvieti aj vtedy, ak sa spolujazdec vpredu nepripúta bezpečnostným pásom do šiestich sekúnd po prepnutí systému napájania do polohy ZAPNUTÉ.

Keď na sedadle spolujazdca nikto nesedí, indikátor sa nerozsvieti a nezaznie zvuková signalizácia.

Ak sa rozsvieti indikátor alebo zaznie zvuková signalizácia, keď je sedadlo spolujazdca vpredu prázdne. Skontrolujte, či:

- Na sedadle spolujazdca vpredu nie je umiestnený ťažký predmet.
- Je zapnutý bezpečnostný pás vodiča.

Ak sa indikátor nerozsvieti, keď je sedadlo spolujazdca obsadené a nie je zapnutý bezpečnostný pás, niečo pravdepodobne ruší snímač detekcie spolujazdca. Skontrolujte, či:

- na sedadle nie je položený vankúš,
- spolujazdec vpredu sedí správne.

Ak nesprávne fungovanie indikátora nespôsobil ani jeden z týchto javov, nechajte vozidlo skontrolovať u predajcu.

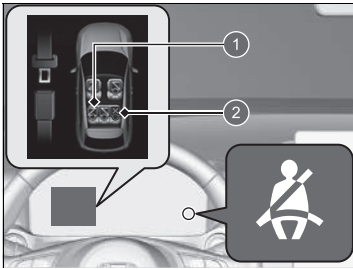

- 1 Pripútané
- 2 Nepripútané

■ Zadné sedadlá

Vozidlo monitoruje používanie zadných bezpečnostných pásov. Rozhranie s informáciami pre vodiča vás upozorní, ak sa nepoužíva niektorý zo zadných bezpečnostných pásov.

Toto zobrazenie sa zobrazí vtedy, keď:

- Po prepnutí režimu napájania do polohy ZAPNUTÉ, všetky bezpečnostné pásy zadných cestujúcich sa odopnú.
- Ktorýkoľvek zo spolujazdcov na zadnom sedadle si zapne alebo odopne bezpečnostný pás.

Ak sa počas jazdy odopne ktorýkoľvek bezpečnostný pás spolujazdcov na zadnom sedadle, začne blikať indikátor pripomenutia bezpečnostného pásu a zaznie zvuková signalizácia.

Automatické napínače bezpečnostných pásov

Pre vyššiu ochranu sú bezpečnostné pásy predných a zadných krajných sedadiel vybavené automatickými napínačmi.

Pri miernych až vážnych čelných zrážkach napínače okamžite pritiahnu bezpečnostné pásy predných a zadných krajných sedadiel, niekedy aj v prípade, keď zrážka nie je dostatočne vážna na aktiváciu predných airbagov.

Sedadlo vodiča



Predné sedadlo spolujazdca a krajné zadné sedadlá

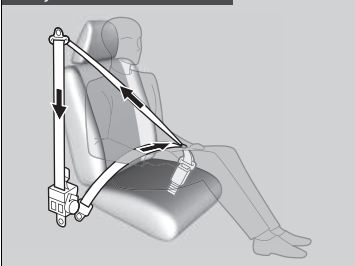

Automatické napínače bezpečnostných pásov

Napínače bezpečnostných pásov sú jednorazové. Ak sa aktivuje napínač, rozsvieti sa indikátor systému SRS. Obráťte sa na svojho predajcu a nechajte si vymeniť napínač a dôkladne preveriť systém bezpečnostných pásov, v opačnom prípade nemusí systém v prípade zrážky poskytnúť správnu úroveň ochrany.

V prípade mierneho až vážneho bočného nárazu sa aktivujú aj napínače na oboch stranách vozidla.

Pripútanie sa bezpečnostným pásom

Po nastavení predného sedadla do správnej polohy a pri sedení vo zvislej polohe a opierajúc sa o opierku sedadla (pozri obrázok, so správnou polohou pri sedení):

► **Sedadlá** Str. 210

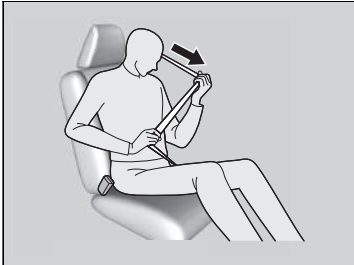

1. Pomaly vytiahnite bezpečnostný pás.

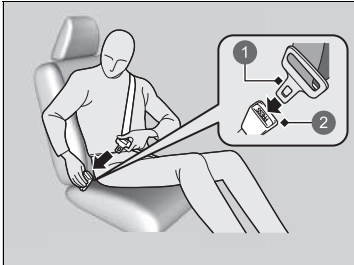

2. Vložte pracku do zámku, potom potiahnite za pás, aby ste sa presvedčili, že zámok je zaistený.
► Uistite sa, že pás nie je skrútený alebo o niečo zachytený.

- 1 Pracka
- 2 Zámok pásu

►► Pripútanie sa bezpečnostným pásom

Nikto by nemal sedieť na sedadle s nefunkčným bezpečnostným pásom, prípadne ak sa zdá, že nefunguje správne. Používanie bezpečnostného pásu, ktorý nefunguje správne, nemusí ochrániť pasažiera pri nehode. Čo najskôr sa obráťte na predajcu a nechajte pás skontrolovať.

Nikdy nekladajte do zámku pásu alebo mechanizmu navíjača žiadne predmety.

Ak sa zdá, že bezpečnostný pás je zablokovaný úplne v zatahutej polohe, raz pevne zatahnite za ramenný pás a potom ho zatlačte späť.

Následne ho plynulo vytiahnite z navíjača a pripúťajte sa. Ak nedokázete bezpečnostný pás uvoľniť z úplne zatahutej polohy, nedovoľte nikomu sadnúť si na sedadlo a dopravte vozidlo k predajcovi na opravu.

► **O bezpečnostných pásoch** Str. 45

► **Kontrola bezpečnostných pásov** Str. 57



3. Lonovú časť pásu umiestnite čo najnižšie okolo bedier (pozri obrázok), a potom potiahnite ramennú časť, aby lonová časť pohodlne dosadla. Tým sa prenesie počas nárazu sila na silné kosti panvy a zníži sa riziko vnútorných poranení.
4. V prípade potreby potiahnite znova za pás, aby ste odstránili akékoľvek uvoľnenie, a skontrolujte, či pás prechádza stredom vašej hrude a cez rameno. Takto sa pri náraze rozložia sily na najsilnejšie kosti v hornej časti tela.

►► Pripútanie sa bezpečnostným pásom

⚠ VÝSTRAHA

Nesprávne umiestnené bezpečnostné pásy môžu spôsobiť vážne alebo smrteľné zranenie pri nehode.

Pred jazdou skontrolujte správne umiestnenie všetkých bezpečnostných pásov.

Ak chcete uvoľniť pás, stlačte červené tlačidlo **PRESS** a potom rukou pridržajte pás, kým sa úplne nenavínie. Pri vystupovaní z vozidla skontrolujte, či je pás správne uložený tak, aby ste ho neprivreli do dverí.

Nastavenie ramenného ukotvenia

Predné sedadlá majú nastaviteľné ramenné ukotvenia, aby sa prispôbili vyšším aj menším pasažierom.



1. Ťahajte ramenné ukotvenie smerom von a posuňte ukotvenie nahor alebo nadol.
2. Nastavte ukotvenie tak, aby bezpečnostný pás spočíval v strednej časti hrudníka a viedol cez vaše rameno.

▣ Nastavenie ramenného ukotvenia

Po nastavení sa uistite, že poloha ramenného ukotvenia je zaistená.

Výšku ramenného ukotvenia je možné nastaviť v štyroch úrovniach. Ak sa pás dotýka vášho krku, znížte výšku o jednu úroveň.

Bezpečnostný pás s odnímateľným ukotvením

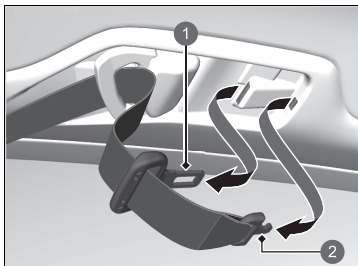

- 1 Pracka
- 2 Malá pracka

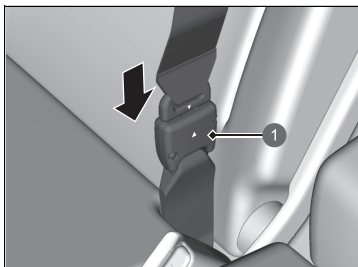

- 1 Ukotvenie so zámkom

1. Vytiahnite malú pracku bezpečnostného pásu a pracku zo jednotlivých pridržiavacích otvorov v strope.

2. Zarovnajte trojuholníkové značky na malej pracke a ukotvení so zámkom. Uistite sa, že bezpečnostný pás nie je skrútený. Zasuňte pás do ukotvenia so zámkom.

Bezpečnostný pás s odnímateľným ukotvením

⚠ VÝSTRAHA

Používanie bezpečnostného pásu s nezapnutým odnímateľným ukotvením zvyšuje v prípade havárie možnosť vážneho zranenia alebo smrti.

Pred použitím bezpečnostného pásu sa uistite, že odnímateľné ukotvenie je správne uzamknuté.

Ak chcete odnímateľné ukotvenie odpnúť, vložte pracku do otvoru na boku ukotvenia so zámkom.

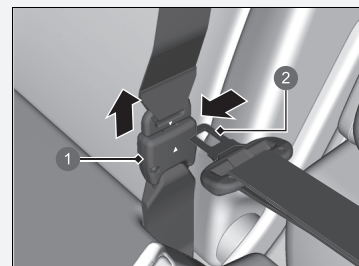

- 1 Ukotvenie so zámkom
- 2 Pracka

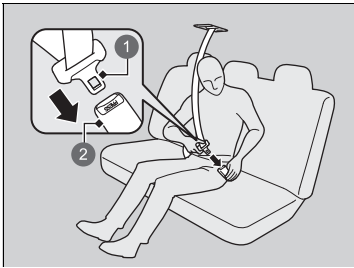

- ❶ Pracka
- ❷ Zámok pásu

3. Vložte pracku do zámku pásu. Riadne upevnite bezpečnostný pás rovnakým spôsobom, ako upevňujete lonový/ramenný bezpečnostný pás.

■ Rady pre tehotné ženy

Zvážte alternatívu:

Ak ste tehotná, najlepším spôsobom, ako chrániť seba a svoje nenarodené dieťa počas jazdy vo vozidle, je vždy nosiť bezpečnostný pás. Pri nastavení polohy bezpečnostného pásu si nasadte časť ramenného pásu cez hrudník tak, aby sa vám nedotýkal brucha a časť lonového pásu majte nasadenú v čo najnižšej polohe cez boky. (Pozri obrázok.)



▣ Rady pre tehotné ženy

Pri každej lekárskej kontrole sa informujte, či môžete riadiť vozidlo.

Na zníženie rizika poranenia pre vás aj vaše nenarodené dieťa zapríčineného aktiváciou predného airbagu:

- Pri riadení sedte vzpriamene a nastavte si sedadlo čo najviac dozadu, ale tak, aby ste mohli plne ovládať vozidlo.
- Pri sedení na prednom sedadle spolujazdca si nastavte sedadlo čo najviac dozadu.

Kontrola bezpečnostných pásov

Stav bezpečnostných pásov kontrolujte pravidelne nasledujúcim spôsobom:

- Každý pás úplne vytiahnite a hľadajte odreniny, rezy, popálenia a znaky opotrebovania.
- Skontrolujte, či pracky a zámky hladko fungujú bez problémov a či sa pásy jednoducho navíjajú.
 - ▶ Ťažšie navíjanie bezpečnostného pásu možno odstrániť jeho vyčistením. Používajte len jemné mydlo a teplú vodu. Nepoužívajte bieliadlá ani rozpúšťadlá. Pred navinutím bezpečnostného pásu skontrolujte, či je úplne suchý.

Pás, ktorý nie je v dobrom stave alebo nefunguje správne, neposkytne správnu úroveň ochrany a musí sa čo najskôr vymeniť.

Pás, ktorý sa pri nehode opotreboval, nemusí poskytnúť takú istú úroveň ochrany pri ďalšej nehode. Po akejkoľvek zrážke nechajte bezpečnostné pásy skontrolovať predajcovi.

» Kontrola bezpečnostných pásov

⚠ VÝSTRAHA

Nevykonávanie kontroly alebo údržby bezpečnostných pásov môže viesť k vážnemu alebo smrteľnému zraneniu, ak pásy nefungujú správne vtedy, keď je to potrebné.

Pravidelne kontrolujte bezpečnostné pásy a akýkoľvek problém nechajte čo najskôr opraviť.

VÝSTRAHA: Nevýkonávajte žiadne zmeny ani úpravy, ktoré by mohli zariadeniam na úpravu bezpečnostných pásov zabrániť v napínaní bezpečnostných pásov alebo by zabráňovali nastaveniu zostavy bezpečnostného pásu za účelom napnutia pásu.

VÝSTRAHA: Po vážnej kolízii vozidla je nevyhnutné vymeniť celú zostavu bezpečnostného pásu, aj keď nie je viditeľné žiadne poškodenie zostavy.

VÝSTRAHA: Vyhýbajte sa znečisteniu tkaniny bezpečnostného pásu leštidlami, olejmi alebo chemickými látkami, najmä kyselinou batérie. Na bezpečné očistenie možno použiť jemné mydlo a vodu. Ak sa tkanina rozstrapká, znečistí alebo poškodí, je potrebné vymeniť bezpečnostný pás.

Body ukotvenia

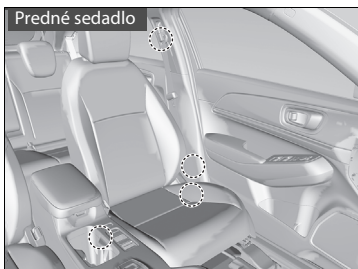

Pri výmene bezpečnostného pásu použite kotviace body znázornené na obrázkoch. Predné sedadlo je vybavené trojbodovým bezpečnostným pásom.

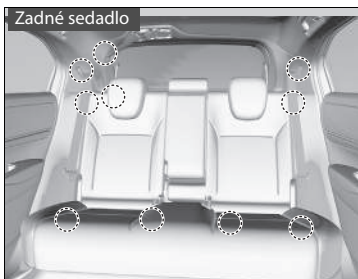

Zadné sedadlo je vybavené tromi trojbodovými bezpečnostnými pásmi.

Súčasti systému airbagov

Predné, bočné a bočné hlavové airbagy sa aktivujú v závislosti od smeru a intenzity nárazu. Časti systému airbagov:

- Dva predné airbagy so systémom SRS (doplňkový záchytný systém). Airbag vodiča sa nachádza v strede volantu. Airbag na strane spolujazdca vpredu je uložený v prístrojovej doske. Oba airbagy sú označené nápisom **SRS AIRBAG**.
- Dva bočné airbagy. Jeden pre vodiča a druhý pre spolujazdca vpredu. Tieto airbagy sú uložené v čalúnení vonkajšej strany operadiel. Oba airbagy sú označené nápisom **SIDE AIRBAG**.
- Dva bočné hlavové airbagy umiestnené na každej strane vozidla. Tieto airbagy sú uložené v strope nad bočnými oknami. Predné a zadné stĺpiky sú označené nápisom **SIDE CURTAIN AIRBAG**.
- Elektronická riadiaca jednotka v čase, keď je režim napájania zapnutý (ON), nepretržite sleduje informácie o jednotlivých snímačoch nárazu, snímačoch sedadiel a zámkov bezpečnostných pásov, aktivátoroch airbagov, napínačoch bezpečnostných pásov a ďalšie informácie o vozidle. Pri náraze dokáže jednotka tieto informácie zaznamenať.
- Automatické napínače bezpečnostných pásov predných sedadiel a zadných krajných sedadiel.
- Snímače nárazu, ktoré dokážu zaznamenať mierne až silné čelné alebo bočné nárazy.
- Na vypnutie predného airbagu spolujazdca vpredu vás upozorní indikátor na prístrojovej doske.
- Indikátor na prístrojovom paneli, ktorý vás upozorní na možný problém so systémom airbagov alebo napínačmi bezpečnostných pásov.
- Poistný snímač

■ Dôležité fakty o airbagoch

Airbagy predstavujú vážne nebezpečenstvo. Aby boli účinné, musia sa rozvinúť značnou silou. Hoci airbagy pomáhajú zachraňovať životy, môžu spôsobiť popáleniny, odreniny a iné menšie zranenia, niekedy dokonca smrteľné, ak pasažieri nie sú správne pripútaní bezpečnostnými pásmi a vo vozidle nesedia správne.

Čo by ste mali robiť: Pri riadení sa vždy správne pripútajte pásmi, sedte vzpriamene a čo najďalej od volantu, ale tak, aby ste mohli plne ovládať vozidlo. Spolujazdec vpredu by si mal posunúť sedadlo čo najďalej od prístrojovej dosky.

Nezabudnite však, že neexistuje bezpečnostný systém, ktorý vás ochráni pred zraneniami alebo smrteľnými zraneniami pri vážnych nehodách, aj keď ste sa správne pripútali bezpečnostnými pásmi a airbagy sa rozvinú.

Neumiestňujte medzi seba a predný airbag tvrdé alebo ostré predmety. Ak máte v lone tvrdé alebo ostré predmety alebo jazdíte s fajkou alebo iným ostrým predmetom v ústach, vystavujete sa nebezpečenstvu zranenia v prípade aktivácie predného airbagu.

Na kryty predných airbagov nepripevňujte ani nepokladajte žiadne predmety. Predmety na krytoch označených nápisom **SRS AIRBAG** by mohli brániť správne fungovaniu airbagov alebo môžu byť v prípade aktivácie airbagov vymrštené do interiéru vozidla a spôsobiť zranenia osôb.

» Dôležité fakty o airbagoch

Nepokúšajte sa deaktivovať airbagy. Airbagy a bezpečnostné pásy poskytujú spoločne najlepšiu ochranu.

Pri riadení držte ruky mimo smeru rozvinutia predného airbagu držaním volantu po oboch stranách. Neprekrížujte ruku cez kryt airbagu.

Typy airbagov

Vaše vozidlo je vybavené tromi typmi airbagov:

- **Predné airbagy:** Airbagy pred sedadlami vodiča a spolujazdca vpredu.
- **Bočné airbagy:** Airbagy v operadlách vodiča a spolujazdca vpredu.
- **Bočné hlavové airbagy:** Airbagy nad bočnými oknami.

O každom z nich sú uvedené informácie na nasledujúcich stranách.

Predné airbagy (SRS)

Predné airbagy systému SRS sa aktivujú pri miernych až vážnych čelných zrážkach, čím pomáhajú ochrániť hlavu a hrud' vodiča/spolujazdca vpredu.

SRS (Supplemental Restraint System – doplnkový záchytný systém) vyjadruje skutočnosť, že airbagy sú navrhnuté tak, aby dopĺňali funkciu bezpečnostných pásov, nie ju nahrádzali. Bezpečnostné pásy predstavujú primárny záchytný systém cestujúcich vo vozidle.

Umiestnenia airbagov

Predné airbagy sa nachádzajú v strede volantu pre vodiča a v prístrojovej doske pre spolujazdca vpredu. Oba airbagy sú označené nápisom **SRS AIRBAG**.

Typy airbagov

Airbagy sa môžu aktivovať, ak je režim napájania v polohe ZAPNUTÉ.

Po nafúknutí airbagu v prípade nárazu môžete vo vozidle zaznamenať malé množstvo dymu. Tento dym vzniká zo spaľovania materiálu potrebného na nafúknutie a nie je škodlivý. Osoby, ktoré trpia dýchacími problémami, môžu pociťť dočasné ťažkosti. V takom prípade vystúpte z vozidla čo najskôr, pokiaľ je to bezpečné.

■ Použitie

Predné airbagy sa aktivujú pri miernych až vážnych čelných zrážkach. Ak vozidlo náhle zníži rýchlosť, snímače odošlú informáciu do riadiacej jednotky, ktorá vykoná aktiváciu jedného alebo oboch predných airbagov.

Čelná zrážka môže byť priamo spredu alebo pod uhlom medzi dvoma vozidlami alebo keď vozidlo narazí do pevne stojaceho predmetu, ako je napríklad betónová stena.

■ Ako fungujú predné airbagy

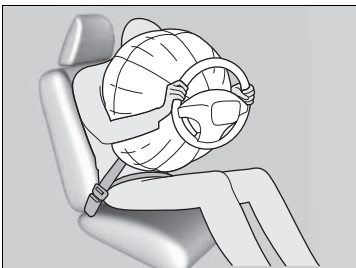

Bezpečnostné pásy zadržia trup a predný airbag pomôže ochrániť hlavu a hrudník.

Po rozvinutí sa predné airbagy okamžite vypustia, takže nebudú prekážať vodičovi vo výhlade, v riadení alebo pri ovládaní ďalších ovládačov.

Celkový čas potrebný pre rozvinutie a vypustenie airbagov je taký krátky, že väčšina cestujúcich si ich aktiváciu uvedomí až vtedy, keď ich vidia ležať pred sebou.

■ Kedy by sa predné airbagy nemali rozvinúť

Nezávažné čelné zrážky: Predné airbagy sú určené na doplnenie funkcie bezpečnostných pásov a pomáhajú zachraňovať životy. Nie sú určené na ochranu pred ľahkými zraneniami alebo dokonca zlomeninami kostí, ktoré sa môžu vyskytnúť pri čelných zrážkach menšej sily.

Bočné nárazy: Predné airbagy poskytujú ochranu, keď sa pri náhlom spomalení vodič aj spolujazdec vpredu presunú smerom k prednej časti vozidla. Bočné airbagy a bočné hlavové airbagy sú špeciálne určené na zmiernenie závažnosti zranení, ktoré sa vyskytujú pri miernych až vážnych bočných nárazoch, ktoré môžu presunúť vodiča aj spolujazdca k boku vozidla.

Zadné nárazy: Opierky hlavy a bezpečnostné pásy poskytujú najlepšiu ochranu pri zadnom náraze. Predné airbagy nemôžu poskytnúť žiadnu významnú ochranu a nie sú určené na aktiváciu pri takýchto nehodách.

Prevrátenia: Bezpečnostné pásy a bočné hlavové airbagy poskytujú pri prevrátení najlepšiu ochranu. Predné airbagy nemôžu poskytnúť takmer žiadnu ochranu a nie sú určené na aktiváciu pri prevrátení.

■ Kedy sa môžu predné airbagy aktivovať aj pri malom alebo žiadnom viditeľnom poškodení vozidla

Systém airbagov reaguje na náhle spomalenie, preto silný náraz na konštrukciu alebo zavesenie vozidla môže aktivovať jeden alebo viac airbagov. Môže to byť náraz na obrubník, okraj diery alebo iný nízky pevný objekt, ktorý spôsobí náhle spomalenie podvozku vozidla. Keďže náraz nastal pod vozidlom, poškodenie nemusí byť hneď zrejmé.

■ Kedy sa predné airbagy neaktivujú, aj keď sa zdá byť vonkajšie poškodenie závažné

Keďže pri náraze niektoré deformovateľné časti karosérie absorbujú energiu nárazu, rozsah viditeľného poškodenia nie vždy indikuje správnu prevádzku airbagu. V skutočnosti niektoré nehody môžu viesť k veľkému poškodeniu, airbag sa však pri nich neaktivoval, pretože nebol potrebný alebo by neposkytoval ochranu, aj keby sa aktivoval.

■ Vypnutie systému predného airbagu spolujazdca

Ak musíte na sedadlo spolujazdca vpredu nainštalovať detský záchytný systém smerujúci dozadu, je nutné manuálne deaktivovať systém predného airbagu spolujazdca pomocou zabudovaného kľúča.

■ Spínač ON/OFF predného airbagu spolujazdca

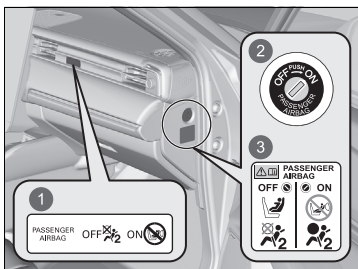

- 1 Indikátor **ON/OFF** predného airbagu spolujazdca
- 2 Spínač **ON/OFF**
- 3 Výstražný štítok systému

Keď je spínač **ON/OFF** predného airbagu spolujazdca v polohe:

OFF: Predný airbag spolujazdca je deaktivovaný. Predný airbag spolujazdca sa neaktivuje pri silnom čelnom náraze, pri ktorom sa aktivuje predný airbag vodiča.

Tento stav pripomína rozsvietený indikátor vypnutého predného airbagu spolujazdca.

ON: Predný airbag spolujazdca je aktivovaný. Indikátor zapnutého predného airbagu spolujazdca sa rozsvieti a zostane svietiť približne 60 sekúnd.

ⓘ Vypnutie systému predného airbagu spolujazdca

⚠ VÝSTRAHA

Systém predného airbagu spolujazdca je potrebné vypnúť, ak na sedadlo spolujazdca vpredu musíte umiestniť detskú autosedačku smerujúcu dozadu.

Ak by sa predný airbag spolujazdca aktivoval, mohol by zasiahnuť detskú autosedačku smerujúcu dozadu silou, ktorá by mohla spôsobiť smrť alebo veľmi vážne zranenie dojčata.

⚠ VÝSTRAHA

Keď sa detská autosedačka smerujúca dozadu už nenachádza na sedadle spolujazdca vpredu, nezabudnite systém predného airbagu spolujazdca znova zapnúť.

V opačnom prípade by mohlo počas zrážky vozidla dôjsť k vážnemu zraneniu alebo smrti.

■ Deaktivácia systému predného airbagu spolujazdca

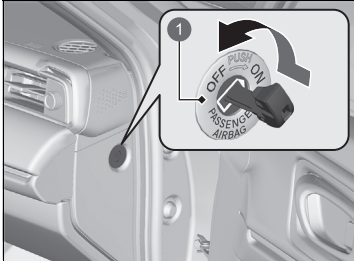

1 Spínač **ON/OFF** predného airbagu spolujazdca

1. Aktivujte parkovaciu brzdú a nastavte režim napájania do polohy VOZIDLO VYPNUTÉ.
2. Otvorte dvere spolujazdca vpredu.
3. Vložte zabudovaný kľúč do spínača **ON/OFF** predného airbagu spolujazdca.
 - ▶ Spínač sa nachádza na postrannom paneli prístrojového panela na strane spolujazdca vpredu.
4. Otočte zabudovaný kľúč do polohy **OFF** a vyberte ho zo spínača.

■ Indikátor vypnutia predného airbagu spolujazdca

Keď je systém predného airbagu spolujazdca aktivovaný, po niekoľkých sekundách po nastavení režimu napájania do polohy ZAP indikátor zhasne.

Keď je systém predného airbagu spolujazdca deaktivovaný, indikátor zostane svietiť alebo na chvíľu zhasne a znova sa rozsvieti.

■ Štítok s informáciami o vypnutí predného airbagu spolujazdca

Štítok sa nachádza na postrannom paneli prístrojového panela na strane spolujazdca vpredu.



- 1 Dojča v detskej autosedačke smerujúcej dozadu: Ak je to nevyhnuté, môže cestovať vpredu
- 2 Nie je možné sedieť vpredu
- 3 Predný airbag spolujazdca je: Aktívny
- 4 Neaktívny

►► Deaktivácia systému predného airbagu spolujazdca

POZNÁMKA

- Spínač zapnutia/vypnutia **ON/OFF** predného airbagu spolujazdca otočte pomocou zabudovaného kľúča vášho vozidla. Ak použijete iný kľúč, spínač sa môže poškodiť alebo systém predného airbagu spolujazdca nemusí fungovať správne.
- Keď sa v spínači **ON/OFF** predného airbagu spolujazdca nachádza zabudovaný kľúč, nezatvárajte dvere ani naň nepôsobte nadmernou silou. Spínač alebo kľúč by sa mohli poškodiť.

Dôrazne odporúčame, aby ste neinštalovali detský záchytný systém smerujúci dozadu na sedadlo spolujazdca vpredu.

► **Ochrana dojíčiat** Str. 77

Je vašou zodpovednosťou zmeniť nastavenie systému predného airbagu spolujazdca do polohy **OFF**, keď na sedadlo spolujazdca vpredu umiestnite detský záchytný systém smerujúci dozadu.

Keď detský záchytný systém smerujúci dozadu už nie je umiestnený na sedadle spolujazdca vpredu, znova zapnite systém.

Bočné airbagy

Bočné airbagy pomáhajú chrániť telo a panvu vodiča alebo spolujazdca vpredú počas mierne silného až silného bočného nárazu.

■ Umiestnenia airbagov

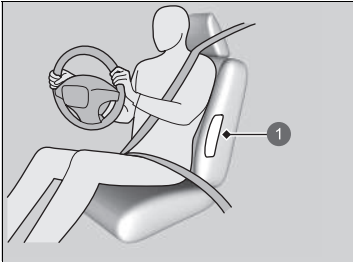

1 Umiestnenie bočného airbagu

Bočné airbagy sú uložené vo vonkajšom okraji operadiel vodiča a spolujazdca.

Oba airbagy sú označené nápisom **SIDE AIRBAG**.

⚠ Bočné airbagy

Neukladajte rôzne doplnky do blízkosti bočných airbagov alebo na ne. Môžu obmedzovať správnu prevádzku airbagov alebo niekoho zraniť pri ich aktivácii.

■ Použitie

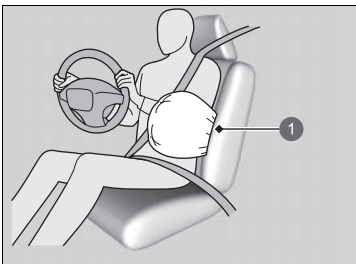

① Aktivovaný bočný airbag

Keď snímače zaznamenajú mierny až závažný bočný náraz, riadiaca jednotka okamžite aktivuje bočný airbag na príslušnej strane.

■ Kedy sa bočný airbag aktivuje aj pri malom alebo žiadnom viditeľnom poškodení vozidla

Systém airbagov reaguje na náhle zrýchlenie, preto silný náraz do bočnej konštrukcie vozidla môže aktivovať bočný airbag. V takých prípadoch môže byť poškodenie malé alebo žiadne, ale snímače nárazov zistili dostatočne vážny náraz na aktiváciu airbagu.

■ Kedy sa bočný airbag neaktivuje, aj keď sa zdá byť viditeľné poškodenie závažné

Je možné, že sa bočný airbag neaktivuje počas nárazu, ktorý môže spôsobiť na pohľad vážne poškodenie. To sa môže stať vtedy, keď bod nárazu bol bližšie k prednej alebo zadnej časti vozidla alebo keď deformovateľné časti vozidla absorbovali väčšinu energie nárazu. V oboch prípadoch by nebol bočný airbag potrebný a neposkytol by ochranu v prípade aktivácie.

►► Bočné airbagy

Ak chcete na operadlách predných sedadiel použiť poťahy alebo ich chcete vymeniť, vždy sa najskôr poraďte s predajcom.

Nesprávna výmena alebo použitie poťahov na operadlách predných sedadiel môže zabrániť správnej aktivácii bočných airbagov počas bočného nárazu.

Dbajte na to, aby sa spolujazdec vpredu neopieral o dvere s hlavou v priestore rozvinutia bočného airbagu. Pri aktivácii môže bočný airbag silne zasiahnuť spolujazdca a spôsobiť vážne zranenie.

Bočné hlavové airbagy

Bočné hlavové airbagy pomáhajú chrániť hlavu vodiča a spolujazdcov na sedadlách pri oknách počas mierneho až vážneho bočného nárazu.

Umiestnenia airbagov

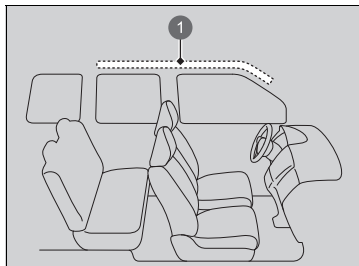

- 1 Poloha bočného hlavového airbagu

Bočné hlavové airbagy sa nachádzajú v streche nad bočnými oknami na oboch stranách vozidla.

Bočné hlavové airbagy

Bočné hlavové airbagy sú najúčinnnejšie vtedy, keď je pasažier správne pripútaný bezpečnostným pásom a sedí vzpriamene dobre opretý v sedadle.

Na bočné okná alebo strešné stĺpiky neinstalujte žiadne predmety, pretože by mohli brániť správne fungovaniu bočných hlavových airbagov. Na háčik na šaty nevesajte vešiak ani iné tvrdé predmety. V prípade aktivácie bočného hlavového airbagu by mohli spôsobiť zranenie.

■ Použitie

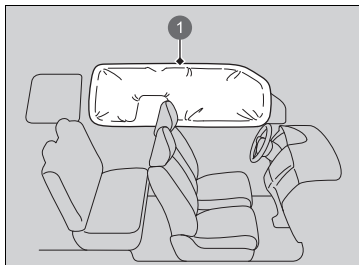

Bočný hlavový airbag je navrhnutý tak, aby sa aktivoval pri miernych až závažných bočných nárazoch.

① Aktivovaný bočný hlavový airbag

■ Kedy sa bočné hlavové airbagy aktivujú pri čelnej zrážke

Jeden alebo oba bočné hlavové airbagy sa môžu aktivovať aj pri miernej až závažnej čelnej zrážke.

Indikátory systému airbagov

Ak sa v systéme airbagov vyskytne problém, indikátor SRS sa rozsvieti a v rozhraní s informáciami pre vodiča sa zobrazí hlásenie.

■ Indikátor doplnkového záchytného systému (SRS)

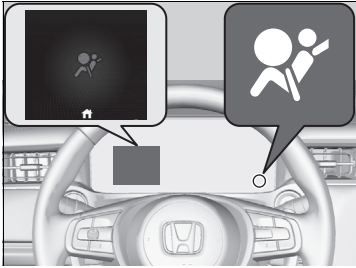

■ Keď je režim napájania nastavený na možnosť ZAPNUTÉ

Indikátor sa na niekoľko sekúnd rozsvieti a potom zhasne. To znamená, že systém funguje správne.

Ak sa indikátor rozsvieti inokedy alebo sa vôbec nerozsvieti, dajte systém skontrolovať čo najskôr predajcovi. Ak tak neurobíte, airbagy alebo napínače bezpečnostných pásov nemusia fungovať správne, keď to bude potrebné.

▣ Indikátor doplnkového záchytného systému (SRS)

▲ VÝSTRAHA

Ignorovanie indikátora SRS môže viesť k vážnemu zraneniu alebo smrti, ak nebudú systémy airbagov alebo napínačov fungovať správne.

Ak vás indikátor SRS upozorní na možný problém, čo najskôr nechajte skontrolovať vozidlo predajcovi.

▲ VÝSTRAHA

Ak sa rozsvieti indikátor systému SRS, okamžite odstráňte detskú autosedačku smerujúcu dozadu zo sedadla spolujazdca vpredu. Neignorujte indikátor systému SRS, aj keď ste deaktivovali predný airbag spolujazdca.

Mohlo dôjsť k poruche systému SRS, v dôsledku ktorej sa môže aktivovať predný airbag spolujazdca a spôsobiť vážne zranenie alebo smrť.

■ Indikátor vypnutia predného airbagu spolujazdca



■ Kedy sa rozsvieti indikátor vypnutia airbagu spolujazdca

Indikátor zostane svietiť, kým je systém predného airbagu spolujazdca deaktivovaný.

Keď sa na sedadle spolujazdca vpredu nepoužíva detská autosedačka smerujúca dozadu, manuálne znova zapnite systém. Indikátor by mal zhasnúť.

Starostlivosť o airbagy

Údržbu ani výmenu komponentov systému airbagov nemusíte a ani by ste nemali vykonávať sami. V nasledujúcich situáciách by ste však mali nechať vozidlo skontrolovať predajcovi:

■ Keď sa airbagy rozvinuli

Ak sa airbag aktivoval, musí sa vymeniť riadiaca jednotka a iné súvisiace časti. Podobne sa musí vymeniť po aktivácii aj automatický napínač bezpečnostných pásov.

■ Keď bolo vozidlo účastníkom miernej až závažnej zrážky

Aj keď sa airbagy neaktivovali, nechajte predajcu skontrolovať nasledovné položky:

napínače bezpečnostných pásov predných sedadiel a zadných krajných sedadiel a každý pás, ktorý sa počas zrážky používal.

⌘ Starostlivosť o airbagy

Je zakázané odstrániť z vozidla komponenty systému airbagov.

V prípade poruchy alebo vypnutia systému alebo po aktivácii airbagov/napínačov bezpečnostných pásov sa obráťte na kvalifikovaných špecialistov.

Neodporúčame používať použité komponenty systému airbagov, vrátane airbagov, napínačov, snímačov alebo riadiacej jednotky.

Ochrana detí vo vozidle

Každoročne sa pri autonehodách zraní alebo zahynie veľký počet detí, pretože sú zle pripútané alebo nie sú pripútané vôbec. Autonehody sú v skutočnosti hlavnou príčinou úmrtia detí do 12 rokov.

V záujme znížovania počtu úmrtí a zranení musia byť dojchatá a deti počas jazdy správne pripútané.

☒ Ochrana detí vo vozidle

Slnečná clona spolujazdca vpredu

⚠ VÝSTRAHA



NIKDY nepoužívajte detský záchytný systém smerujúci dozadu na sedadle chránenom AKTÍVNYM AIRBAGOM pred záchytným systémom, pretože by mohlo dôjsť k USMRTENIU alebo VÁŽNEMU ZRANENIU DIEŤAŤA.

⚠ VÝSTRAHA

Nepripútané alebo nesprávne pripútané deti sa môžu pri nehode vážne zraniť alebo zahynúť.

Každé dieťa, ktoré je príliš malé na pripútanie bezpečnostným pásom, musí byť správne pripútané v schválenom detskom záchytnom systéme. Väčšie dieťa musí byť riadne pripútané bezpečnostným pásom, v prípade potreby s použitím sedáka.

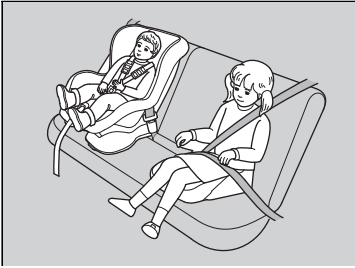

Deti by mali sedieť správne pripútané na zadnom sedadle. Dôvody sú nasledovné:

- Aktivovaný predný alebo bočný airbag môže zraniť alebo zabiť dieťa sediace na prednom sedadle.
- Dieťa na prednom sedadle bude rušiť pozornosť vodiča a tým obmedzovať jeho schopnosť bezpečne riadiť vozidlo.
- Štatistiky dokazujú, že pre deti každej výšky a veku je bezpečnejšie, keď sedia správne pripútané na zadnom sedadle.

☒ Ochrana detí vo vozidle

V mnohých krajinách zákony prikazujú správne pripútať na zadnom sedadle všetky deti do veku 12 rokov, s výškou menšou ako 150 cm.

V mnohých krajinách je potrebné používať oficiálne schválený a vhodný detský záchytný systém na prepravu detí na ktoromkoľvek sedadle. Overtte si požiadavky miestnych zákonov.

Odporúčame použitie detského záchytného systému spĺňajúceho nariadenie OSN č. 44 alebo č. 129, prípadne predpisy príslušných krajín.

☒ **Výber detského záchytného systému** Str. 80

- Dieťa nikdy nedržte na kolenách, pretože v prípade zrážky je nemožné chrániť ho pred zranením.
- Nikdy nepripútajte pásom seba a dieťa. Počas nehody by sa pás zatlačil hlbšie do tela dieťaťa a spôsobil vážne alebo smrteľné zranenia.
- Dve deti nikdy nesmú byť pripútané tým istým pásom. Obe deti by si pri nehode spôsobili veľmi vážne zranenia.
- Všetky deti, ktoré sú príliš malé na pripútanie bezpečnostným pásom, musia byť správne pripútané v schválenom detskom záchytnom systéme, ktorý je bezpečne upevnený vo vozidle pomocou bezpečnostného pásu alebo systému ukotvenia detského záchytného systému.
- Nedovoľte deťom manipulovať s dvermi, oknami alebo nastaveniami sedadiel.
- Nenechávajte deti vo vozidle bez dozoru, najmä v horúcom počasí, keď sa teplota vo vnútri môže zvýšiť natoľko, že by ich mohla zabiť. Mohli by aktivovať aj ovládacie prvky vozidla a to by sa mohlo neočakávane pohnúť.

► Ochrana detí vo vozidle

VÝSTRAHA: Použite tlačidlo uzamknutia elektricky ovládaných okien, ktoré dieťaťu zabráni otvoriť okná. Táto funkcia zabráni deťom hrať sa s oknami, čím sa predchádza nebezpečenstvu a rozptylovaniu vodiča.

► **Otváranie/zatváranie elektricky ovládaných okien** Str. 188

VÝSTRAHA: Vždy, keď opúšťate vozidlo, zoberte si so sebou kľúč zapalovania bez ohľadu na to, či ho ponechávate prázdne alebo v ňom zostávajú ďalšie osoby.

Na slnečnej clone na strane spolujazdca sa nachádza výstražný štítok, ktorý upozorňuje na riziká súvisiace s predným airbagom spolujazdca a bezpečnosťou detí. Prečítajte si a dodržujte pokyny na tomto štítku.

► **Bezpečnostné štítky** Str. 101

Bezpečnosť dojíčiat a malých detí

■ Ochrana dojíčiat

Dojča musí byť správne pripútané v detskom záchytnom systéme smerujúcom dozadu, a to dovtedy, kým nedosiahne hmotnostný alebo výškový limit výrobcu detského záchytného systému a nemá minimálne jeden rok.



■ Umiestnenie detskej autosedačky smerujúcej dozadu

Detský záchytný systém musí byť umiestnený a zaistený na zadnom sedadle.

- Odporúčame, aby ste namontovali detský záchytný systém priamo za sedadlo spolujazdca vpredu, posunuli sedadlo podľa potreby dopredu a nechali ho neobsadené.
- Detský záchytný systém a sedadlo pred ním sa nesmú vôbec dotýkať. Prípadne si môžete zaobstarat' menšiu detskú autosedačku smerujúcu dozadu.

»» Ochrana dojíčiat

▲ VÝSTRAHA

Umiestnenie detskej autosedačky smerujúcej dozadu na predné sedadlo môže spôsobiť vážne zranenie alebo smrť, ak sa aktivuje predný airbag spolujazdca.

Detskú autosedačku smerujúcu dozadu vždy používajte na zadnom sedadle, nie na prednom.

Detská autosedačka smerujúca dozadu môže pri správnej inštalácii brániť vodičovi alebo spolujazdcovi vpredu posunúť ich sedadlá úplne dozadu alebo zaistiť operadlo v požadovanej polohe.

► Ochrana dojíčiat

Mnohí odborníci odporúčajú používať detský záchytný systém smerujúci dozadu do druhého roku veku dieťaťa, ak výška a váha dieťaťa umožňuje používať takýto záchytný systém.

Detské autosedačky smerujúce dozadu nesmú byť nikdy nainštalované s orientáciou v smere jazdy.

Pred inštaláciou si vždy prečítajte pokyny výrobcu detského záchytného systému.

Ak sa aktivuje predný airbag spolujazdca, môže veľkou silou zasiahnuť detskú autosedačku smerujúcu dozadu, čím môže spôsobiť uvoľnenie autosedačky a následné vážne zranenie dieťaťa.

Ak je úplne nevyhnutné nainštalovať detskú autosedačku smerujúcu dozadu na sedadlo spolujazdca vpredu, manuálne vypnite systém predného airbagu spolujazdca.

► **Vypnutie systému predného airbagu spolujazdca** Str. 64

Ochrana menších detí

Ak dieťa prekročilo hmotnostný a výškový limit detskej autosedačky smerujúcej dozadu, dieťa je potrebné správne pripútať v pevne pripevnenej detskej autosedačke smerujúcej dopredu, kým nepresiahne hmotnostný a výškový limit detskej autosedačky smerujúcej dopredu.

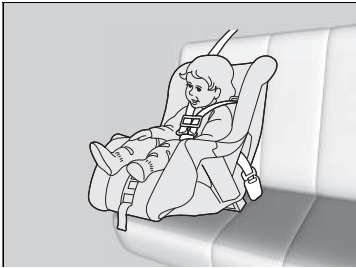

Umiestnenie detského záchytného systému smerujúceho dopredu

Dôrazne odporúčame umiestniť detský záchytný systém smerujúci dopredu na zadné sedadlo.

Umiestnenie detského záchytného systému smerujúceho dopredu na predné sedadlo môže byť nebezpečné. Zadné sedadlo je najbezpečnejšie miesto pre dieťa.

Ochrana menších detí

⚠ VÝSTRAHA

Umiestnenie detského záchytného systému smerujúceho dopredu na predné sedadlo môže spôsobiť vážne zranenie alebo smrť, ak sa aktivuje predný airbag.

Ak musíte umiestniť detský záchytný systém smerujúci dopredu na predné sedadlo, posuňte sedadlo čo najďalej dozadu a správne pripútajte dieťa.

Prečítajte si informácie o zákonoch a nariadeniach ohľadom použitia detských záchytných systémov tam, kde jazdíte, a dodržiavajte pokyny ich výrobcu.

■ Výber detského záchytného systému

Niektoré detské záchytné systémy sú kompatibilné s dolným ukotvením. Niektoré z nich majú pevný a iné ohybný pripájací prvok. Obidva sa rovnako jednoducho používajú. Niektoré staršie detské záchytné systémy možno nainštalovať len pomocou bezpečnostného pásu. Pri inštalácii akéhokoľvek typu záchytného systému sa vždy riadte pokynmi na používanie a údržbu detského záchytného systému stanovenými výrobcou vrátane dátumov expirácie, ako aj pokynmi v tejto príručke. Správna inštalácia je nevyhnutná pre maximálnu ochranu vášho dieťaťa.

Systémy s ohybným pripojením nemusia byť vo vašej krajine k dispozícii.

Na sedadlách alebo vo vozidlách bez dolných bodov ukotvenia zvýšite bezpečnosť systému tak, že nainštalujete detský záchytný systém pomocou bezpečnostného pásu a horného kotviaceho bodu. Dôvodom je, že ak sa nepoužíva systém dolného ukotvenia, všetky detské záchytné systémy musia byť pripevnené pomocou bezpečnostného pásu. Výrobca detského záchytného systému môže po dosiahnutí istej hmotnosti dieťaťa odporúčať pripevnenie záchytného systému ISOFIX pomocou bezpečnostného pásu. Pokyny na správnu inštaláciu nájdete v užívateľskej príručke detského záchytného systému.

■ Dôležité faktory pri výbere detského záchytného systému

Dbajte na to, aby detský záchytný systém spĺňal nasledujúce požiadavky:

- Detský záchytný systém má správny typ a veľkosť pre dieťa.
- Detský záchytný systém má správny typ pre polohu sedenia.
- Detský záchytný systém spĺňa bezpečnostné normy. Odporúčame použitie detského záchytného systému spĺňajúceho nariadenie OSN č. 44 alebo č. 129, prípadne predpisy príslušných krajín. Všímajte si označenie schválenia systému a vyhlásenie výrobcu o zhode na obale produktu.

►► Výber detského záchytného systému

Inštalácia detského záchytného systému kompatibilného s dolným ukotvením je jednoduchá.

Detské záchytné systémy kompatibilné s dolným ukotvením boli vyvinuté na zjednodušenie procesu inštalácie a zníženie nebezpečenstva zranení spôsobených nesprávnou inštaláciou.

■ Normy pre detské záchytné systémy

Ak detský záchytný systém (či už typu i-Size/ISOFIX alebo systém vybavený bezpečnostným pásom) spĺňa príslušné nariadenie OSN, je na ňom pripevnený štítok schválenia, ako je to znázornené v tabuľke vedľa. Pred zakúpením alebo použitím akéhokoľvek detského záchytného systému skontrolujte štítok schválenia a uistite sa, že je systém kompatibilný s vaším vozidlom aj dieťaťom a že spĺňa príslušné nariadenie OSN.

► Výber detského záchytného systému

Príklad štítku schválenia nariadenia OSN č. 44

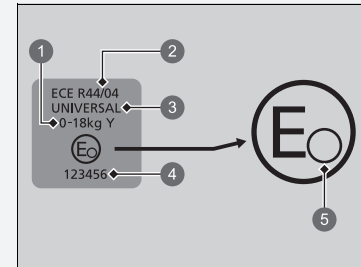

- 1 Hmotnostná kategória
- 2 Číslo predpisu
- 3 Kategória
- 4 Číslo schválenia
- 5 Kód krajiny

►► Výber detského záchytného systému

Príklad štítku schválenia nariadenia OSN č. 129

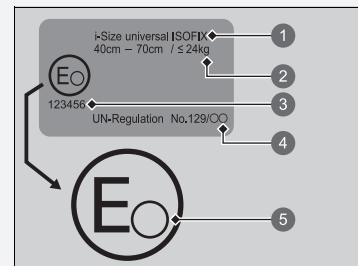

- 1 Kategória
- 2 Indikácia veľkosti a hmotnosti
- 3 Číslo schválenia
- 4 Číslo predpisu
- 5 Kód krajiny

Inštačné body detského záchytného systému

Typ vozidla s lavostranným riadením

Indikátor zapnutia airbagu spolujazdca

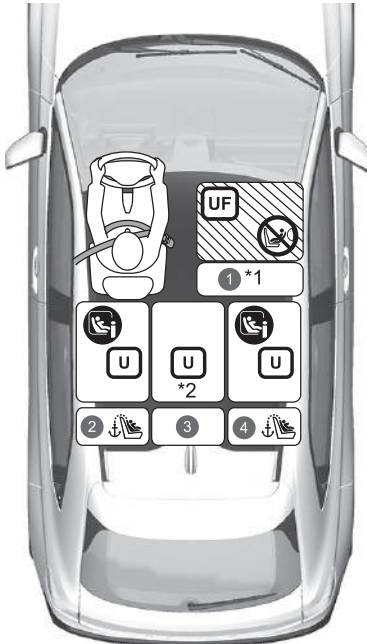

Indikátor vypnutia airbagu spolujazdca

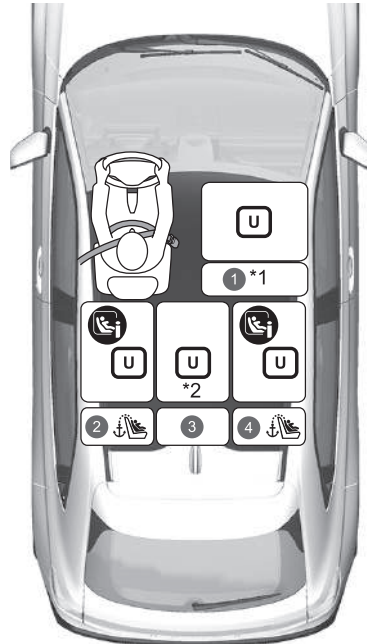

	Vhodné pre univerzálne záchytné systémy nainštalované pomocou bezpečnostných pásov vozidla.
	Vhodné pre univerzálne záchytné systémy smerujúce dopredu nainštalované pomocou bezpečnostných pásov vozidla.
	Vhodné pre detské záchytné systémy i-Size a ISOFIX.
	Vhodné len pre záchytné systémy smerujúce dopredu.
	Nikdy nepoužívajte záchytný systém smerujúci dozadu.
	Miesto na sedenie vybavené hornými kotviacimi bodmi pripievňovacieho popruhu.

- *1: Nastavte posúvač sedadla do najzadnejšej polohy a operadlo nastavte do najprednejšej zablokovanej polohy.
- *2: Ak pripevníte detský záchytný systém k strednému zadnému sedadlu, možno nebude možné použiť bočný bezpečnostný pás.
- Ak detský záchytný systém zasahuje do opierky hlavy a nie je ho možné bezpečne nainštalovať, zdvihnite opierku hlavy do najvyššej polohy. Ak tomuto zasahovaniu nie je možné zabrániť ani po zdvihnutí, opierku hlavy odstráňte. Pamätajte, že demontovaná opierka hlavy by sa mala uložiť do batožinového priestoru tak, aby počas náhleho brzdenia alebo zrážky nelietala. Ak odstránite detský záchytný systém, taktiež pripevnite opierku hlavy na pôvodné sedadlo a uistite sa, či je zaistená. Ak však používate len podušku na zvýšenie sedu, opierku hlavy neodstraňujte.
 - Detské záchytné systémy s podpernými nožičkami sa môžu namontovať na miesta na sedenie iné ako i-Size.

Typ vozidla s pravostranným riadením

Indikátor zapnutia airbagu spolujazdca

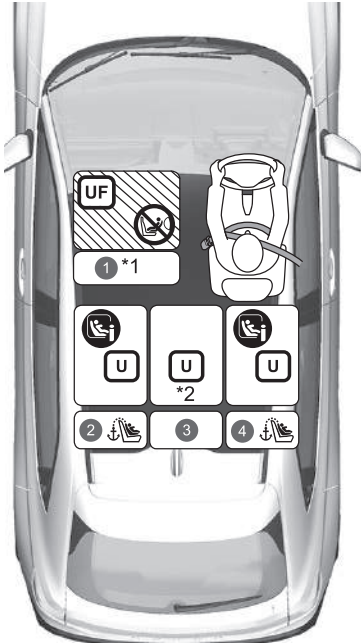

Indikátor vypnutia airbagu spolujazdca

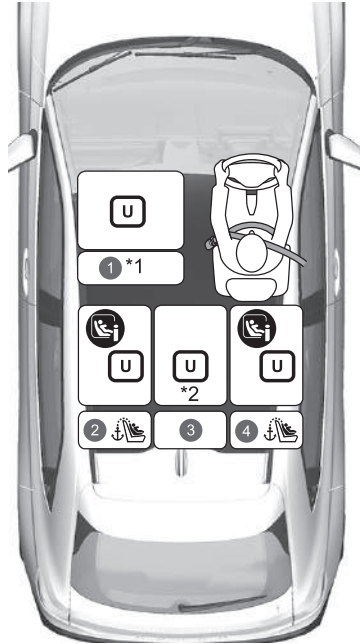

	Vhodné pre univerzálne záchytné systémy nainštalované pomocou bezpečnostných pásov vozidla.
	Vhodné pre univerzálne záchytné systémy smerujúce dopredu nainštalované pomocou bezpečnostných pásov vozidla.
	Vhodné pre detské záchytné systémy i-Size a ISOFIX.
	Vhodné len pre záchytné systémy smerujúce dopredu.
	Nikdy nepoužívajte záchytný systém smerujúci dozadu.
	Miesto na sedenie vybavené hornými kotviacimi bodmi pripeňovacieho popruhu.

- *1: Nastavte posúvač sedadla do najzadnejšej polohy a operadlo nastavte do najprednejšej zablokovanej polohy.
- *2: Ak pripevníte detský záchytný systém k strednému zadnému sedadlu, možno nebude možné použiť bočný bezpečnostný pás.
- Ak detský záchytný systém zasahuje do opierky hlavy a nie je ho možné bezpečne nainštalovať, zdvihnite opierku hlavy do najvyššej polohy. Ak tomuto zasahovaniu nie je možné zabrániť ani po zdvihnutí, opierku hlavy odstráňte. Pamätajte, že demontovaná opierka hlavy by sa mala uložiť do batožinového priestoru tak, aby počas náhleho brzdenia alebo zrážky nelietala. Ak odstránite detský záchytný systém, taktiež pripevnite opierku hlavy na pôvodné sedadlo a uistite sa, či je zaistená. Ak však používate len podušku na zvýšenie sedu, opierku hlavy neodstraňujte.
 - Detské záchytné systémy s podpernými nožičkami sa môžu namontovať na miesta na sedenie iné ako i-Size.

Všetky modely

Podrobné informácie o inštalácii detského záchytného systému (CRS)

	Miesto na sedenie a číslo miesta na sedenie							
	Veľkostné skupiny Hmotnosť Výška		1		2	3	4	
			Spolujazdec vpredu*1		2. rad			
			Poloha spínača ON/ OFF predného airbagu spolujazdca		Vľavo	Stred*2	Vpravo	
ON*3	OFF							
Miesto na sedenie vhodné pre univerzálne sedačky využívajúce bezpečnostný pás (áno/nie)	Skupina 0	Do 10 kg	Nie	Áno	Áno	Áno	Áno	
	Skupina 0+	Do 13kg						
	Skupina I	9 – 18 kg	Áno	Áno	Áno	Áno	Áno	
	Skupina II	15 – 25 kg						
	Skupina III	22 – 36 kg						
Miesto na sedenie vhodné pre sedačky i-Size (áno/nie)	≤ 150 cm		Nie	Nie	Áno	Nie	Áno	
Miesto na sedenie vhodné pre odporúčané originálne detské záchytné systémy*4	Pozrite si zoznam originálnych detských záchytných systémov (CRS)		Áno	Áno	Áno	Áno	Áno	
Miesto na sedenie vhodné pre bočné upevnenie (L1/L2)	—		Nie	Nie	Nie	Nie	Nie	
Najväčšie vhodné upevnenie smerujúce dozadu (R1/R2X/R2/R3)	Skupina 0	Do 10 kg	Nie	Nie	R3	Nie	R3	
	Skupina 0+	Do 13kg						
	Skupina I	9 – 18 kg						
Najväčšie vhodné upevnenie smerujúce dopredu (F2X/F2/F3)	Skupina I	9 – 18 kg	Nie	Nie	F3	Nie	F3	
Najväčšie vhodné upevnenie sedáka (B2/B3)	≤ 150 cm		B3	B3	B3	B3	B3	

► Inštalčné body detského záchytného systému

Pri kúpe detského záchytného systému skontrolujte veľkostnú triedu ISOFIX alebo upevnenie, aby ste sa uistili, že sedadlo je kompatibilné s vašim vozidlom.

Upevnenie (CRF)	Opis
ISO/L1	Detská sedačka (vajičko) orientovaná bokom smerom doľava
ISO/L2	Detská sedačka (prenosná vanička kočíka) orientovaná bokom smerom doprava
ISO/R1	Detská sedačka smerujúca dozadu
ISO/R2X	Zmenšené detské záchytné systémy smerujúce dozadu
ISO/R2	Zmenšené detské záchytné systémy smerujúce dozadu
ISO/R3	Detské záchytné systémy plnej veľkosti smerujúce dozadu
ISO/F2X	Zmenšené detské záchytné systémy smerujúce dopredu
ISO/F2	Zmenšené detské záchytné systémy smerujúce dopredu
ISO/F3	Detské záchytné systémy plnej veľkosti smerujúce dopredu
ISO/B2	Sedák so zmenšenou šírkou smerujúci dopredu
ISO/B3	Sedák plnej šírky smerujúci dopredu

- *1: Nastavte posúvač sedadla do najzadnejšej polohy a operadlo nastavte do najprednejšej zablokovanej polohy.
- *2: Ak pripevníte detský záchytný systém k strednému zadnému sedadlu, možno nebude možné použiť bočný bezpečnostný pás.
- *3: Keď je zapnutý predný airbag spolujazdca, je možné nainštalovať len dopredu smerujúci detský záchytný systém.
- *4: Uvedené detské záchytné systémy (CRS) odporúča spoločnosť Honda v čase zverejnenia. Aktuálne podrobné informácie súvisiace s nami odporúčanými detskými záchytnými systémami (CRS) vám poskytne autorizovaný predajca. Vhodné môžu byť aj iné detské záchytné systémy. Zoznam odporúčaných vozidiel vám poskytnú výrobcovia detských záchytných systémov.
- Ak detský záchytný systém zasahuje do opierky hlavy a nie je ho možné bezpečne nainštalovať, zdvihnite opierku hlavy do najvyššej polohy. Ak tomuto zasahovaniu nie je možné zabrániť ani po zdvihnutí, opierku hlavy odstráňte. Pamätajte, že demontovaná opierka hlavy by sa mala uložiť do batožinového priestoru tak, aby počas náhleho brzdenia alebo zrážky nelietala. Ak odstránite detský záchytný systém, taktiež pripevnite opierku hlavy na pôvodné sedadlo a uistite sa, či je zaistená. Ak však používate len podušku na zvýšenie sedu, opierku hlavy neodstraňujte.
- Detské záchytné systémy s podpernými nožičkami sa môžu namontovať na miesta na sedenie iné ako i-Size.

■ Európsky zoznam originálnych detských záchytných systémov

UN R129

Rozsah použitia	Detský záchytný systém	Kategória
40 cm až 83 cm Do 13 kg (Narodenie – 15 mesiacov)	Honda baby safe	Univerzálny s bezpečnostným pásom
	Honda baby safe ISOFIX	i-Size, univerzálne, ISOFIX
76 cm až 105 cm 9 kg až 22 kg (15 mesiacov – 4 roky)	Honda ISOFIX	i-Size, univerzálne, ISOFIX
100 cm až 150 cm 15 kg až 36 kg (3,5 – 12 rokov)	Honda KIDFIX	Sedadlo so sedákom i-Size

■ Inštalácia detského záchytného systému kompatibilného s dolným ukotvením

Detský záchytný systém kompatibilný s dolným ukotvením možno nainštalovať na ktorékoľvek zadné sedadlo pri okne. Detský záchytný systém sa upevňuje k dolným bodom ukotvenia pomocou pevných alebo ohybných pripájacích prvkov (pozri obrázky).

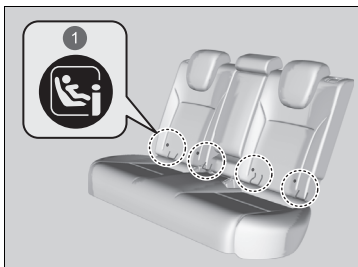

1 Značky

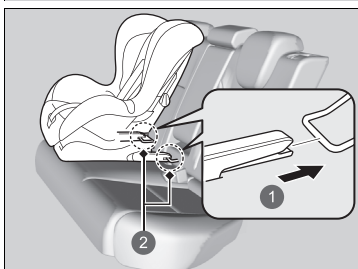

- 1 Pevný typ
- 2 Dolné body ukotvenia

1. Nájdite dolné body ukotvenia, ktoré sa nachádzajú pod značkami.

2. Položte detský záchytný systém na sedadlo a pripevnite ho k dolným bodom ukotvenia podľa pokynov dodaných s detským záchytným systémom.
 - Pri inštalácii detského záchytného systému skontrolujte, či dolné body ukotvenia nie sú blokované bezpečnostným pásom ani inými predmetmi.

▣ Inštalácia detského záchytného systému kompatibilného s dolným ukotvením

⚠ VÝSTRAHA

Nikdy nepripájajte dva detské záchytné systémy do toho istého ukotvenia. V prípade zrážky nemusí jedno ukotvenie dokázať zadržať dve upevnenia detského záchytného systému a môže sa zlomiť a spôsobiť vážne poranenia alebo smrť.

Niektoré detské záchytné systémy sa dodávajú aj s voliteľnými vodidlami, ktoré chránia povrch sedadla pred poškodením. Ak používate tieto vodidlá, pripevnite ich k dolným bodom ukotvenia tak, ako je to znázornené na obrázku. Riadte sa pokynmi výrobcu.

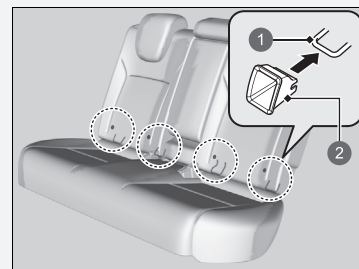

- 1 Dolné ukotvenie
- 2 Vodidlo

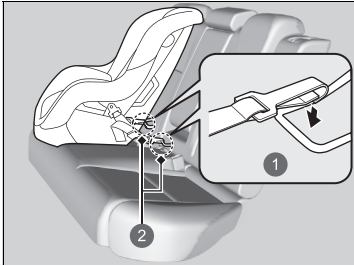

- 1 Ohybný typ
- 2 Dolné body ukotvenia

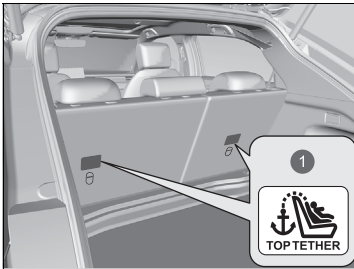

- 1 Symbol horného kotviaceho bodu

► Inštalácia detského záchytného systému kompatibilného s dolným ukotvením

VÝSTRAHA: Na zaistenie nainštalovaného detského záchytného systému nikdy nepoužívajte háčik, ktorý nemá symbol horného kotviaceho bodu.

Po demontáži detského záchytného systému namontujte opierku hlavy späť na jej miesto.

Aby ste zaistili bezpečnosť vášho dieťaťa, pri používaní detského záchytného systému nainštalovaného pomocou systému dolného ukotvenia skontrolujte, či je systém vo vozidle správne upevnený. Nesprávne upevnený detský záchytný systém nedokáže dieťa dostatočne ochrániť v prípade zrážky a môže spôsobiť zranenia dieťaťa alebo ďalších cestujúcich vo vozidle.

Systémy s ohybným pripojením nemusia byť vo vašej krajine k dispozícii.

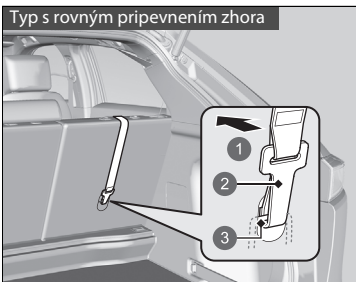

- 1 Pred vozidlom
- 2 Háčik pripevňovacieho popruhu
- 3 Ukotvenie

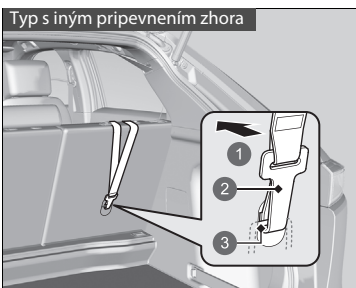

- 1 Pred vozidlom
- 2 Háčik pripevňovacieho popruhu
- 3 Ukotvenie

Detský záchytný systém s pripevňovacím popruhom

3. Odstráňte opierku hlavy.
 - Zložte kryt batožinového priestoru.
 - **Kryt batožinového priestoru** Str. 230
4. Pripevňovací popruh vedte pomedzi nožičky opierky hlavy. Uistite sa, že pás nie je skrútený.
5. Pripevnite háčik pripevňovacieho popruhu k bodu ukotvenia.
6. Dotiahnite pripevňovací popruh podľa pokynov výrobcu detského záchytného systému.
7. Skontrolujte, či je detský záchytný systém pevne pripevnený, pokývaním dopredu, dozadu a do strán. Systém by sa mal hýbať len mierne.
8. Namontujte opierku hlavy späť na jej miesto.
9. Skontrolujte, či sú všetky nepoužité bezpečnostné pásy v dosahu detí zapnuté.

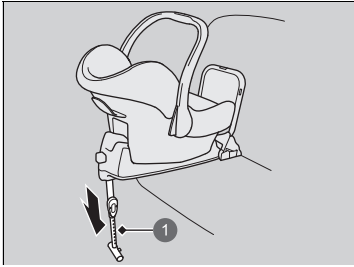

1 Podporná noha

Detský záchytný systém s podpornou nohou

3. Podľa pokynov výrobcu detského záchytného systému natiahnite podpornú nohu tak, aby sa dotýkala podlahy.
 - Uistite sa, že je časť podlahy, na ktorej je položená podporná noha, vyrovnaná. Ak táto časť nie je vyrovnaná, podporná noha nebude poskytovať dostatočnú podporu.
 - Detský záchytný systém a sedadlo pred ním sa nesmú vôbec dotýkať.

■ Inštalácia detského záchytného systému pomocou lonového/ramenného bezpečnostného pásu

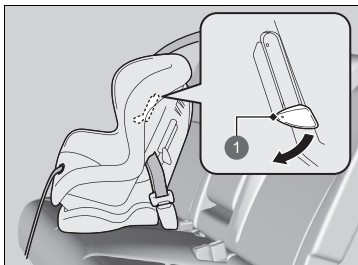

1 Príchytká

1. Položte detský záchytný systém na sedadlo.
2. Vedte bezpečnostný pás cez detský záchytný systém podľa pokynov výrobcu detského záchytného systému a zasuňte pracku do zámku pásu.
 - Pracku vložte do zámku úplne, až kým nezacvakne na miesto.
3. Zatlačte príchytku smerom nadol. Prevlečte ramennú časť bezpečnostného pásu cez otvor na bočnej strane záchytného systému.
4. Uchopte ramennú časť bezpečnostného pásu pri zámku a potiahnite ho nahor, aby ste napli lonovú časť bezpečnostného pásu.
 - Pri tejto činnosti svojou váhou zatlačte detský záchytný systém smerom do sedadla vozidla.
5. Správne umiestnite bezpečnostný pás a potlačte príchytku smerom nahor. Skontrolujte, či pás nie je skrútený.
 - Pri zatlačení príchytky nahor potiahnite hornú časť ramennej časti bezpečnostného pásu, aby sa napol.

☒ Inštalácia detského záchytného systému pomocou lonového/ramenného bezpečnostného pásu

Nesprávne upevnený detský záchytný systém nedokáže dieťa dostatočne ochrániť v prípade zrážky a môže spôsobiť zranenia dieťaťa alebo ďalších cestujúcich vo vozidle.

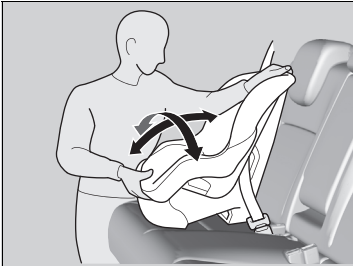

6. Skontrolujte, či je detský záchytný systém pevne pripevnený, pokývaním dopredu, dozadu a do strán. Systém by sa mal hýbať len mierne.
7. Skontrolujte, či sú všetky nepoužívané bezpečnostné pásy v dosahu detí zapnuté.

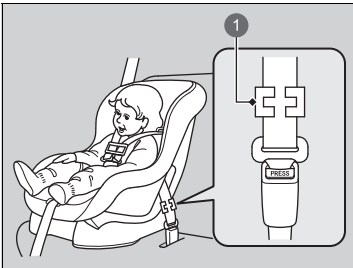

1 Zaisťovacia spona

Okrem európskych modelov

Ak váš detský záchytný systém neobsahuje mechanizmus na zaistenie bezpečnostného pásu, umiestnite na bezpečnostný pás zaisťovaciu sponu.

Po vykonaní postupov opísaných v krokoch 1 a 2 potiahnite ramennú časť bezpečnostného pásu nahor a skontrolujte, či pás nie je voľný v lonovej oblasti.

3. Pevne uchopte bezpečnostný pás pri pracke. Spojte obe časti pásu spolu tak, aby neprekĺzli cez pracku. Odopnite bezpečnostný pás.
4. Nainštalujte zaisťovaciu sponu tak, ako je to znázornené na obrázku. Zaisťovaciu sponu umiestnite čo najbližšie k pracke.
5. Vložte pracku do zámku pásu. Vykonajte postupy uvedené v kroku 6 a 7.

Zvýšenie bezpečnosti pomocou pripevňovacieho popruhu

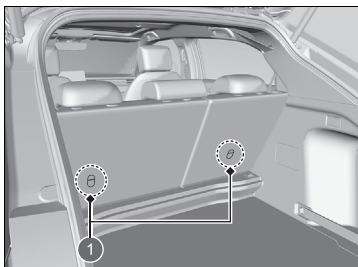

1 Kotviace body viazania

Kotviaci bod pripevňovacieho popruhu sa nachádza za oboma zadnými sedadlami pri oknách.

Ak máte detský záchytný systém s pripevňovacím popruhom, no je ho možné nainštalovať aj s bezpečnostným pásom, pripevňovací popruh možno použiť na dodatočné zabezpečenie.

1. Odstráňte opierku hlavy.

► Zložte kryt batožinového priestoru.

► **Kryt batožinového priestoru** Str. 230

2. Pripevňovací popruh vedte pomedzi nožičky opierky hlavy. Uistite sa, že pás nie je skrútený.

3. Pripevnite háčik pripevňovacieho popruhu k bodu ukotvenia.

4. Dotiahnite pripevňovací popruh podľa pokynov výrobcu detského záchytného systému.

5. Skontrolujte, či je detský záchytný systém pevne pripevnený, pokývaním dopredu, dozadu a do strán. Systém by sa mal hýbať len mierne.

6. Namontujte opierku hlavy späť na jej miesto.

7. Skontrolujte, či sú všetky nepoužívané bezpečnostné pásy v dosahu detí zapnuté.

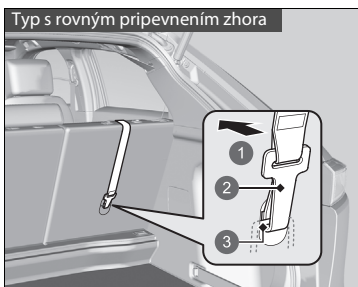

1 Pred vozidlom

2 Háčik pripevňovacieho popruhu

3 Ukotvenie

►► Zvýšenie bezpečnosti pomocou pripevňovacieho popruhu

VÝSTRAHA: Kotviace body pre detský záchytný systém sú navrhnuté tak, aby odolali len zaťaženiu, ktorým pôsobí správne nainštalovaný detský záchytný systém. Za žiadnych okolností sa nesmú používať na zaistenie bezpečnostných pásov pre dospelých, popruhov ani iných predmetov alebo vybavenia vozidla.

Pre detský záchytný systém smerujúci dopredu vždy používajte pripevňovací popruh, či už v prípade použitia bezpečnostného pásu alebo dolných ukotvení.

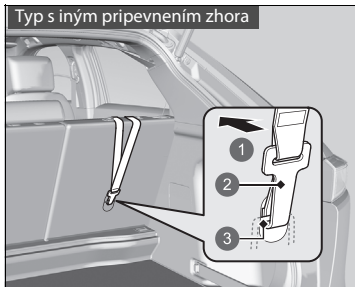

- 1 Pred vozidlom
- 2 Háčik pripevňovacieho popruhu
- 3 Ukotvenie

Bezpečnosť väčších detí

■ Ochrana väčších detí

Nasledujúce strany uvádzajú pokyny o správnej kontrole bezpečnostného pásu, o tom, aký sedák použiť, ak je potrebný, a dôležité bezpečnostné opatrenia pre dieťa, ktoré musí sedieť vpredu.

■ Kontrola umiestnenia bezpečnostného pásu

Keď je dieťa príliš veľké pre detský záchytný systém, pripútajte ho pomocou lonového/ramenného pásu na zadnom sedadle. Nechajte, nech si dieťa sadne vzpriamene a úplne dozadu, potom odpovedzte na nasledujúce otázky.



■ Kontrolný zoznam

- Sú kolená dieťaťa ohnuté pohodlne cez okraj sedadla?
- Prechádza ramenný pás medzi krkom a rukou dieťaťa?
- Je lonová časť pásu čo najnižšie a dotýka sa stehien dieťaťa?
- Môže dieťa sedieť celú cestu v tejto polohe?

Ak odpoviete áno na všetky tieto otázky, dieťa môže byť správne pripútané pomocou lonového/ramenného pásu. Ak ste na niektorú otázku odpovedali nie, dieťa musí sedieť na sedáku, až kým ho nebudete môcť správne pripútať bezpečnostným pásom aj bez sedáka.

►► Bezpečnosť väčších detí

⚠ VÝSTRAHA

Ak dovolíte dieťaťu mladšiemu ako 12 rokov sedieť vpredu, pri aktivácii predného airbagu môže dôjsť k jeho zraneniu alebo usmrteniu.

Ak je nevyhnutné jazdiť s väčším dieťaťom na prednom sedadle, posuňte sedadlo čo najviac dozadu, správne usadte dieťa a správne ho pripútajte bezpečnostným pásom. V prípade potreby použite sedák.

Sedáky



Ak nemôžete správne použiť lonový/ramenný bezpečnostný pás, posadte dieťa na sedák na zadné sedadlo. Kvôli bezpečnosti dieťaťa skontrolujte, či dieťa splňa odporúčania výrobcu sedáka.



Niektoré sedáky sa dodávajú aj s operadlom. Nainštalujte operadlo na sedák a pripevnite ho k sedadlu vozidla podľa pokynov výrobcu sedáka. Skontrolujte, či je bezpečnostný pás správne prevlečený cez vodidlo v ramennej časti operadla a či sa bezpečnostný pás nedotýka krku dieťaťa a neprechádza krížom cezeň.

1 Vodidlo

» Sedáky

Pri inštalácii sedáka si prečítajte dodávané pokyny a nainštalujte ho podľa nich. Sedáky môžu byť vysoké alebo nízke. Vyberte si sedák, ktorý umožňuje, aby bolo dieťa správne pripútané bezpečnostným pásom.

Odporúčame použiť sedák s operadlom, keďže zjednodušuje nastavenie ramenného bezpečnostného pásu.

■ Ochrana väčších detí – záverečná kontrola

Vo vozidle je zadné sedadlo, kde je možné deti správne pripútať. Ak idete so skupinou detí a jedno dieťa musí sedieť vpredu:

- Uistite sa, že ste si prečítali a plne porozumeli pokynom a bezpečnostným informáciám v tejto príručke.
- Posuňte predné sedadlo spolujazdca čo najviac dozadu.
- Dohliadnite, aby si dieťa sadlo na sedadle vzpriamene a dozadu.
- Skontrolujte, či je bezpečnostný pás v správnej polohe, aby bolo dieťa správne zaistené.

■ Kontrola detí

Odporúčame, aby ste na deti dávali pozor. Niekedy aj staršie deti potrebujú pripomenúť, aby sa pripútať bezpečnostným pásom a správne si sadli.

Umiestnenie štítkov

Tieto štítky sa nachádzajú na uvedených miestach. Upozorňujú vás na možné nebezpečenstvá, ktoré môžu spôsobiť vážne zranenie alebo smrť. Pozorne si prečítajte tieto štítky.

Ak sa štítkov odlepí alebo je nečitateľný, obráťte sa na predajcu kvôli výmene.

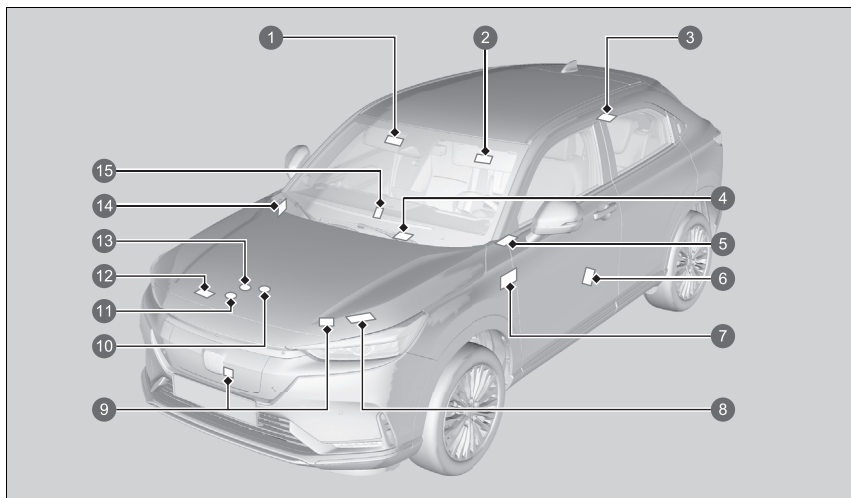

- 1 Ochrana detí vo vozidle (Typ vozidla s ľavostranným riadením) ➔ Str. 74
- 2 Ochrana detí vo vozidle (Typ vozidla s pravostranným riadením) ➔ Str. 74
- 3 Zadná opierka hlavy ➔ Str. 218
- 4 Bezdrôtová nabíjačka ➔ Str. 233
- 5 Systém vysokonapäťovej batérie
- 6 Informácie pre lakovanie (typ vozidla s ľavostranným riadením) ➔ Str. 620
- 7 Systém vypnutia predného airbagu spolujazdca (vozidlo s pravostranným riadením)
➔ Str. 66
- 8 12-voltový akumulátor ➔ Str. 608

- 9 Štítok s informáciami o nabíjaní ➤ Str. 548, 551
- 10 Rezervná nádrž chladiacej kvapaliny klimatizácie ➤ Str. 587
- 11 Uzáver chladiča ➤ Str. 583
- 12 Klimatizácia ➤ Str. 611
- 13 Rezervná nádrž chladiacej kvapaliny IPU ➤ Str. 583
- 14 Systém vypnutia predného airbagu spolujazdca (typ s ľavostranným riadením) ➤ Str. 66
- 15 Informácie pre lakovanie (typ vozidla s pravostranným riadením) ➤ Str. 620

Prístrojový panel

Táto kapitola opisuje tlačidlá, indikátory a ukazovatele, ktoré sa používajú počas riadenia vozidla.























Indikátory	104
Výstražné a informačné hlásenia rozhrania s informáciami pre vodiča.....	124
Ukazovatele a rozhranie s informáciami pre vodiča	
Ukazovatele.....	137
Rozhranie s informáciami pre vodiča.....	139





















Indikátory sa rozsvietia/blikajú v závislosti od stavu vozidla. V rozhraní s informáciami pre vodiča sa hlásenia môžu zobrazovať súčasne. Vykonajte príslušné kroky uvedené v hlásení, napríklad kontaktujte predajcu.

Ak chcete zobraziť hlásenia, nastavte položku **Výstražná správa** na možnosť ZAPNUTÉ pomocou obrazovky audiosystému/informačnej obrazovky. Jazyk správy môžete tiež zmeniť.

📌 **Ako prispôbiť nastavenia vozidla** Str. 331

 *1	Indikátor parkovacej brzdy a brzdového systému (červený)	→ str. 106	 Indikátor systému prevodovky	→ str. 109	 *1	Indikátor doplnkového záchytného systému	→ str. 112	
 *1	Indikátor parkovacej brzdy a brzdového systému (oranžový)	→ str. 108	 Indikátor páčkového voliča spomalenia	→ str. 110	 *1	Indikátory ON/OFF predného airbagu spolujazdca	→ str. 112	
 *1	Indikátor systému automatického podržania brzdy	→ str. 108	SPORT	Indikátor režimu SPORT	→ str. 110	 *1	Indikátor systému asistenta stability vozidla (VSA)	→ str. 113
 *1	Indikátor automatického podržania brzdy	→ str. 108	NORMAL	Indikátor režimu NORMAL	→ str. 110	 OFF	Indikátor vypnutia systému asistenta stability vozidla (VSA)	→ str. 113
 *1	Indikátor systému napájania	→ str. 108	 ECON	Indikátor režimu ECON	→ str. 110	 ! *1	Indikátor systému elektrického posilovača riadenia (EPS)	→ str. 113
	Indikátor pripravenosti	→ str. 109		Indikátor pripomenutia bezpečnostného pásu	→ str. 111	 *1	Indikátor nízkeho tlaku v pneumatikách/systému výstrahy poklesu tlaku v pneumatikách	→ str. 114
 *1	12-voltový akumulátor: Indikátor systému nabíjania	→ str. 109		Indikátor nízkeho stavu nabitia (oranžový)	→ str. 111	 ! *1	Indikátor systémového hlásenia	→ str. 115
	Indikátor polohy radiacej páky	→ str. 109	 *1	Indikátor protiblokovacieho brzdového systému (ABS)	→ str. 112			





*1: Keď nastavíte režim napájania na ZAPNUTÉ, tieto indikátory sa rozsvietia, čo znamená, že sa vykonávajú systémové kontroly. Po niekoľkých sekundách alebo po naštartovaní systému napájania zhasnú. Ak sa indikátor nerozsvieti alebo nevyhne, môže to znamenať poruchu v príslušnom systéme. Ak chcete problém vyriešiť, postupujte podľa pokynov v používateľskej príručke.





	Indikátory smerového signálu a výstražných svetiel	→ str. 115		Adaptívny tempomat (ACC) s indikátorom funkcie sledovania vozidiel pri nízkych rýchlostiach (LSF)	→ str. 118		*1 Indikátor brzdového systému zmiernenia zrážky (CMBS) (oranžový)	→ str. 120
	Indikátor zapnutého svetla	→ str. 116		Indikátor systému imobilizéra	→ str. 117		Indikátor brzdového systému zmiernenia zrážky (CMBS) (sivý)	→ str. 120
	Indikátor diaľkových svetiel	→ str. 116		Indikátor alarm systému	→ str. 117		*1 Indikátor predchádzania vybočeniu z vozovky (oranžový)	→ str. 120
	Indikátor automatického prepínania diaľkových svetiel	→ str. 116		*1 Indikátor tempomatu (ACC) s funkciou sledovania vozidiel pri nízkych rýchlostiach (oranžový)	→ str. 118		Indikátor automatického vypnutia asistenta riadenia systému predchádzania vybočeniu z vozovky	→ str. 120
	Indikátor predných hmlových svetiel	→ str. 116		Indikátor adaptívneho tempomatu (ACC) s funkciou sledovania vozidiel pri nízkych rýchlostiach (biela/zelená)	→ str. 118		Indikátor predchádzania vybočeniu z vozovky (sivý)	→ str. 121
	Indikátor zadného hmlového svetla	→ str. 116		*1 Indikátor systému podpory riadenia vozidla v jazdnom pruhu (LKAS) (oranžová)	→ str. 119		*1 Indikátor bezpečnostnej podpory (oranžová)	→ str. 121
	Indikátor parkovacieho snímača	→ str. 116		Indikátor systému podpory riadenia vozidla v jazdnom pruhu (LKAS) (biela/zelená)	→ str. 119		Indikátor bezpečnostnej podpory (zelená/sivá)	→ str. 123

*1: Keď nastavíte režim napájania na ZAPNUTÉ, tieto indikátory sa rozsvietia, čo znamená, že sa vykonávajú systémové kontroly. Po niekoľkých sekundách alebo po naštartovaní systému napájania zhasnú. Ak sa indikátor nerozsvieti alebo nevyzne, môže to znamenať poruchu v príslušnom systéme. Ak chcete problém vyriešiť, postupujte podľa pokynov v používateľskej príručke.

Indikátor	Názov	Svieti/bliká	Vysvetlenie
 (červený)	Indikátor parkovacej brzdy a brzdového systému (červený)	<ul style="list-style-type: none"> Rozsvieti sa, keď je aktivovaná parkovacia brzda, a zhasne, keď je uvoľnená. Rozsvieti sa, keď je úroveň brzdovej kvapaliny nízka. 	<ul style="list-style-type: none"> Ak jazdíte s aktivovanou parkovacou brzdou, zaznie zvukový signál a rozsvieti sa indikátor. Rozsvieti sa zhruba na 30 sekúnd, keď aktivujete elektrickú parkovaciu brzdou, kým je režim napájania v polohe PRÍSLUŠENSTVO alebo VOZIDLO VYPNUTÉ, a potom zhasne. Ostane svietiť zhruba 30 sekúnd, keď nastavíte režim napájania do polohy VOZIDLO VYPNUTÉ, kým je aktivovaná elektrická parkovacia brzda, a potom zhasne. Rozsvieti sa počas jazdy - Skontrolujte, či je parkovacia brzda uvoľnená. Zastavte na bezpečnom mieste a skontrolujte hladinu brzdovej kvapaliny. <ul style="list-style-type: none"> ➡ Čo robiť po rozsvietení indikátora počas jazdy Str. 649



Indikátor	Názov	Svieti/bliká	Vysvetlenie
 (červený)	Indikátor parkovacej brzdy a brzdového systému (červený)	<ul style="list-style-type: none"> Rozsvieti sa pri probléme s brzdovým systémom. 	<ul style="list-style-type: none"> Rozsvieti sa spolu s indikátorom parkovacej brzdy a brzdového systému (oranžový) – Okamžite zastavte na bezpečnom mieste. Požiadajte predajcu o opravu. Brzdový pedál sa ťažšie stláča. Stlačte pedál viac než zvyčajne. <ul style="list-style-type: none"> ➤ Ak sa rozsvieti alebo bliká indikátor brzdového systému (červený) a súčasne sa rozsvieti indikátor brzdového systému (oranžový) Str. 651 Rozsvieti sa spolu s indikátorom ABS – Nechajte vozidlo skontrolovať u predajcu. <ul style="list-style-type: none"> ➤ Ak sa rozsvieti alebo bliká indikátor brzdového systému (červený) Str. 649 Zabliká a súčasne sa rozsvieti indikátor parkovacej brzdy a brzdového systému (oranžový) – Vyskytol sa problém so systémom elektrickej parkovacej brzdy. Parkovacia brzda nemusí byť aktívna. <ul style="list-style-type: none"> – Nepoužívajte parkovaciu brzdú a nechajte vozidlo ihneď skontrolovať predajcovi. <ul style="list-style-type: none"> ➤ Ak sa rozsvieti alebo bliká indikátor brzdového systému (červený) a súčasne sa rozsvieti indikátor brzdového systému (oranžový) Str. 651



Indikátor	Názov	Svieti/bliká	Vysvetlenie
 (oranžový)	Indikátor parkovacej brzdy a brzdového systému (oranžový)	<ul style="list-style-type: none"> Rozsvieti sa, ak nastane problém so systémom, ktorý súvisí s iným komponentom ako s konvenčným brzdovým systémom. 	<ul style="list-style-type: none"> Rozsvieti sa počas jazdy – Nejazdite vysokou rýchlosťou a vyhňte sa prudkému brzdeniu. Okamžite odvezte vozidlo predajcovi.
		<ul style="list-style-type: none"> Rozsvieti sa, ak nastane problém so systémom elektrickej parkovacej brzdy a/alebo systémom automatického podržania brzdy. 	<ul style="list-style-type: none"> Nepretržite svieti – Vyhňte sa používaniu parkovacej brzdy a nechajte vozidlo ihneď skontrolovať predajcovi.
	Indikátor systému automatického podržania brzdy	<ul style="list-style-type: none"> Rozsvieti sa, keď je zapnutý systém automatického podržania brzdy. 	<ul style="list-style-type: none"> ➔ Automatické podržanie brzdy Str. 484
	Indikátor automatického podržania brzdy	<ul style="list-style-type: none"> Rozsvieti sa, keď je aktivované automatické podržanie brzdy. 	<ul style="list-style-type: none"> ➔ Automatické podržanie brzdy Str. 484
	Indikátor systému napájania	<ul style="list-style-type: none"> Rozsvieti sa, ak sa vyskytne problém s elektrickým systémom vozidla alebo s plug-in systémom nabíjania. 	<ul style="list-style-type: none"> Nechajte vozidlo ihneď skontrolovať predajcovi. V rozhraní s informáciami pre vodiča sa zobrazí hlásenie Do not drive (Nepokračujte v jazde) – okamžite zastavte na bezpečnom mieste a obráťte sa na predajcu.

Indikátor	Názov	Svieti/bliká	Vysvetlenie
	Indikátor pripravenosti	<ul style="list-style-type: none"> Rozsvieti sa, keď je vozidlo pripravené na jazdu. 	<ul style="list-style-type: none"> ➤ Zapnutie napájania Str. 377
	12-voltový akumulátor: Indikátor systému nabíjania	<ul style="list-style-type: none"> Rozsvieti sa pri probléme so systémom nabíjania. 	<ul style="list-style-type: none"> Okamžite zastavte na bezpečnom mieste a kontaktujte predajcu. <ul style="list-style-type: none"> ➤ Kontrola 12-voltového akumulátora Str. 604 ➤ Ak sa rozsvieti indikátor systému nabíjania 12-voltového akumulátora Str. 648
	Indikátor polohy radiacej páky	<ul style="list-style-type: none"> Indikuje aktuálnu polohu radenia. 	<ul style="list-style-type: none"> ➤ Radenie Str. 382
	Indikátor systému prevodovky	<ul style="list-style-type: none"> Bliká pri probléme so systémom prevodovky. Bliká, ak nie je možné vybrať polohu P z dôvodu poruchy systému prevodovky. 	<ul style="list-style-type: none"> Nechajte vozidlo ihneď skontrolovať predajcovi. V rozhraní s informáciami pre vodiča sa zobrazí hlásenie Do Not Drive (Nepokračujte v jazde) – okamžite zastavte na bezpečnom mieste a kontaktujte predajcu. Pri parkovaní zaradíte parkovaciu brzdou. Nechajte vozidlo ihneď skontrolovať predajcovi. <ul style="list-style-type: none"> ➤ Ak indikátor systému prevodovky bliká súčasne s výstražnou správou Str. 653

Indikátor	Názov	Svieti/bliká	Vysvetlenie
	Indikátor páčkového voliča spomalenia	<ul style="list-style-type: none"> • Rozsvieti sa, keď potiahnete páčkový volič. • Bliká keď nedochádza k spomaľovaniu pri stlačení páčkového voliča. • Rozsvieti sa spolu s indikátorom M, keď je zvolený režim SPORT a potiahnete páčkový volič. 	<p>➤ Páčkový volič spomalenia Str. 388</p>
	Indikátor režimu SPORT	<ul style="list-style-type: none"> • Rozsvieti sa, keď režim jazdy nastavíte na možnosť SPORT. 	<p>➤ Režim SPORT Str. 392</p>
	Indikátor režimu NORMAL	<ul style="list-style-type: none"> • Rozsvieti sa, keď režim jazdy nastavíte na možnosť NORMAL. 	<p>➤ Režim NORMAL Str. 392</p>
	Indikátor režimu ECON	<ul style="list-style-type: none"> • Rozsvieti sa, keď režim jazdy nastavíte na možnosť ECON. 	<p>➤ Režim ECON Str. 393</p>







Indikátor	Názov	Svieti/bliká	Vysvetlenie
	Indikátor pripomenutia bezpečnostného pásu	<ul style="list-style-type: none"> • Rozsvieti sa, ak vodič nie je pripútaný bezpečnostným pásom pri nastavení režimu napájania do polohy ZAPNUTÉ. • Ak spolujazdec vpredu nie je pripútaný bezpečnostným pásom, indikátor sa rozsvieti o niekoľko sekúnd neskôr. • Rozsvieti sa na chvíľu, keď sa odopne bezpečnostný pás zadného sedadla, kým je režim napájania ZAPNUTÝ.. • Bliká počas jazdy, ak ste si vy a/alebo niektorý spolujazdec nezapli bezpečnostný pás. Zvuková signalizácia znie a indikátor bliká v pravidelných intervaloch. 	<ul style="list-style-type: none"> • Zvuková signalizácia a indikátor sa vypnú, keď sa vy aj spolujazdci pripútate bezpečnostným pásom. • Zostane svietiť, keď si vy a/alebo spolujazdci zapnete bezpečnostné pásy – Pravdepodobne došlo k chybe detekcie snímača. Nechajte vozidlo skontrolovať predajcovi. <ul style="list-style-type: none"> ➤ Pripomenutie bezpečnostného pásu Str. 48
	Indikátor nízkeho stavu nabitia (oranžový)	<ul style="list-style-type: none"> • Rozsvieti sa, keď je vysokonapäťová batéria takmer vybitá (zostáva približne 15 %). 	<ul style="list-style-type: none"> • Rozsvieti sa - Dochádza k zníženiu výkonu zrýchlenia. Čo najskôr nabite vysokonapäťovú batériu.

Indikátor	Názov	Svieti/bliká	Vysvetlenie
	Indikátor protiblokovacích o brzového systému (ABS)	<ul style="list-style-type: none"> Rozsvieti sa, ak sa vyskytne problém so systémom ABS. 	<ul style="list-style-type: none"> Nepretržite svieti – Nechajte vozidlo skontrolovať u predajcu. Ak je tento indikátor rozsvietený, vozidlo má stále normálnu schopnosť brzdenia, ale nefunguje protiblokovacia funkcia. <ul style="list-style-type: none"> ➤ Protiblokovací brzdomý systém (ABS) Str. 487
	Indikátor doplnkového záchytného systému	<ul style="list-style-type: none"> Rozsvieti sa, keď sa zistí problém s ktorýmkoľvek z nasledujúcich systémov: <ul style="list-style-type: none"> - Doplnkový záchytný systém - Bočné airbagy - Bočné hlavové airbagy - Napínač bezpečnostných pásov 	<ul style="list-style-type: none"> Nepretržite svieti – Nechajte vozidlo skontrolovať u predajcu.
	Indikátory ON/OFF predného airbagu spolujazdca	<ul style="list-style-type: none"> Keď je predný airbag spolujazdca aktívny: Indikátor ON (Zap.) sa znova rozsvieti a zostane svietiť približne 60 sekúnd. Keď je predný airbag spolujazdca nie je aktívny: Indikátor OFF (Vyp.) sa znova rozsvieti a zostane svietiť. Rozsvietený indikátor pripomína vodičovi, že predný airbag spolujazdca je deaktivovaný. 	<ul style="list-style-type: none"> ➤ Vypnutie systému predného airbagu spolujazdca Str. 64





Indikátor	Názov	Svieti/bliká	Vysvetlenie
	Indikátor systému asistenta stability vozidla (VSA)	<ul style="list-style-type: none"> • Bliká, keď je systém VSA aktívny. • Rozsvieti sa, keď v systéme VSA, systéme asistencie agilnej jazdy alebo systéme asistenta rozjazdu do kopca došlo k problému. 	<ul style="list-style-type: none"> • Nepretržite svieti – Nechajte vozidlo skontrolovať u predajcu. <ul style="list-style-type: none"> ☒ Systém asistenta stability vozidla (VSA) Str. 395 ☒ Asistent rozjazdu do kopca Str. 379
		<ul style="list-style-type: none"> • Rozsvieti sa, keď je systém VSA dočasne deaktivovaný po odpojení 12-voltovej batérie a jej následnom opätovnom pripojení. 	<ul style="list-style-type: none"> • Prejdite krátku vzdialenosť rýchlosťou vyššou ako 20 km/h. Indikátor by mal zhasnúť. Ak hlásenie nezmizne, nechajte vozidlo skontrolovať u predajcu.
	Indikátor vypnutia systému asistenta stability vozidla (VSA)	<ul style="list-style-type: none"> • Rozsvieti sa, keď čiastočne deaktivujete systém VSA. 	<ul style="list-style-type: none"> ☒ Zapnutie a vypnutie systému VSA Str. 396
	Indikátor systému elektrického posilňovača riadenia (EPS)	<ul style="list-style-type: none"> • Rozsvieti sa v prípade problému so systémom EPS alebo systémom monitorovania pozornosti vodiča. 	<ul style="list-style-type: none"> • Nepretržite svieti – Nechajte vozidlo skontrolovať u predajcu. • V rozhraní s informáciami pre vodiča sa zobrazí hlásenie Do Not Drive (Nepokračujte v jazde) – okamžite zastavte na bezpečnom mieste a kontaktujte predajcu. <ul style="list-style-type: none"> ☒ Ak sa rozsvieti indikátor systému elektrického posilňovača riadenia (EPS) Str. 650



Indikátor	Názov	Svieti/bliká	Vysvetlenie
	Indikátor nízkeho tlaku v pneumatikách/ systému výstrahy poklesu tlaku v pneumatikách	<ul style="list-style-type: none"> • Môže sa nakrátko rozsvietiť, ak sa režim napájania nastaví do polohy ZAPNUTÉ a vozidlo sa do 45 sekúnd nepohne, čím signalizuje, že proces kalibrácie sa ešte nedokončil. • Rozsvieti sa a ostane svietiť, keď: <ul style="list-style-type: none"> - sa zistí výrazne nízky tlak v aspoň jednej pneumatike, - systém nebol kalibrovaný. 	<ul style="list-style-type: none"> • Rozsvieti sa počas jazdy – Zastavte na bezpečnom mieste, skontrolujte tlak v pneumatikách a v prípade potreby ich dohustite. • Zostane svietiť po dohustení pneumatík na odporúčané hodnoty tlaku – Systém je potrebné nakalibrovať. <ul style="list-style-type: none"> ➤ Kalibrácia systém výstrahy poklesu tlaku v pneumatikách Str. 400
		<ul style="list-style-type: none"> • Ak v systéme výstrahy poklesu tlaku v pneumatikách došlo k problému, indikátor bliká približne jednu minútu a potom zostane svietiť. 	<ul style="list-style-type: none"> • Bliká a zostane svietiť – Nechajte vozidlo skontrolovať u predajcu.
		<ul style="list-style-type: none"> • Rozsvieti sa, keď je systém výstrahy poklesu tlaku v pneumatikách dočasne deaktivovaný po odpojení 12-voltovej batérie a jej následnom opätovnom pripojení. 	<ul style="list-style-type: none"> • Prejdite krátku vzdialenosť rýchlosťou vyššou ako 20 km/h. Indikátor by mal zhasnúť. Ak hlásenie nezmizne, nechajte vozidlo skontrolovať u predajcu.





Indikátor	Názov	Svieti/bliká	Vysvetlenie
	Indikátor systémového hlásenia	<ul style="list-style-type: none"> • Keď sa zistí problém, rozsvieti sa a zaznie zvukový signál. V rovnakom čase sa v rozhraní s informáciami pre vodiča zobrazí systémové hlásenie. 	<ul style="list-style-type: none"> • Kým indikátor svieti, stlačením tlačidla  (Domov) a výberom možnosti Informácie znova zobrazíte hlásenie. <ul style="list-style-type: none"> ► Prepínanie displeja Str. 139 • Keď sa zobrazí systémové hlásenie v rozhraní s informáciami pre vodiča, pozrite si informácie o indikátoroch v tejto kapitole. K danému hláseniu vykonajte príslušné opatrenie. • Zobrazenie v rozhraní s informáciami pre vodiča sa neprepne na normálnu obrazovku, kým varovanie nezrušíte alebo nestlačíte tlačidlo  (Domov).
	Indikátory smerového signálu a výstražných svetiel	<ul style="list-style-type: none"> • Bliká pri aktivácii páčky smerových signálov. • Bliká spolu so všetkými smerovými signálmi, keď stlačíte tlačidlo výstražných svetiel. • Bliká spolu so všetkými smerovými signálmi, keď počas rýchlej jazdy stlačíte brzdový pedál. 	<ul style="list-style-type: none"> • Nebliká alebo bliká rýchlo – Nechajte vozidlo skontrolovať u predajcu. <p>► Signál núdzového zastavenia Str. 489</p>



Indikátor	Názov	Svieti/bliká	Vysvetlenie
	Indikátor zapnutého svetla	<ul style="list-style-type: none"> Rozsvieti sa, keď sú zapnuté pozičné, koncové a ďalšie externé svetlá. 	➤ Osvetlenie Str. 192
	Indikátor diaľkových svetiel	<ul style="list-style-type: none"> Rozsvieti sa, keď sú zapnuté diaľkové svetlá svetlometov. 	—
	Indikátor automatického prepínania diaľkových svetiel	<ul style="list-style-type: none"> Rozsvieti sa, keď sú splnené všetky prevádzkové podmienky funkcie automatického prepínania diaľkových svetiel. 	➤ Automatické prepínanie diaľkových svetiel Str. 198
	Indikátor predných hmlových svetiel	<ul style="list-style-type: none"> Rozsvieti sa, keď sú zapnuté predné hmlové svetlá. 	➤ Hmlové svetlá Str. 195
	Indikátor zadného hmlového svetla	<ul style="list-style-type: none"> Rozsvieti sa, keď je zapnuté zadné hmlové svetlo. 	➤ Hmlové svetlá Str. 195
	Indikátor parkovacieho snímača	<ul style="list-style-type: none"> Bliká v prípade, že sa v okolí snímačov nachádzajú prekážky. 	➤ Systém parkovacieho snímača Str. 491

Indikátor	Názov	Svieti/bliká	Vysvetlenie
 <p>Indikátor</p>	Indikátor systému imobilizéra	<ul style="list-style-type: none"> Bliká, ak systém imobilizéra nedokáže rozpoznať správny kľúč. 	<ul style="list-style-type: none"> Bliká – Nemôžete spustiť systém napájania. Nastavte režim napájania do polohy VOZIDLO VYPNUTÉ a potom opäť vyberte režim ZAPNUTÉ. Typ vozidla s pravostranným riadením Pred nastavením režimu napájania do polohy ZAPNUTÉ stlačte a podržte brzdový pedál. Všetky modely Opakovane bliká - Systém môže byť nefunkčný. Nechajte vozidlo skontrolovať predajcovi. Nepokúšajte sa systém zmeniť alebo k nemu pridať iné zariadenia. Môžu sa vyskytnúť problémy s elektrickým systémom.
 <p>Indikátor</p>	Indikátor alarm systému	<ul style="list-style-type: none"> Bliká, keď je nastavený systém zabezpečenia alarmom. 	<p>➔ Alarm systém Str. 183</p>

Indikátor	Názov	Svieti/bliká	Vysvetlenie
	Indikátor tempomatu (ACC) s funkciou sledovania vozidiel pri nízkych rýchlostiach (oranžový)	<ul style="list-style-type: none"> Rozsvieti sa v prípade problému so systémom ACC s funkciou sledovania vozidiel pri nízkych rýchlostiach. 	<ul style="list-style-type: none"> Rozsvieti sa počas jazdy – Nechajte vozidlo skontrolovať u predajcu.
		<ul style="list-style-type: none"> Rozsvieti sa, keď je adaptívny tempomat s funkciou sledovania vozidiel pri nízkych rýchlostiach dočasne deaktivovaný po odpojení 12-voltového akumulátora a jeho následnom opätovnom pripojení. 	<ul style="list-style-type: none"> Prejdite krátku vzdialenosť rýchlosťou vyššou ako 20 km/h. Indikátor by mal zhasnúť. Ak hlásenie nezmlzne, nechajte vozidlo skontrolovať u predajcu.
		<ul style="list-style-type: none"> Indikátor sa môže dočasne rozsvietiť pri prekročení maximálnej povolenej hmotnosti. Systém ACC s funkciou sledovania vozidiel pri nízkych rýchlostiach bol automaticky vypnutý. 	<ul style="list-style-type: none"> Zaistite, aby celkové zaťaženie neprekračovalo maximálnu povolenú hmotnosť. <ul style="list-style-type: none"> ➤ Nosnosť Str. 375 Nepretržite svieti – Nechajte vozidlo skontrolovať u predajcu.
	Indikátor adaptívneho tempomatu (ACC) s funkciou sledovania vozidiel pri nízkych rýchlostiach (biela/zelená)	<ul style="list-style-type: none"> Rozsvieti sa na bielo, keď stlačíte tlačidlo . Rozsvieti sa nazeleno po stlačení tlačidla RES/+ alebo tlačidla SET/-. 	<ul style="list-style-type: none"> ➤ Adaptívny tempomat (ACC) s funkciou sledovania vozidiel pri nízkych rýchlostiach Str. 424
	Adaptívny tempomat (ACC) s indikátorom funkcie sledovania vozidiel pri nízkych rýchlostiach (LSF)	<ul style="list-style-type: none"> Rozsvieti sa, keď adaptívny tempomat (ACC) s indikátorom vzdialenosti s funkciou sledovania vozidiel pri nízkych rýchlostiach svieti. 	<ul style="list-style-type: none"> ➤ Nastavenie alebo zmena nastaveného odstu Str. 436

Indikátor	Názov	Svieti/bliká	Vysvetlenie
	Indikátor systému podpory riadenia vozidla v jazdnom pruhu (LKAS) (oranžová)	<ul style="list-style-type: none"> Rozsvieti sa v prípade problému so systémom LKAS. Rozsvieti sa, keď je systém LKAS dočasne deaktivovaný po odpojení 12-voltového akumulátora a jeho následnom opätovnom pripojení. Indikátor sa môže dočasne rozsvietiť pri prekročení maximálnej povolenej hmotnosti. 	<ul style="list-style-type: none"> Nepretržite svieti – Nechajte vozidlo skontrolovať u predajcu. Prejdite krátku vzdialenosť rýchlosťou vyššou ako 20 km/h. Indikátor by mal zhasnúť. Ak hlásenie nezmizne, nechajte vozidlo skontrolovať u predajcu. Zaistite, aby celkové zaťaženie neprekračovalo maximálnu povolenú hmotnosť.  Nosnosť Str. 375 Nepretržite svieti – Nechajte vozidlo skontrolovať u predajcu.
	Indikátor systému podpory riadenia vozidla v jazdnom pruhu (LKAS) (biela/zelená)	<ul style="list-style-type: none"> Rozsvieti sa na bielo, keď stlačíte tlačidlo LKAS. Rozsvieti sa zelenou farbou, keď je LKAS v prevádzke. 	 Systém podpory riadenia vozidla v jazdnom pruhu (LKAS) Str. 441

Indikátor	Názov	Svieti/bliká	Vysvetlenie
	Indikátor brzdového systému zmiernenia zrážky (CMBS) (oranžový)	<ul style="list-style-type: none"> Rozsvieti sa, ak sa vyskytne problém so systémom CMBS alebo ho nemožno dočasne použiť v dôsledku problémov, ako napríklad znečistenie čelného skla v blízkosti kamery. 	<ul style="list-style-type: none"> Súčasne sa rozsvieti indikátor bezpečnostnej podpory (oranžový). <ul style="list-style-type: none"> ➤ Indikátor bezpečnostnej podpory (oranžová) Str. 121
	Indikátor brzdového systému zmiernenia zrážky (CMBS) (sivý)	<ul style="list-style-type: none"> Rozsvieti sa, keď sa systém CMBS vypne. 	<ul style="list-style-type: none"> ➤ Bezpečnostná podpora Str. 152
	Indikátor predchádzania vybočeniu z vozovky (oranžový)	<ul style="list-style-type: none"> Rozsvieti sa, ak sa vyskytol problém so systémom predchádzania vybočeniu z vozovky alebo ho nemožno dočasne používať v dôsledku problémov, ako je napríklad nečistota na čelnom skle v blízkosti kamery. 	<ul style="list-style-type: none"> Súčasne sa rozsvieti indikátor bezpečnostnej podpory (oranžový). <ul style="list-style-type: none"> ➤ Indikátor bezpečnostnej podpory (oranžová) Str. 121
	Indikátor automatického vypnutia asistenta riadenia systému predchádzania vybočeniu z vozovky	<ul style="list-style-type: none"> Rozsvieti sa, keď sa automaticky vypne asistent riadenia systému predchádzania vybočeniu z vozovky. 	<ul style="list-style-type: none"> ➤ Systém predchádzania vybočeniu z vozovky Str. 463

Indikátor	Názov	Svieti/bliká	Vysvetlenie
	Indikátor predchádzania vybočeniu z vozovky (sivý)	<ul style="list-style-type: none"> Rozsvieti sa, keď sa vypne systém predchádzania vybočeniu z vozovky. 	<p>➤ Bezpečnostná podpora Str. 152</p>
	Indikátor bezpečnostnej podpory (oranžová)	<ul style="list-style-type: none"> Rozsvieti sa pri probléme so systémom predchádzania vybočeniu z vozovky, systémom detekcie objektov v mŕtvom uhle (BSI) alebo systémom CMBS. Indikátor sa môže dočasne rozsvietiť pri prekročení maximálnej povolenej hmotnosti. Rozsvieti sa, keď sú systémy predchádzania vybočeniu z vozovky a CMBS dočasne deaktivované po odpojení 12-voltového akumulátora a jeho následnom opätovnom pripojení. 	<ul style="list-style-type: none"> Nepretržite svieti – Nechajte vozidlo skontrolovať u predajcu. Zaistite, aby celkové zaťaženie neprekračovalo maximálnu povolenú hmotnosť. ➤ Nosnosť Str. 375 Nepretržite svieti – Nechajte vozidlo skontrolovať u predajcu. Prejdite krátku vzdialenosť rýchlosťou vyššou ako 20 km/h. Indikátor by mal zhasnúť. Ak hlásenie nezmizne, nechajte vozidlo skontrolovať u predajcu.

Indikátor	Názov	Svieti/bliká	Vysvetlenie
	Indikátor bezpečnostnej podpory (oranžová)	<ul style="list-style-type: none"> Rozsvieti sa, keď sa vypne systém predchádzania vybočeniu z vozovky a/alebo brzďový systém zmiernenia zrážky (CMBS). 	<ul style="list-style-type: none"> Zostane svietiť – Teplota vnútri kamery je príliš vysoká. Použite klimatizáciu na schladenie kamery. Systém sa aktivuje, keď sa teplota v kamere zníži. <ul style="list-style-type: none"> ➤ Predná širokouhlá kamera Str. 478 Zostane svietiť – Okolie kamery je zanesené špinou, blatom atď. Odstavte vozidlo na bezpečnom mieste a pomocou jemnej handričky utrite nečistoty. Ak sa aj po vyčistení okolia kamery stále svieti indikátor a zobrazuje správa, dajte vozidlo skontrolovať predajcovi. <ul style="list-style-type: none"> ➤ Predná širokouhlá kamera Str. 478 Môže sa zapnúť v prípade, že je v okolí tma, ako napríklad pri jazde v tuneli, v noci, za svtania alebo súmraku.
		<ul style="list-style-type: none"> Rozsvieti sa, keď sa v blízkosti senzora systému detekcie vozidiel v mŕtvom uhle (BSI) hromadí blato, sneh alebo ľad. Rozsvieti sa, keď je teplota senzora systému detekcie objektov v mŕtvom uhle (BSI) vysoká. 	<ul style="list-style-type: none"> Rozsvieti sa počas jazdy – Niečo môže rušiť senzor systému detekcie objektov v mŕtvom uhle (BSI). Skontrolujte okolie systému detekcia objektov v mŕtvom uhle (BSI) a odstráňte ľubovoľné prekážky. Keď teplota klesne, systém sa vráti do normálu. <ul style="list-style-type: none"> ➤ Systém detekcie objektov v mŕtvom uhle* Str. 402

Indikátor	Názov	Svieti/bliká	Vysvetlenie
	Indikátor bezpečnostnej podpory (zelená/sivá)	<ul style="list-style-type: none"> • Rozsvieti sa nazeleno, keď je zapnutý systém predchádzania vybočeniu z vozovky, systém detekcie objektov v mŕtvom uhle (BSI) a systém CMBS. • Rozsvieti sa zelenou a sivou farbou, keď je vypnutý systém predchádzania vybočeniu z vozovky, systém detekcie objektov v mŕtvom uhle (BSI) alebo systém CMBS, prípadne ktorékoľvek dva z týchto systémov. • Rozsvieti sa na šedo, keď je vypnutý systém predchádzania vybočeniu z vozovky, systém detekcie objektov v mŕtvom uhle (BSI) a systém zmiernenia zrážky CMBS. 	<ul style="list-style-type: none"> ➤ Systém predchádzania vybočeniu z vozovky Str. 463 ➤ Systém detekcie objektov v mŕtvom uhle* Str. 402 ➤ Brzdový systém zmiernenia zrážky (CMBS) Str. 411

* Nie je k dispozícii u všetkých modelov

Výstražné a informačné hlásenia rozhrania s informáciami pre vodiča

Výstražné a informačné hlásenia sa zobrazujú iba v rozhraní s informáciami pre vodiča.

Stlačte tlačidlo  (Domov), vyberte položku **Informácie**, potom stlačte ľavé koliesko voliča, aby ste znovu videli hlásenie, keď je zapnutý indikátor systémového hlásenia.

Ikony

Keďže správy sa v rozhraní s informáciami pre vodiča nezobrazia, keď je **výstražná správa** nastavená na možnosť VYPNUTÉ, správy môžete skontrolovať nižšie. Vykonajte príslušné kroky uvedené v hlásení, napríklad kontaktujte predajcu.

➤ **Červené ikony** Str. 125

➤ **Žlté ikony** Str. 127

➤ **Iné ikony** Str. 133

Ak chcete zobrazíť hlásenia, nastavte položku **Výstražná správa** na možnosť ZAPNUTÉ pomocou obrazovky audiosystému/informačnej obrazovky. Jazyk správy môžete tiež zmeniť.





➤ **Ako prispôbiť nastavenia vozidla** Str. 331

■ Červené ikony

Ikona	Hlásenie
	Bola zistená kritická porucha systému. Zastavte vozidlo na bezpečnom mieste.
	Znížená účinnosť asistenta riadenia. Zastavte vozidlo na bezpečnom mieste.
	Znížená účinnosť brzd. Zastavte vozidlo na bezpečnom mieste.
	Nízka hladina brzdovej kvapaliny. Nepokračujte v jazde. Skontrolujte hladinu kvapaliny.
	Parkovacia brzda je zatahnutá
	Uvoľnite parkovaciu brzdu
	Nie je možné nastaviť tempomat: Je zatahnutá parkovacia brzda
	Tempomat zrušený: Parkovacia brzda bola zatahnutá
	Problém s brzdovým systémom. Brzdny účinok môže byť menší.

Ikona	Hlásenie
	Problém s brzdovým systémom. Nepokračujte v jazde.
	Zapnite bezpečnostný pás
	Zapnite bezpečnostný pás spolujazdca
	 Pripomenutie bezpečnostného pásu Str. 48
	Problém so systémom nabíjania 12-voltového akumulátora. Nepokračujte v jazde.

Ikona	Hlásenie
	Problém s doplnkovým záchytným systémom
	Skontrolujte zadné sedadlá
	Otvorené dvere
	Otvorené dvere batožinového priestoru

Ikona	Hlásenie
	Otvorené dvere a dvere batožinového priestoru
	Vyžaduje sa riadenie
	Vybočenie z jazdného pruhu
	Problém so systémom parkovacieho snímača
	Blížiaci sa objekt
	Kapota je otvorená

Ikona	Hlásenie
	<p>Tepelný problém s vysokonapäťovou batériou. Zastavte vozidlo na bezpečnom mieste a potom evakuujte posádku vozidla. ➤ Ak sa zobrazí výstraha pred tepelným únikom pohonnej batérie Str. 655</p>
	<p>Tepelný problém s vysokonapäťovou batériou. Zatiahnite parkovaciu brzdú a potom evakuujte posádku vozidla. ➤ Ak sa zobrazí výstraha pred tepelným únikom pohonnej batérie Str. 655</p>
	<p>Tepelný problém s vysokonapäťovou batériou. Evakuujte posádku vozidla. ➤ Ak sa zobrazí výstraha pred tepelným únikom pohonnej batérie Str. 655</p>



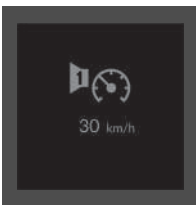

■ Žlté ikony

Ikona	Hlásenie
	<p>Zatiahnite parkovaciu brzdú, aby sa vozidlo nehýbalo</p>
	<ul style="list-style-type: none"> ➤ Adaptívny tempomat (ACC) s funkciou sledovania vozidiel pri nízkych rýchlostiach Str. 424 ➤ Brzdový systém zmiernenia zrážky (CMBS) Str. 411
	<p>Vyžaduje sa riadenie</p>
	<p>Vybočenie z jazdného pruhu</p>
	<p>Nízka vonkajšia teplota. Povrch cesty môže byť zamrznutý.</p>
	<p>Na prevádzku vozidla je teplota príliš nízka</p>







Ikona	Hlásenie
	<p>➤ Rýchlostný alarm Str. 146</p>
	<p>Problém so systémom prevodovky. Výkon sa môže znížiť.</p>
	<p>Problém so systémom prevodovky. Po zaparkovaní zatiahnite parkovaciu brzdú.</p>
	<p>Problém so systémom prevodovky. Nepokračujte v jazde.</p>
	<p>Problém so systémom prevodovky. Parkovanie nedostupné.</p>







Ikona	Hlásenie
	<p>Preradte do parkovacej polohy</p>
	<p>Zapnutý režim podržania neutrálu. Po dokončení preradte do polohy P</p>
	<p>Problém s protiblokovacím brzdovým systémom. Brzdný účinok môže byť menší.</p>
	<p>Problém s brzdovým systémom. Brzdný účinok môže byť menší.</p>
	<p>Problém s brzdovým systémom. Nestláčajte brzdy + akcelerátor súčasne.</p>
	<p>Problém s brzdovým systémom. Brzdný účinok môže byť menší.</p>





Ikona	Hlásenie
	<p>Modely s parkovacím pilotom Honda Problém s brzdovým systémom. Brzdny účinok môže byť menší.</p>
	<p>Modely s parkovacím pilotom Honda Problém s brzdovým systémom. Parkovací pilot Honda nie je k dispozícii.</p>
	<p>Znížená účinnosť zastavenia. Vyhýbajte sa prudkému spomaleniu a vysokej rýchlosti.</p>
	<p>Problém so systémom elektrickej parkovacej brzdy. Parkovacia brzda nie je k dispozícii.</p>
	<p>Problém so systémom asistenta stability vozidla. Trakcia a ovládateľnosť môžu byť obmedzené.</p>
	<p>Inicializácia systémov... Pokračujte v jazde.</p>

Ikona	Hlásenie
	<p>Problém s asistentom rozjazdu do kopca. Vozidlo sa môže po uvoľnení brzdy pohnúť.</p>
	<p>Problém so systémom podržania brzdy. Po zastavení aktivujte brzdu.</p>
	<p>Podržanie brzdy je zablokované. Použite brzdový pedál.</p>
	<p>Tempomat zrušený: Stlačte brzdový pedál</p>
	<p>Uvoľnenie parkovacej brzdy: Brzda + stlačenie</p>
	<p>Modely s elektricky ovládanými dverami batožinového priestoru Problém so systémom elektricky ovládaných dverí batožinového priestoru. dvere batožinového priestoru sa musia obsluhovať ručne.</p>

Ikona	Hlásenie
	<p>Problém so systémom elektrického posilňovača riadenia. Znížená účinnosť asistenta riadenia.</p> <p>Problém so systémom elektrického posilňovača riadenia. Bez asistenta riadenia. Nepokračujte v jazde.</p>
	Nízka úroveň pozornosti vodiča. Oddýchnite si
	Problém so systémom monitorovania pozornosti vodiča
	Problém so systémom automatického ovládania osvetlenia. K dispozícii sú prvky manuálneho ovládania.
	Problém sústavy predných svetiel. Výkon svetlometov sa môže znížiť.



Ikona	Hlásenie
	Problém s automatickým prepínaním diaľkových svetiel. K dispozícii sú prvky manuálneho ovládania.
	Diaľkový ovládač bezkľúčového otvárania nebol rozpoznaný
	V diaľkovom ovládači bezkľúčového otvárania vymeňte batériu <ul style="list-style-type: none"> ► Výmena batérie diaľkového ovládania Str. 609
	Problém so systémom inteligentného vstupu
	Problém so systémom digitálneho kľúča
	Pri opúšťaní vozidla si digitálny kľúč vezmite so sebou a vypnite vozidlo



Ikona	Hlásenie
	Problém so systémom monitorovania tlaku v pneumatikách
	Tlak v pneumatikách je nízky. Skontrolujte tlak vo všetkých pneumatikách a inicializujte systém výstrahy poklesu tlaku v pneumatikách v nastaveniach vozidla.
	Problém so systémom adaptívneho tempomatu
	Problém s brzdovým systémom zmiernenia zrážky (CMBS)
	Problém so systémom podpory riadenia vozidla v jazdnom pruhu (LKAS)
	Problém so systémom predchádzania vybočeniu z vozovky

Ikona	Hlásenie
	<p>Modely so systémom pripomenutia servisu</p> <p>Blíži sa termín servisu</p> <p>► System pripomenutia servisu* Str. 566</p>
	<p>Modely so systémom pripomenutia servisu</p> <p>Je nutné vykonať servis</p> <p>► System pripomenutia servisu* Str. 566</p>
	<p>Modely so systémom pripomenutia servisu</p> <p>Zmeškaný termín servisu</p> <p>► System pripomenutia servisu* Str. 566</p>
	<p>Modely s parkovacím pilotom Honda</p> <p>Problém s parkovacím pilotom Honda. Parkovací pilot Honda nie je k dispozícii.</p>
	<p>Problém so systémom detekcie objektov v mŕtvom uhle (BSF)</p>

* Nie je k dispozícii u všetkých modelov

Ikona	Hlásenie
	Detekcia objektov v mŕtvom uhle nie je k dispozícii
	Skontrolujte systém nabíjania
	Nízka úroveň nabitia. Znížený výkon.
	Nízka teplota systému napájania. Výkon sa môže znížiť.
	Vysoká teplota systému napájania. Výkon sa môže znížiť.
	Problém systému napájania. Výkon sa môže znížiť.
	Problém so systémom nabíjania 12-voltového akumulátora. Výkon sa môže znížiť.
	Nízka úroveň nabitia akumulátora

Ikona	Hlásenie
	Odpojte nabíjací konektor
	Problém systému napájania. Výkon sa môže znížiť.
	Problém s plug-in systémom nabíjania. Obmedzený dojazd.
	Problém so štandardným plug-in systémom nabíjania. Rýchle nabíjanie je k dispozícii.
	Problém s rýchlym plug-in systémom nabíjania. Štandardné nabíjanie je k dispozícii. <input checked="" type="checkbox"/> Ak sa zobrazí výstraha rýchleho plug-in systému nabíjania Str. 654
	Problém systému napájania. Nepokračujte v jazde.
Problém systému napájania. Vyhýbajte sa prudkej akcelerácii a vysokej rýchlosti.	





Ikona	Hlásenie
	<p>Problém so systémom akustickej signalizácie vozidla</p>
	<p>Otvorené veko nabíjania</p>

■ Iné ikony

Ikona	Hlásenie
	<p>Nízka vonkajšia teplota. Povrch cesty môže byť zamrznutý.</p>
	<p>Ak chcete preradiť: Stlačte brzdový pedál</p>
	<p>Ak chcete preradiť: Uvoľnite pedál akcelerátora</p>
	<p>Zaradený je prevodový stupeň N. Uvoľnite pedál akcelerátora.</p>
	<p>Ak chcete preradiť: Vozidlo musí byť zastavené</p>

Ikona	Hlásenie
	Prevodový stupeň nie je k dispozícii. Počkajte a skúste znova.
	Pohotovostný režim systému podržania brzdy Systém podržania brzdy vypnutý
	Ak chcete aktivovať podržanie brzdy: Bezpečnostný pás + stlačenie
	Vypnutie podržania brzdy: Brzda + stlačenie
	Ak chcete aktivovať podržanie brzdy: Zapnite bezpečnostný pás
	Zapnite bezpečnostný pás
	Nie je možné nastaviť tempomat: Zapnite bezpečnostný pás
	Tempomat zrušený: Zapnite bezpečnostný pás

Ikona	Hlásenie
	Nízka úroveň pozornosti vodiča
	Nie je možné nastaviť tempomat: Rýchlosť je príliš vysoká
	Tempomat zrušený: Rýchlosť je príliš vysoká
	Nie je možné nastaviť tempomat: Systém nie je k dispozícii
	Tempomat zrušený: Systém nie je k dispozícii
	Tempomat sa čoskoro zruší
	Nie je možné nastaviť tempomat: Príliš blízko k vozidlu pred vami
	Tempomat zrušený: Príliš blízko k vozidlu pred vami
	Nie je možné nastaviť tempomat: Sklon príliš strmý
	Tempomat zrušený: Sklon príliš strmý

Ikona	Hlásenie
	<p>Nie je možné nastaviť tempomat: Sklon príliš strmý</p> <p>Tempomat zrušený: Sklon príliš strmý</p>
	<p>Nie je možné nastaviť tempomat: Preradte do jazdnej polohy</p> <p>Tempomat zrušený: Preradte do jazdnej polohy</p>
	<p>Obnovenie tempomatu: Použite spínač „RES/+“</p>
	<p>Tempomat zrušený: Strata trakcie</p>
	<p>Aktivuje sa stlačením spínača</p>
	<p>System podpory riadenia vozidla v jazdnom pruhu nie je možné používať</p>

Ikona	Hlásenie
	<p>Niektoré systémy podpory riadenia nefungujú: Teplota kamery je príliš vysoká.</p>
	<p>Niektoré systémy podpory riadenia nefungujú: Vyčistite predné čelné sklo alebo zlé podmienky zobrazenia.</p>
	<p>Predchádzanie vybočeniu z vozovky je aktivované</p>
	<p>Niektoré dostupné systémy podpory riadenia</p>
	<p>Odblokovanie volantu: Stlačte + otočte</p>

Ikona	Hlásenie
	<p>Naštartovanie vozidla: Brzda + stlačenie</p> <p>Začatie jazdy: Brzda + stlačenie</p> <p>Typ vozidla s pravostranným riadením</p> <p>Naštartovanie vozidla: Úplne stlačte brzdu + stlačte</p> <p>Ak chcete pokračovať v jazde: Stlačte brzdový pedál a stlačte spínač</p>
	<p>Vypnutie vozidla: Stlačte dvakrát</p> <p>Režim prislušenstva</p> <p>Typ vozidla s pravostranným riadením</p> <p>Úplne uvoľnite brzdu + stlačte</p>
	<p>Ak chcete naštartovať, dotknite sa tlačidla štartovania stranou diaľkového ovládača s emblémom</p> <p>☞ Ak je slabá batéria diaľkového ovládača bezklúčového otvárania Str. 641</p>
	<p>Opätovným stlačením tlačidla dvakrát alebo podržaním tlačidla sa vypne zapalovanie a dôjde k výpadku napájania</p>

Ikona	Hlásenie
	<p>Pripravené na jazdu</p>
	<p>Nízka okolitá teplota. Odporúča sa pripojenie na nabíjanie.</p>
	<p>Zvýšenie spotreby energie. Nabíjanie nie je k dispozícii.</p>
	<p>Zvýšenie spotreby energie. Nabíjanie nie je k dispozícii.</p>

Ukazovatele

Ukazovatele zahŕňajú rýchlomer, ukazovateľ úrovne nabitia vysokonapätovej batérie a ďalšie súvisiace indikátory. Tieto informácie sa zobrazia, keď je režim napájania v polohe ZAPNUTÉ.

Tachometer

Zobrazuje rýchlosť jazdy v jednotkách km/h alebo mph.

Ukazovateľ úrovne nabitia vysokonapätovej batérie

Zobrazuje zostávajúcu úroveň nabitia vysokonapätovej batérie.

Ukazovateľ POWER/CHARGE (Napájanie/nabíjanie)

Zobrazenie stavu výkonu elektromotora a nabíjania vysokonapätovej batérie.

Počítadlo najazdených kilometrov

Zobrazuje celkový počet kilometrov alebo míľ, ktoré vozidlo prešlo.

Dojazd

Zobrazuje odhadovanú vzdialenosť, ktorú môžete prejsť so zostávajúcou energiou. Tento odhad je založený na spotrebe energie z vašich predchádzajúcich ciest a zostávajúceho nabitia vysokonapätovej batérie.

» Tachometer

Môžete zmeniť jednotky rýchlosti/vzdialenosti.

➤ **Jednotky rýchlosti/vzdialenosti** Str. 153

» Ukazovateľ úrovne nabitia vysokonapätovej batérie

Úroveň nabitia vysokonapätovej batérie sa môže znížiť v nasledujúcich situáciách:

- po výmene 12-voltového akumulátora,
- po odpojení 12-voltového akumulátora,
- keď riadiaci systém vysokonapätovej batérie upraví svoje hodnoty.

Hodnota úrovne nabitia sa počas jazdy automaticky upraví.

Zmeny teploty vysokonapätovej batérie môžu zvýšiť alebo znížiť kapacitu nabitia batérie. Ak zmeny teploty spôsobujú zmenu kapacity batérie, môže sa zmeniť aj počet indikátorov v ukazovateli úrovne nabitia batérie aj vtedy, ak je úroveň nabitia rovnaká.

» Dojazd

Zobrazený jazdný dosah je iba odhad a môže sa líšiť od skutočnej vzdialenosti, ktorú môže vozidlo prejsť.

■ Okolitá teplota

Zobrazuje vonkajšiu teplotu v stupňoch Celzia.

Ak bola vonkajšia teplota nižšia ako 3 °C v čase, keď ste režim napájania prepli do polohy ZAPNUTÉ, v rozhraní s informáciami pre vodiča sa zobrazí hlásenie  **Vonkajšia teplota je nízka.**

■ Nastavenie zobrazenia vonkajšej teploty

Ak sa vám zdá, že údaj teploty nie je správny, môžete ho upraviť až o ± 3 °C.

■ Systém rozpoznávania dopravných značiek

Počas jazdy zobrazuje určité zistené dopravné značky. Indikátor bliká, keď je prekročená maximálna rýchlosť dopravnej značky zaznamenaná systémom rozpoznávania dopravných značiek.

■ Aktuálny režim systému ACC s funkciou sledovania vozidiel pri nízkych rýchlostiach, systém LKAS a systém Traffic Jam Assist

Zobrazuje aktuálny režim pre systém ACC s funkciou sledovania vozidiel pri nízkych rýchlostiach, systém LKAS a systém Traffic Jam Assist.

➤ **Adaptívny tempomat (ACC) s funkciou sledovania vozidiel pri nízkych rýchlostiach**

Str. 424

➤ **Systém podpory riadenia vozidla v jazdnom pruhu (LKAS)** Str. 441

➤ **Traffic Jam Assist** Str. 453

▣ Okolitá teplota

Snímač teploty sa nachádza v prednom nárazníku. Teplota cesty a výfukové plyny z iného vozidla môžu ovplyvniť údaj o teplote, ak je rýchlosť vozidla nižšia ako 30 km/h.

Aktualizácia displeja po stabilizovaní údajov o teplote môže trvať niekoľko minút.



Údaj o teplote môžete upraviť.

➤ **Ako prispôbiť nastavenia vozidla** Str. 331

Rozhranie s informáciami pre vodiča

Rozhranie s informáciami pre vodiča zobrazuje rôzne informácie, ako napríklad odhadovanú zostávajúcu vzdialenosť jazdy a spotrebu energie vozidla. Zobrazuje tiež hlásenia, napríklad varovania a iné užitočné informácie.

Keď sa zobrazí výstražná správa, skontrolujte túto správu a obráťte sa na predajcu a vozidlo v prípade potreby nechajte skontrolovať.

Ak sa zobrazí hlásenie  **Znížená účinnosť zastavenia**,  **Tepelný problém s vysokonapäťovou batériou** alebo  **Problém s rýchlym plug-in systémom nabíjania**, pozrite si nasledujúce strany.

- **Ak sa zobrazí upozornenie na zníženú účinnosť zastavenia** Str. 648
- **Ak sa zobrazí výstraha pred tepelným únikom pohonnej batérie** Str. 655
- **Ak sa zobrazí výstraha rýchleho plug-in systému nabíjania** Str. 654

■ Prepínanie displeja

Stlačte tlačidlo  (Domov) a posúvaním ľavého nastavovacieho kolieska prejdite na obsah, ktorý chcete vidieť. Stlačte ľavé nastavovacie koliesko na zobrazenie podrobných informácií.







▣ Prepínanie displeja

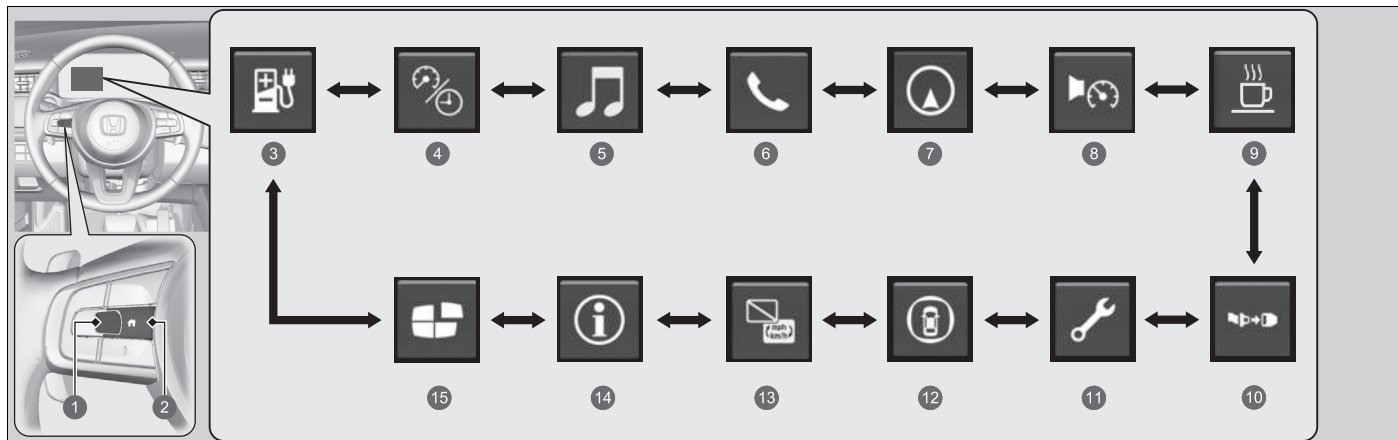





Ak sa chcete vrátiť na predchádzajúcu obrazovku, stlačte tlačidlo  (späť).

Obsah počítadla môžete pridávať a odstraňovať.

- **Nastavenia displeja prístrojového panela**
Str. 154



- 1 Nastavovacie koliesko vľavo
- 2 Tlačidlo  (Domov)
- 3 **Energia**  Str. 141
- 4 **Rýchlosť a čas**  Str. 143
- 5 **Audio**  Str. 144
- 6 **Telefón**  Str. 144
- 7 **Navigácia**  Str. 145
- 8 **Rýchlostný alarm**  Str. 146

- 9 **Pozornosť vodiča**  Str. 147
- 10 **Bezpečnostné pásy**  Str. 151
- 11 **Údržba***  Str. 151
- 12 **Bezpečnostná podpora**  Str. 152
- 13 **Žiadny obsah**  Str. 153
- 14 **Informácie**  Str. 154
- 15 **Nastavenia displeja prístrojového panela**  Str. 154

■ Spotreba energie/ Denné počítadlo kilometrov

Otáčaním ľavého nastavovacieho kolieska môžete prepínať medzi dennými počítadlami kilometrov A a B.

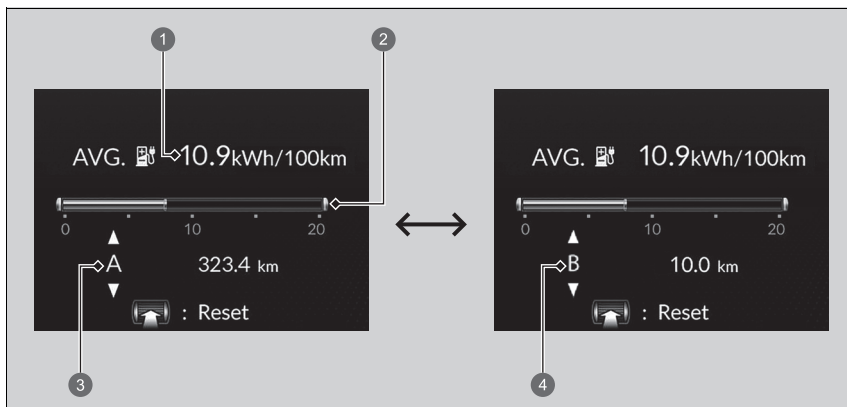

- ❶ Priemerná spotreba energie
- ❷ Okamžitá spotreba energie
- ❸ Denné počítadlo kilometrov A
- ❹ Denné počítadlo kilometrov B

■ Denné počítadlo kilometrov

Zobrazuje celkový počet kilometrov alebo míľ, ktoré vozidlo prešlo od posledného vynulovania. Počítadlá A a B je možné použiť na počítanie dvoch samostatných ciest.

■ Vynulovanie denného počítadla kilometrov

Na vynulovanie denného počítadla kilometrov stlačte ľavé nastavovacie koliesko a potom vyberte položku **Vynulovať**.

- Denné počítadlo kilometrov sa vynuluje na hodnotu 0,0.

■ Priemerná spotreba energie

Zobrazuje odhadovanú priemernú spotrebu energie každého denného počítadla kilometrov v kWh/ 100km alebo míľach/kWh. Displej sa aktualizuje v nastavených intervaloch. Keď vynulujete denné počítadlo kilometrov, vynuluje sa aj priemerná spotreba energie.

■ Okamžitá spotreba energie

Zobrazuje okamžitú spotrebu energie ako stĺpcový graf v kWh/ 100km alebo míľach/kWh.

☒ Priemerná spotreba energie

Môžete zmeniť čas vynulovania priemernej spotreby energie.

☒ **Ako prispôsobiť nastavenia vozidla** Str. 331

■ Merač rýchlosti/času/denné počítadlo kilometrov

Otáčaním ľavého nastavovacieho kolieska môžete prepínať medzi dennými počítadlami kilometrov A a B.

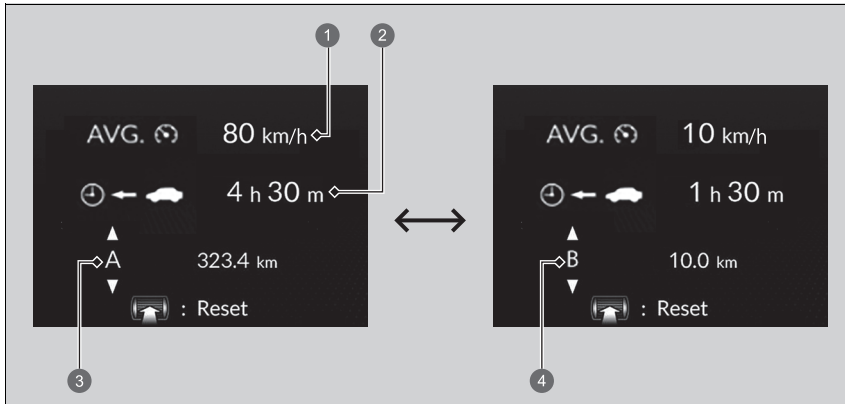

- ❶ Priemerná rýchlosť
- ❷ Uplynutý čas
- ❸ Denné počítadlo kilometrov A
- ❹ Denné počítadlo kilometrov B

■ Denné počítadlo kilometrov

➤ **Denné počítadlo kilometrov** Str. 142

■ Uplynutý čas

Zobrazuje čas, ktorý uplynul od posledného vynulovania denného počítadla kilometrov A alebo B.

■ Priemerná rýchlosť

Zobrazuje priemernú rýchlosť v kmh alebo v mph od vynulovania cesty A alebo B.

■ Audio (Audiosystém)

Zobrazí informácie o aktuálnom prehrávaní zvuku.

➤ **Základná obsluha** Str. 255

■ Telefón

Zobrazia sa aktuálne informácie telefónu.

➤ **Telefónny systém hands-free** Str. 341

➤ Uplynutý čas

Môžete zmeniť čas vynulovania uplynutého času.

➤ **Ako prispôbiť nastavenia vozidla** Str. 331

➤ Priemerná rýchlosť

Môžete zmeniť čas vynulovania priemernej rýchlosti.

➤ **Ako prispôbiť nastavenia vozidla** Str. 331

■ Navigácia

■ Kompas

Zobrazí sa obrazovka kompasu.

■ Podrobné pokyny

Ak navigačný systém, služba Android Auto alebo služba Apple CarPlay poskytuje pokyny na jazdu, zobrazia sa podrobné pokyny navigácie do vášho cieľa.

➤ **Pozrite si príručku navigačného systému**

➤ **Android Auto™** Str. 308

➤ **Apple CarPlay** Str. 302

☒ Navigácia

Môžete vybrať, či sa majú počas navádzania na trase zobrazovať podrobné pokyny, alebo nie.

➤ **Ako prispôbiť nastavenia vozidla** Str. 331

Keď sú zobrazené pokyny pre kompas alebo podrobné pokyny, môžete ovládať niektoré funkcie navigačného systému na informačnom rozhraní vodiča posúvaním ľavým nastavovacím kolieskom.

➤ **Pozrite si príručku navigačného systému**

Podrobné pokyny nemusia byť dostupné pre všetky aplikácie.

■ Rýchlostný alarm

Zapnutie rýchlostného alarmu a zmena nastavenia rýchlostného alarmu.

Otáčaním nastavovacieho kolieska sa nastavenie rýchlostného alarmu zmení nasledovne:

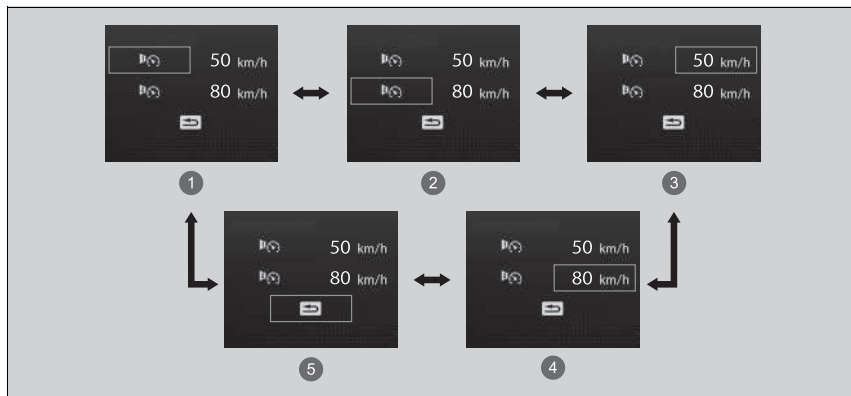



- ① Rýchlostný alarm 1 Zap./Vyp.*¹
- ② Rýchlostný alarm 2 Zap./Vyp.*¹
- ③ Nastavenie rýchlosti pre rýchlostný alarm 1 [50 km/h*¹]
- ④ Nastavenie rýchlosti pre rýchlostný alarm 2 [80 km/h*¹]
- ⑤ Späť

*1:Predvolené nastavenie

Monitorovanie pozornosti vodiča

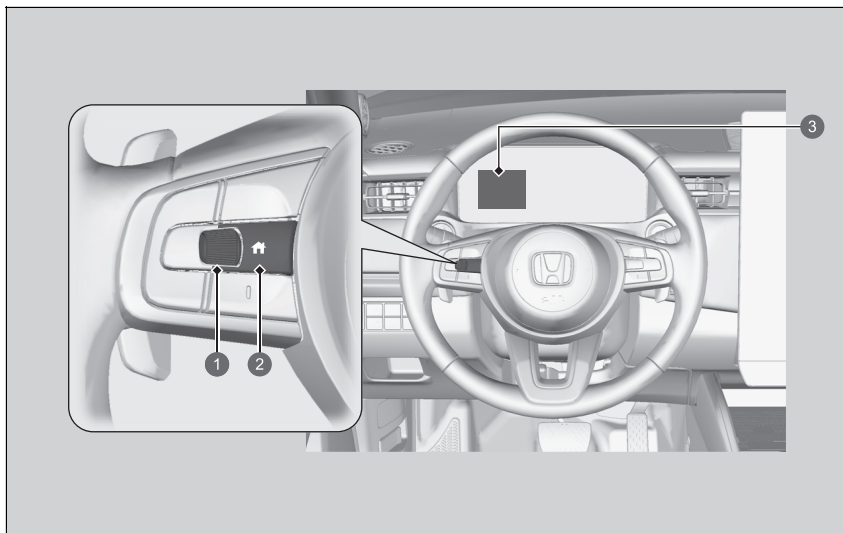
Systém monitorovania pozornosti vodiča analyzuje zásahy do riadenia s cieľom zistiť, či spôsob riadenia vozidla nevykazuje známky nepozorného riadenia alebo riadenia pod vplyvom ospalivosti. Ak zistí, že spôsob riadenia vodiča vykazuje tieto známky, zobrazí stupeň pozornosti vodiča v rozhraní s informáciami pre vodiča.



- 1 Nastavovacie koliesko vľavo
- 2 Tlačidlo  (Domov)
- 3 Rozhranie s informáciami pre vodiča

Monitorovanie pozornosti vodiča

Systém monitorovania pozornosti vodiča nedokáže vždy rozpoznať, či je vodič unavený alebo nepozorný. Bez ohľadu na to, či vám systém poskytne spätnú väzbu alebo nie, ak pociťujete únavu, zastavte na bezpečnom mieste a oddýchnite si tak dlho, ako to bude potrebné.



Keď v rozhraní s informáciami pre vodiča vyberiete položku **Driver attention** (Pozornosť vodiča), pruhy na ňom sa rozsvietia bielou farbou, čím signalizujú stupeň pozornosti vodiča.

► **Prepínanie displeja** Str. 139

1 Úroveň

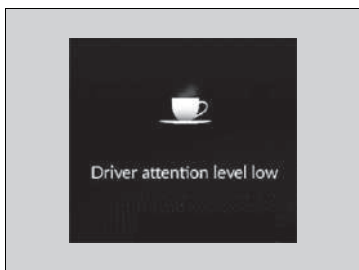

Ak sa rozsvietia dva pruhy, zobrazí sa hlásenie **Driver attention level low** (Nízka úroveň pozornosti vodiča).

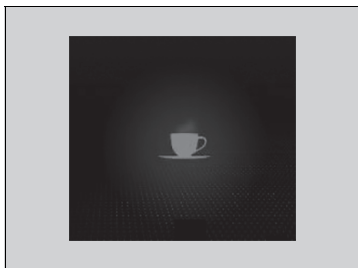

Ak počet pruhov klesne na jeden, zaznie zvuková signalizácia a farba šálky kávy sa zmení na žltú.

Úlohou týchto signálov je upozorniť vodiča na to, že potrebuje prestávku, lebo úroveň jeho pozornosti je príliš nízka.

Ak sa šálka kávy rozsvieti nažltlo, zastavte na bezpečnom mieste a oddýchnite si tak dlho, ako to bude potrebné.

Výstraha v podobe žltej šálky kávy zmizne po stlačení tlačidla  (Domov) alebo keď systém zistí, že vodič jazdí normálnym spôsobom.

Ak si vodič neurobí prestávku a systém monitorovania aj naďalej rozpoznáva, že vodič je veľmi unavený, po približne 15 minútach sa šálka kávy opätovne rozsvieti nažltlo a zaznie pípnutie. Výstraha sa neobjaví, keď je čas cesty 30 minút alebo menej.

■ **Systém monitorovania pozornosti vodiča sa obnoví v nasledujúcich prípadoch:**

- Systém napájania sa vypne.
- Vodič odopne bezpečnostný pás a otvorí dvere, keď vozidlo stojí.

■ **Kedy funguje systém monitorovania pozornosti vodiča:**

- Vozidlo sa musí pohybovať rýchlosťou vyššou ako 40 km/h.
- Indikátor systému elektrického posilňovača riadenia (EPS) nesmie svietiť.

■ **V závislosti od jazdných podmienok alebo ďalších faktorov nemusí systém monitorovania pozornosti vodiča fungovať za nasledujúcich okolností:**

- Funkcia podpory riadenia v rámci systému podpory riadenia vozidla v jazdnom pruhu (LKAS) je aktívna.
 - ☒ **Systém podpory riadenia vozidla v jazdnom pruhu (LKAS)** Str. 441
- Cesta je v zlom stave, napr. jej povrch je nespevnený alebo hrboľatý.
- Je veterné počasie.
- Vodičov štýl jazdy sa v hojnej miere vyznačuje ráznosťou, ako napr. prechádzaním medzi jazdnými pruhmi alebo zrýchľovaním.

☒ **Kedy funguje systém monitorovania pozornosti vodiča:**

Pruhy v rozhraní s informáciami pre vodiča zostanú zobrazené sivou farbou, iba ak systém monitorovania pozornosti vodiča funguje.

■ Bezpečnostné pásy

Vyskytuje sa za určitých podmienok, keď sú bezpečnostné pásy zapnuté alebo odopnuté.

📄 **Pripomenutie bezpečnostného pásu** Str. 48

■ Údržba *

Zobrazenie systému pripomenutia servisu.

📄 **Systém pripomenutia servisu** * Str. 566

Bezpečnostná podpora

Označuje stav systému predchádzania vybočeniu z vozovky, systému detekcie objektov v mŕtvom uhle (BSI) a systému CMBS, napríklad Zapnutý, Vypnutý alebo Porucha, farebne a písmenami.

Nasledujúce farby označujú stav ktoréhokoľvek z vyššie uvedených systémov:

- Zelená: Systém je zapnutý.
- Sivá: Systém je vypnutý.
- Oranžová: Vyskytol sa problém so systémom.



- 1 Oblasť informácií pre systém predchádzania vybočeniu z vozovky
- 2 Oblasť informácií pre systém detekcie objektov v mŕtvom uhle
- 3 Oblasť informácií pre systém CMBS
- 4 Ikona a informácie o stave systému predchádzania vybočeniu z vozovky
- 5 Ikona a informácie o stave systému detekcie objektov v mŕtvom uhle
- 6 Ikona a informácie o stave systému CMBS

Bezpečnostná podpora

Ak je systém indikovaný žltou farbou, nechajte vozidlo ihneď skontrolovať predajcovi.

Ak chcete zapnúť alebo vypnúť každý systém, najprv prepnete zobrazenie otočením ľavého nastavovacieho kolieska. Na nasledujúcom displeji si môžete vybrať, ktorý systém sa má zapnúť alebo vypnúť.

- **Systém predchádzania vybočeniu z vozovky**
Str. 463
- **Systém detekcie objektov v mŕtvom uhle ***
Str. 402
- **Brzdový systém zmiernenia zrážky (CMBS)**
Str. 411

Stav každej funkcie môžete potvrdiť aj farbou indikátora.

- **Indikátor brzdového systému zmiernenia zrážky (CMBS) (oranžový)** Str. 120
- **Indikátor brzdového systému zmiernenia zrážky (CMBS) (sivý)** Str. 120
- **Indikátor predchádzania vybočeniu z vozovky (oranžový)** Str. 120
- **Indikátor predchádzania vybočeniu z vozovky (sivý)** Str. 121
- **Indikátor automatického vypnutia asistenta riadenia systému predchádzania vybočeniu z vozovky** Str. 120
- **Indikátor bezpečnostnej podpory (oranžová)**
Str. 121
- **Indikátor bezpečnostnej podpory (zelená/sivá)**
Str. 123

■ Jednotky rýchlosti/vzdialenosti

Umožňuje zobraziť inú jednotku v rozhraní s informáciami pre vodiča a na obrazovke audiosystému/informačnej obrazovke a nastaviť zobrazené merania na čítanie buď v km a km/h alebo v míľach a mph (míľach za hodinu).

Stlačením a podržaním ľavého nastavovacieho kolieska vyberte možnosť **Žiadny obsah** v rozhraní s informáciami pre vodiča. Zakaždým, keď to urobíte, jednotka sa zmení z **km**, **km/h** na **miles** (míle), **mph** alebo naopak. Potom sa na niekoľko sekúnd zobrazí potvrdzovacia obrazovka.

■ Informácie

Môžete skontrolovať, či sa v ňom nachádzajú akékoľvek výstražné správy.

► **Výstražné a informačné hlásenia rozhrania s informáciami pre vodiča** Str. 124

■ Nastavenia displeja prístrojového panela

Môžete si vybrať, ktoré ikony sa budú zobrazovať na domovskej obrazovke.

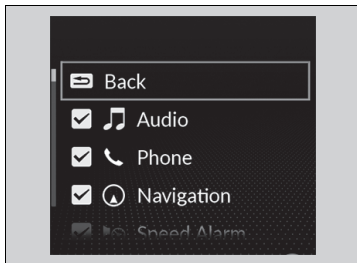
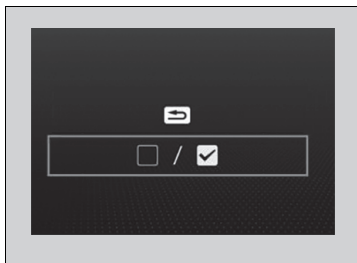

1. Otočením ľavého nastavovacieho kolieska vyberte **nastavenia displeja prístrojového panela** a potom stlačte ľavé nastavovacie koliesko.
2. Otočením ľavého nastavovacieho kolieska prejdite na položku / , potom stlačte ľavé nastavovacie koliesko.
3. Otočením ľavého nastavovacieho kolieska sa posúvajte medzi ikonami a jeho stlačením ich vyberte alebo vyber zrušte.

► Informácie

Ak existuje viacero výstrah alebo informácií, môžete otáčať ľavé koliesko vľavo, aby ste videli ďalšie výstrahy.

► Nastavenia displeja prístrojového panela

Sivé ikony nie je možné odstrániť z domovskej obrazovky.

Počas prispôsobovania nastavení preradte do polohy **[P]**.

Zostávajúca energia batérie

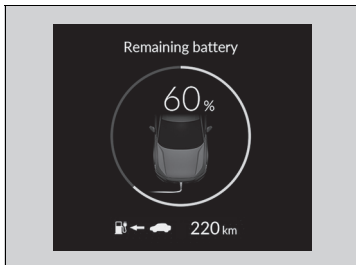

Zobrazuje aktuálny stav vysokonapäťovej batérie. Farba kruhu označuje aktuálny stav vysokonapäťovej batérie.

- Zelená: Nabíjanie
- Oranžová: Vysokonapäťová batéria je takmer vybitá (zostáva zhruba 15 %)
- Biela: V prípade iného stavu než stavy uvedené vyššie alebo úplného nabitia

Zostávajúci čas nabíjania

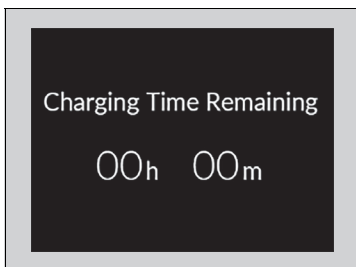

Zobrazuje aktuálny stav nabíjania.

🔌 **Nabíjanie** Str. 544

🔌 Zostávajúca energia batérie

Ak sa zobrazuje oranžovou farbou, nabíte vysokonapäťovú batériu čo najskôr.

Ovládacie prvky

Táto kapitola obsahuje opis postupu obsluhy rôznych ovládacích prvkov potrebných na riadenie.

Zamknutie a odomknutie dverí		
Kľúč	158	
Nízka intenzita signálu diaľkového ovládača bezklúčového otvárania	160	
Uzamknutie/odomknutie dverí zvonka	161	
Uzamknutie/odomknutie dverí zvnútra	168	
Detská poistka dverí	170	
Dvere batožinového priestoru	171	
Systém zabezpečenia		
Systém imobilizéra	182	
Alarm systém	183	
Ultrazvukové snímače *	185	
Snímač náklonu *	186	
Uzamknutie najvyššej úrovne *	187	
Okná	188	
Obsluha spínačov okolo volantu		
Tlačidlo POWER	190	
Osvetlenie	192	
Ovládač nastavenia svetlometu	197	
Automatické prepínanie diaľkových svetiel	198	
Stierače a ostrekovače	201	
Tlačidlo vyhrievania zadného okna/ vyhrievaných bočných zrkadiel	204	
Ovládanie jasú	205	
Nastavenie volantu	206	
Zrkadlá		
Spätné zrkadlo	207	
Elektricky ovládané bočné zrkadlá	208	
Sedadlá	210	
Prvky komfortnej výbavy interiéru	221	
Systém klimatizácie	240	

* Nie je k dispozícii u všetkých modelov

Kľúč

Toto vozidlo sa dodáva s nasledujúcimi kľúčmi:

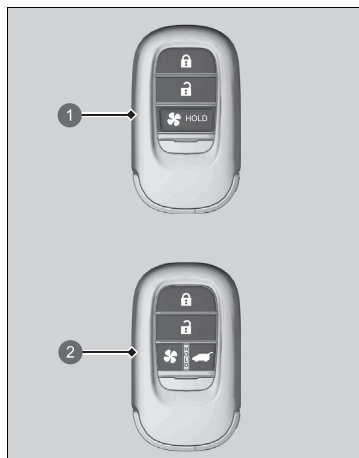

- 1 Diaľkový ovládač bezkľúčového prístupu
- 2 Diaľkový ovládač bezkľúčového otvárania s tlačidlom elektricky ovládaných dverí batožinového priestoru

Pomocou kľúča spustíte a zastavíte systém napájania a zamkníte a odomkníte všetky dvere, dvere batožinového priestoru a veko nabíjania.

☒ Kľúč

Všetky kľúče majú systém imobilizéra. Systém imobilizéra chráni vozidlo pred ukradnutím.

☒ **Systém imobilizéra** Str. 182

Dodržiavajte pokyny nižšie, aby nedošlo k poškodeniu kľúčov:

- Nenechávajte kľúče vystavené priamemu slnečnému žiareniu alebo na miestach s vysokými teplotami alebo vysokou vlhkosťou.
- Nenechajte kľúče spadnúť ani na ne nekladte ťažké predmety.
- Kľúče uchovávajte tak, aby neprišli do kontaktu s kvapalinami, prachom a pieskom.
- Kľúče nerozoberajte, okrem prípadov, keď vymieňate batériu.

Ak sa obvody v kľúčoch poškodia, systém napájania sa nemusí aktivovať a diaľkový ovládač nemusí fungovať. Ak kľúče nefungujú správne, nechajte ich skontrolovať predajcovi.

Systém klimatizácie môžete zapnúť a vypnúť pomocou diaľkového ovládača bezkľúčového otvárania.

☒ **Vzdialené nastavenie harmonogramu klimatizácie** Str. 246

Zabudovaný kľúč

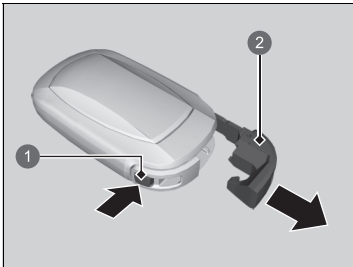

- 1 Tlačidlo uvoľnenia
- 2 Zabudovaný kľúč

Zabudovaný kľúč môžete použiť na uzamknutie/odomknutie dverí, keď sa vybije batéria diaľkového ovládača bezkľúčového otvárania a elektricky ovládané uzamknutie/odomknutie dverí nebude fungovať.

Ak chcete vybrať zabudovaný kľúč, stlačte uvoľňovacie tlačidlo a vytiahnite kľúč. Ak chcete zabudovaný kľúč vložiť späť, zatlačte ho do diaľkového ovládača bezkľúčového otvárania, kým nezacvakne na miesto.

Štítok s číslom kľúča

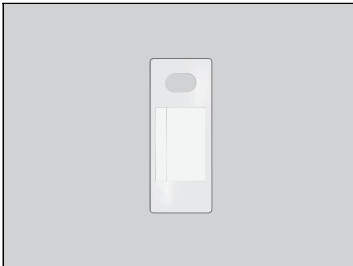

Obsahuje číslo, ktoré budete potrebovať, keď si chcete zakúpiť náhradný kľúč.

»Štítok s číslom kľúča

Štítok s číslom kľúča si odložte oddelene od kľúča na bezpečnom mieste mimo vozidla. Ak si chcete kúpiť ďalší kľúč, obráťte sa na predajcu.

Ak stratíte kľúč a nemôžete aktivovať systém napájania, obráťte sa na predajcu.

Nízka intenzita signálu diaľkového ovládača bezklúčového otvárania

Vozidlo vysiela rádiové vlny na lokalizáciu diaľkového ovládača bezklúčového otvárania slúžiaceho na aktiváciu systému napájania pri uzamykaní/odomykaní všetkých dverí a dverí batožinového priestoru a veka nabíjania.

V nasledujúcich prípadoch môže byť potlačená aktivácia systému napájania alebo zamknutie/odomknutie dverí/dverí batožinového priestoru/dvierok otvoru na dopĺňanie paliva, prípadne môže byť ich ovládanie nestabilné:

- Zariadenia v blízkosti vozidla, ako napríklad rýchlonabíjačky, vysielaajú silné rádiové vlny.
- Diaľkový ovládač bezklúčového otvárania nosíte spolu s telekomunikačnými zariadeniami, prenosnými počítačmi, mobilnými telefónmi alebo bezdrôtovými zariadeniami.
- Diaľkový ovládač bezklúčového otvárania sa dotýka kovového predmetu alebo ho takýto predmet zakrýva.

▣ Nízka intenzita signálu diaľkového ovládača bezklúčového otvárania

Komunikácia medzi diaľkovým ovládačom bezklúčového otvárania a vozidlom vybitá batériu diaľkového ovládača bezklúčového otvárania.

Životnosť batérie je približne dva roky, ale závisí od intenzity používania.

Batéria sa vybitá vždy, keď diaľkový ovládač bezklúčového otvárania prijíma silné rádiové vlny. Neumiestňujte ho do blízkosti elektrických zariadení, ako napríklad televízorov alebo osobných počítačov.

Spotrebu batérie môžete znížiť vypnutím príjmu rádiových vln. Keď naraz podržíte tlačidlá zamknutia a odomknutia približne na tri minúty, indikátor LED dvakrát zabliká a príjem rádiových vln sa vypne.

Ak na diaľkovom ovládači bezklúčového otvárania jedenkrát stlačíte ľubovoľné tlačidlo, znova začne prijímať rádiové vlny.

Uzamknutie/odomknutie dverí zvonka

■ Používanie systému bezklúčového otvárania

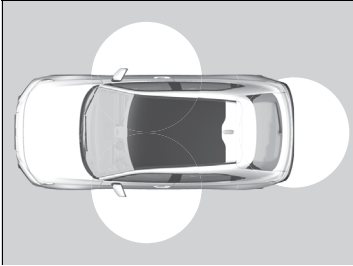

Keď máte diaľkový ovládač bezklúčového otvárania pri sebe, môžete dvere a dvere batožinového priestoru zamknúť/odomknúť. Dvere a dvere batožinového priestoru môžete uzamknúť/odomknúť zo vzdialenosti približne 80 cm od vonkajšej rukoväte dverí alebo vonkajšej rukoväte dverí batožinového priestoru.

► Uzamknutie/odomknutie dverí zvonka

Ak je spínač interiérového svetla v polohe aktivácie dverí, interiérové svetlá sa rozsvetia, keď odomknete dvere a dvere batožinového priestoru.

Žiadne dvere otvorené: Svetlá pomaly zhasnú po 30 sekundách.

Opätovné zamknutie dverí a dverí batožinového priestoru: Svetlo okamžite zhasne.

► **Interiérové svetlá** Str. 221

► Používanie systému bezklúčového otvárania

Ak neotvoríte dvere ani dvere batožinového priestoru do 30 sekúnd od odomknutia vozidla systémom bezklúčového otvárania, všetky dvere a dvere batožinového priestoru sa automaticky znova zamknú.

Dvere môžete odomknúť alebo zamknúť pomocou systému bezklúčového otvárania len v režime napájania VOZIDLO VYPNUTÉ.

► Typ vozidla s pravostranným riadením

Systém bezklúčového prístupu nezamkne vozidlo, keď sú dvere alebo dvere batožinového priestoru otvorené.

■ Uzamknutie dverí a dverí batožinového priestoru

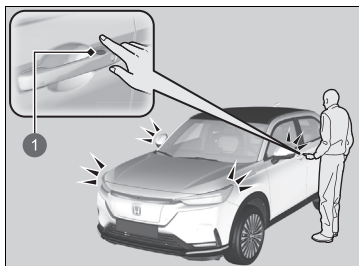

1 Snímač uzamknutia dverí

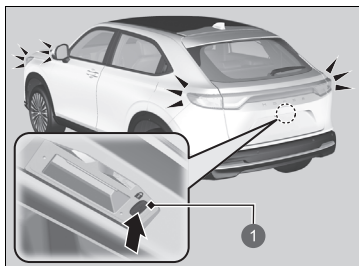

1 Tlačidlo uzamknutia

Dotknite sa snímača uzamknutia dverí na predných dverách alebo stlačte tlačidlo uzamknutia dverí batožinového priestoru.

► Niektoré exteriérové svetlá trikrát zablikajú, všetky dvere a dvere batožinového priestoru sa uzamknú a aktivuje sa systém zabezpečenia.

► Používanie systému bezklúčového otvárania

- Po opustení vozidla nenechávajte diaľkový ovládač bezklúčového otvárania vo vozidle. Zoberte ho so sebou.
- Dvere a dvere batožinového priestoru môžete zamknúť/odomknúť aj vtedy, ak diaľkový ovládač bezklúčového otvárania nemáte pri sebe – stačí, aby sa v dosahu nachádzala iná osoba, ktorá ho pri sebe má.
- Ak sa diaľkový ovládač bezklúčového otvárania nachádza v dosahu, dvere sa môžu odomknúť, ak sa na rukoväti dverí nachádza voda v dôsledku silného dažďa alebo umývania v autoumyvárke.
- Ak rukou v rukavici uchopíte rukoväť predných dverí alebo sa dotknete snímača uzamknutia dverí, snímač dverí môže reagovať pomaly alebo nemusí vôbec odomknúť dvere.
- Po zamknutí dverí máte čas 2 sekundy, v priebehu ktorých môžete potiahnutím rukoväti dverí overiť, či sú dvere zamknuté. Ak chcete odomknúť dvere ihneď po ich zamknutí, počkajte minimálne 2 sekundy pred uchopením rukoväti, inak sa dvere neodomknú.
- Dvere sa nemusia otvoriť, ak rukoväť potiahnete okamžite po uchopení. Znova uchopte rukoväť a pred potiahnutím skontrolujte, či sú dvere odomknuté.
- Aj keď sa nachádzate vo vzdialenosti do 80 cm (32 palcov), nemusí sa vám podariť uzamknúť/odomknúť dvere a dvere batožinového priestoru pomocou diaľkového ovládača bezklúčového otvárania, ak sa nachádza nad alebo pod vonkajšou kľučkou.
- Diaľkový ovládač bezklúčového otvárania nemusí fungovať, ak sa nachádza príliš blízko dverí, skla dverí alebo dverí batožinového priestoru.

■ Odomknutie dverí a dverí batožinového priestoru

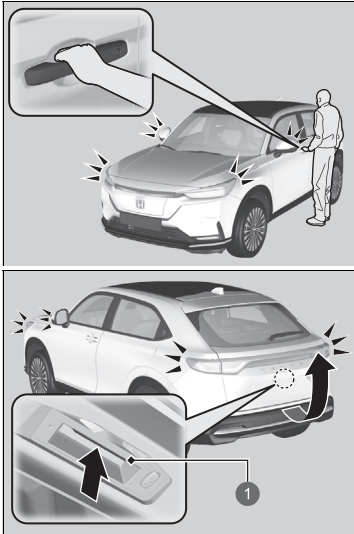

1 Vonkajšia rukoväť

Uchopte rukoväť dverí vpredu:

- Odomknú sa všetky dvere a dvere batožinového priestoru.
- Niektoré exteriérové svetlá jeden raz zablikajú.

Stlačte vonkajšiu rukoväť:

- Odomknú sa všetky dvere a dvere batožinového priestoru.
- Niektoré exteriérové svetlá jeden raz zablikajú.
- **Otváranie/zatváranie dverí batožinového priestoru** Str. 172

► Používanie systému bezklúčového otvárania

Nastavenie bliknutia svetiel možno prispôsobiť na obrazovke audiosystému/informačnej obrazovke.

► **Ako prispôsobiť nastavenia vozidla** Str. 331

Modely s elektricky ovládanými dverami batožinového priestoru

Rovnakým spôsobom môžete odomknúť a otvoriť elektricky ovládané dvere batožinového priestoru

► **Používanie vonkajšej rukoväti dverí batožinového priestoru** Str. 178

■ Prednastavenie uzamknutia *

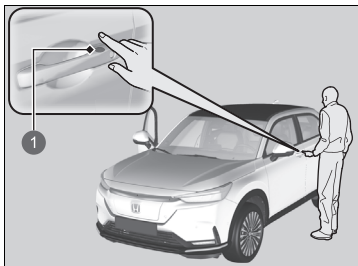

1 Snímač uzamknutia dverí

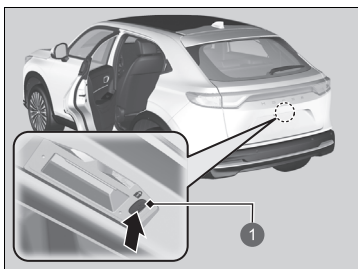

1 Tlačidlo uzamknutia dverí

Vozidlo sa automaticky uzamkne, keď vopred zamknete dvere a následne zatvoríte dvere a dvere batožinového priestoru.

Po zatvorení dverí vodiča aktivujte prednastavenie uzamknutia.

1. Dotknite sa snímača uzamknutia dverí na predných dverách, stlačte tlačidlo uzamknutia na dverách batožinového priestoru alebo stlačte tlačidlo uzamknutia na diaľkovom ovládači bezklúčového otvárania.

► Prednastavenie uzamknutia je aktivované.

2. Zatvorte všetky dvere aj dvere batožinového priestoru.

► Pri uzamykaní vozidla zablikajú niektoré exteriérové svetlá.

Predtým ako sa vzdialite od vozidla, uistite sa, že sú uzamknuté dvere a dvere batožinového priestoru.

►► Prednastavenie uzamknutia *

⚠ VÝSTRAHA

Privretie rúk alebo prstov pri otváraní elektricky ovládaných dverí batožinového priestoru* môže spôsobiť vážne poranenie. Uistite sa, že sa v dráhe elektricky ovládaných dverí batožinového priestoru nenachádzajú žiadne ruky ani prsty, treba byť opatrný najmä pri deťoch*.

Prednastavenie uzamknutia sa obnoví, ak sa dvere alebo dvere batožinového priestoru otvoria skôr, ako sa vozidlo úplne uzamkne.

Pred uzamknutím dverí sa uistite, že kľúč nie je vo vozidle.

Túto funkciu môžete zapnúť a vypnúť.

► Ako prispôbiť nastavenia vozidla Str. 331

Používanie diaľkového ovládača

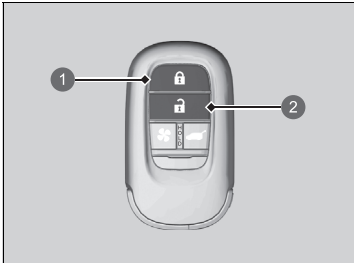

- 1 Tlačidlo uzamknutia
- 2 Tlačidlo odomknutia

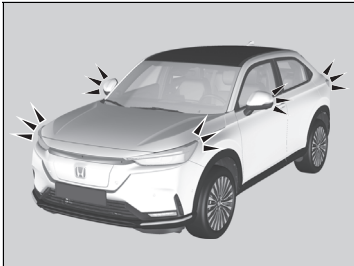

Uzamknutie dverí a dverí batožinového priestoru

Stlačte tlačidlo uzamknutia.

- Niektoré exteriérové svetlá trikrát zablikajú, všetky dvere a dvere batožinového priestoru sa uzamknú a aktivuje sa systém zabezpečenia.

Odomknutie dverí a dverí batožinového priestoru

Stlačte tlačidlo odomknutia.

- Niektoré exteriérové svetlá raz zablikajú a všetky dvere a dvere batožinového priestoru sa odomknú.

►► Používanie diaľkového ovládača

Ak neotvoríte dvere alebo dvere batožinového priestoru do 30 sekúnd od odomknutia vozidla diaľkovým ovládačom, všetky dvere a dvere batožinového priestoru sa automaticky znova zamknú.

Dvere môžete odomknúť alebo zamknúť pomocou diaľkového ovládača len v režime napájania VOZIDLO VYPNUTÉ.

Typ vozidla s pravostranným riadením

Keď sa diaľkový ovládač bezklúčového otvárania nachádza vo vozidle, nemožno zamknúť žiadne dvere zvonka a zaznie zvuková signalizácia. Ak chcete zamknúť niektoré dvere, keď sa diaľkový ovládač bezklúčového otvárania nachádza vo vozidle, štyrikrát vykonajte ľubovoľný z nasledujúcich postupov:

- Stlačte tlačidlo uzamknutia na diaľkovom ovládači bezklúčového otvárania.
- Otočte kľúčom v zámku do polohy uzamknutia.
- Dotknite sa snímača uzamknutia dverí na predných dverách alebo stlačte tlačidlo uzamknutia dverí batožinového priestoru.

Diaľkový ovládač používa signály s malým výkonom, preto sa môže prevádzkový dosah líšiť v závislosti od okolia.

Typ vozidla s pravostranným riadením

Diaľkový ovládač bezklúčového otvárania nezamkne vozidlo, keď sú dvere alebo dvere batožinového priestoru otvorené.

Uzamknutie/odomknutie dverí pomocou kľúča

Ak tlačidlo uzamknutia alebo odomknutia diaľkového ovládača bezkľúčového otvárania nefunguje, použite kľúč.

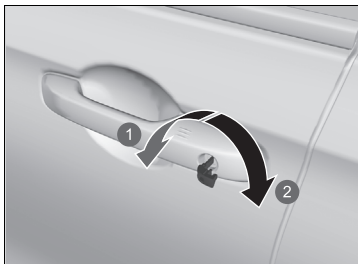

- ① Uzamknutie
- ② Odomknutie

Vložte kľúč na doraz a otočte ním.

►► Používanie diaľkového ovládača

Ak sa rôzne mení dosah diaľkového ovládača, pravdepodobne je slabá batéria. Ak sa pri stlačení tlačidla nerozsvieti dióda LED, batéria je vybitá.

► **Výmena batérie diaľkového ovládania** Str. 609

►► Uzamknutie/odomknutie dverí pomocou kľúča

Keď kľúčom zamknete/odomknete dvere vodiča, zároveň sa zamknú/odomknú aj všetky ostatné dvere.

Ak odomknete dvere pomocou zabudovaného kľúča pri aktivovanom systéme zabezpečenia, alarm sa vypne.

■ Uzamknutie dverí bez kľúča

Ak kľúč nemáte pri sebe alebo z nejakého dôvodu nemôžete dvere uzamknúť pomocou kľúča, môžete dvere uzamknúť bez kľúča.

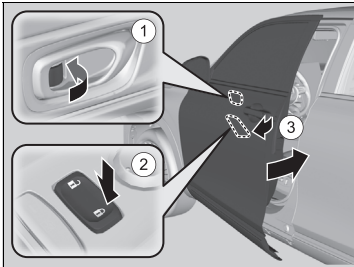

■ Zamknutie dverí vodiča

Zatlačte poistný jazýček dopredu ① alebo stlačte hlavný spínač uzamknutia dverí v smere uzamknutia ② a potom potiahnite a podržte vonkajšiu rukoväť dverí ③. Zatvorte dvere a potom uvoľnite rukoväť.

■ Zamknutie dverí spolujazdca

Potiahnite poistný jazýček smerom dopredu a zatvorte dvere.

■ Systém ochrany pred vymknutím

Dvere ani dvere batožinového priestoru nemožno uzamknúť, ak sa diaľkový ovládač bezkľúčového otvárania nachádza vo vozidle.

► Zamknutie dverí bez kľúča

Keď uzamknete dvere vodiča, uzamknú sa aj všetky ostatné dvere a dvere batožinového priestoru.

Pred uzamknutím dverí sa uistite, že kľúč nie je vo vozidle.

Uzamknutie/odomknutie dverí zvnútra

■ Použitie poistného jazýčka

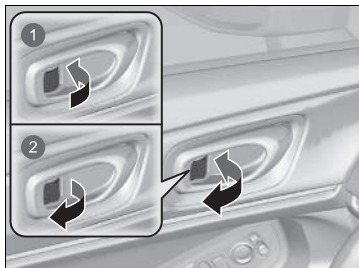

- 1 Uzamknutie
- 2 Odomknutie

■ Uzamknutie dverí

Potlačte poistný jazýček dopredu.

■ Odomknutie dverí

Potiahnite poistný jazýček dozadu.

■ Odomknutie pomocou vnútornej rukoväti predných dverí

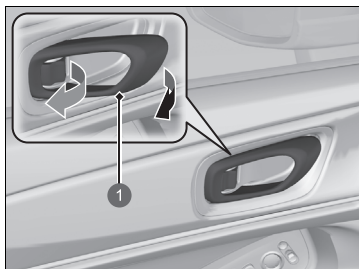

- 1 Vnútorná rukoväť

Potiahnite vnútornú rukoväť predných dverí.

- Dvere sa jediným pohybom odomknú aj otvoria.

► Použitie poistného jazýčka

Ak uzamknete/odomknete dvere pomocou poistného jazýčka na dverách vodiča, uzamknú/odomknú sa aj všetky ostatné dvere a dvere batožinového priestoru.

► Odomknutie pomocou vnútornej rukoväti predných dverí

Vnútorne rukoväti predných dverí sú navrhnuté tak, aby umožňovali cestujúcim na predných sedadlách otvoriť dvere jediným pohybom. Táto funkcia sa však neaktivuje, ak cestujúci na predných sedadlách potiahnu vnútornú rukoväť predných dverí, keď je vozidlo v pohybe.

Deti by vždy mali cestovať na zadných sedadlách, kde sú dvere vybavené detskou poistkou.

- **Detská poistka dverí** Str. 170

Používanie hlavného spínača uzamknutia dverí

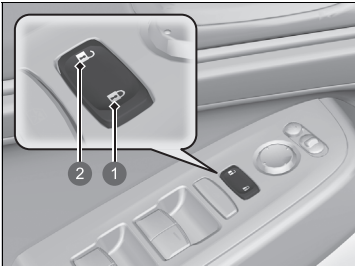

- 1 Uzamknutie
- 2 Odomknutie

Stlačením hlavného spínača uzamknutia dverí podľa obrázka uzamknete alebo odomknete všetky dvere a dvere batožinového priestoru.

☒ Používanie hlavného spínača uzamknutia dverí

Keď uzamknete/odmoknete dvere vodiča pomocou hlavného spínača uzamknutia dverí, všetky ostatné dvere a dvere batožinového priestoru sa tiež uzamknú/odmoknú.

Detská poistka dverí

Detská poistka dverí zabraňuje otvoreniu dverí zvnútra bez ohľadu na polohu poistného jazýčka.

■ Nastavenie detskej poistky dverí

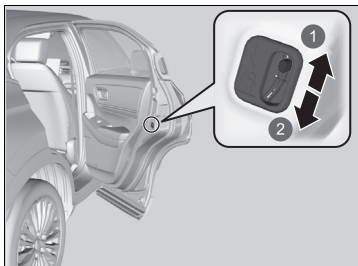

- 1 Odomknutie
- 2 Uzamknutie

Posuňte páčku v zadných dverách do polohy zamknutia a zatvorte dvere.

■ Pri otváraní dverí

Dvere otvorte pomocou vonkajšej rukoväti dverí.

►► Detská poistka dverí

Ak chcete otvoriť dvere zvnútra, keď je zapnutá detská poistka dverí, presuňte poistný jazýček do polohy odomknutia, spustíte zadné okno, vložte ruku do otvoreného okna a potiahnite vonkajšiu rukoväť dverí.

Bezpečnostné opatrenia pri otváraní/zatváraní dverí batožinového priestoru

Pred otváraním a zatváraním dverí batožinového priestoru vždy skontrolujte, či sa v ich dráhe nenachádzajú osoby alebo predmety.

Modely bez elektricky ovládaných dverí batožinového priestoru

- Úplne otvorte dvere batožinového priestoru.
 - ▶ Ak dvere batožinového priestoru neotvoríte úplne, mohli by sa zavrieť vlastnou váhou.
- Vo veternom počasí postupujte opatrne. Vietor by mohol zatvoriť dvere batožinového priestoru.

Všetky modely

Vždy jazdite so zatvorenými dverami batožinového priestoru z nasledujúcich dôvodov:

- ▶ Vyhnete sa možnému poškodeniu vozidla.

Bezpečnostné opatrenia pri otváraní/zatváraní dverí batožinového priestoru

VÝSTRAHA

Osoby stojace v ceste otváraných alebo zatváraných dverí batožinového priestoru môžu byť vážne zranené.

Pred otvorením alebo zatvorením dverí batožinového priestoru sa uistite, že sa v ich priestore nenachádzajú žiadne osoby.

Dávajte si pozor, aby ste si neudreli hlavu o dvere batožinového priestoru alebo aby ste si pri ich zatváraní neprivreli ruky medzi dvere batožinového priestoru a batožinový priestor.

Nikdy nedovoľte osobám cestovať v batožinovom priestore. Mohli by sa zraniť pri prudkom brzdení, zrýchlení alebo v prípade zrážky.

Otváranie/zatváranie dverí batožinového priestoru

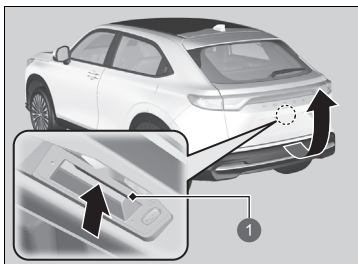

1 Vonkajšia rukoväť

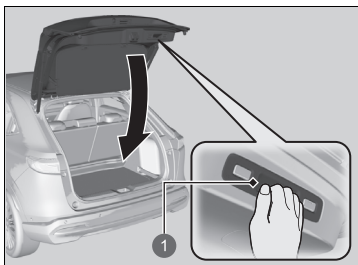

1 Vnútna rukoväť

Keď odomknete všetky dvere, odomknú sa aj dvere batožinového priestoru. Stlačte vonkajšiu kľučku dverí batožinového priestoru a zdvihnutím otvorte dvere batožinového priestoru. Ak diaľkový ovládač bezkľúčového otvárania nosíte so sebou, dvere batožinového priestoru pred otvorením nemusíte odomykať.

Ak chcete zatvoriť dvere batožinového priestoru, uchopte vnútornú rukoväť, potiahnite dvere batožinového priestoru nadol a potlačením zvonku ich zatvorte.

⚠ Bezpečnostné opatrenia pri otváraní/zatváraní dverí batožinového priestoru

Uistite sa, že sa batožina alebo iné predmety nedotýkajú podperných vzpier dverí batožinového priestoru.

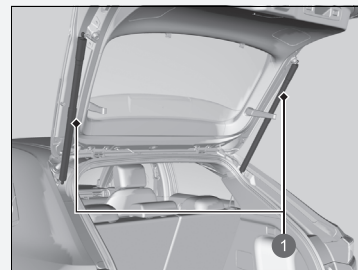

1 podperné vzpery dverí batožinového priestoru

⚠ Otváranie/zatváranie dverí batožinového priestoru

- Po opustení vozidla nenechávajte diaľkový ovládač bezkľúčového otvárania vo vozidle. Zoberte ho so sebou.
- Dvere batožinového priestoru môžete odomknúť aj vtedy, ak diaľkový ovládač bezkľúčového otvárania nemáte pri sebe, keď sa iná osoba s diaľkovým ovládačom bezkľúčového otvárania nachádza v dosahu.

Otváranie/zatváranie elektricky ovládaných dverí batožinového priestoru*

Elektricky ovládané dvere batožinového priestoru je možné obsluhovať stlačením tlačidla elektricky ovládaných dverí batožinového priestoru na diaľkovom ovládači, stlačením tlačidla elektricky ovládaných dverí batožinového priestoru na ovládacom paneli na strane vodiča, stlačením vonkajšej rukoväti alebo tlačidla na dverách batožinového priestoru alebo pomocou pohybu nohy nahor a nadol pod strednou časťou zadného nárazníka pri bezdotykovom prístupe.

Elektricky ovládané dvere batožinového priestoru je možné otvoriť/zatvoriť, keď je prevodovka v polohe **P**.

⚠ Otváranie/zatváranie elektricky ovládaných dverí batožinového priestoru*

⚠ VÝSTRAHA

Pri otváraní alebo zatváraní elektricky ovládaných dverí batožinového priestoru dávajte pozor, aby v ich dráhe nestála žiadna osoba, inak hrozí nebezpečenstvo vážneho zranenia.

Pred otvorením alebo zatvorením dverí batožinového priestoru sa uistite, že sa v ich prevádzkovom priestore nenachádzajú žiadne osoby ani predmety.

VÝSTRAHA: Vždy, keď opúšťate vozidlo, zoberte si so sebou kľúč zapalovania bez ohľadu na to, či ho ponechávate prázdne alebo v ňom zostávajú ďalšie osoby.

POZNÁMKA

Netlačte na ani neťahajte za automaticky ovládané dvere batožinového priestoru pri ich automatickom otváraní alebo zatváraní.

Pri násilnom otváraní alebo zatváraní pohybujúcich sa elektricky ovládaných dverí batožinového priestoru môže dôjsť k pokriveniu rámu dverí.

Keď používate elektricky ovládané dvere batožinového priestoru, dbajte na to, aby sa okolo vozidla nachádzal dostatočný priestor. Náraz dvier batožinového priestoru do hlavy osoby môže danú osobu vážne zraniť. Mimoriadnu pozornosť venujte deťom.

■ Používanie bezdotykového prístupu

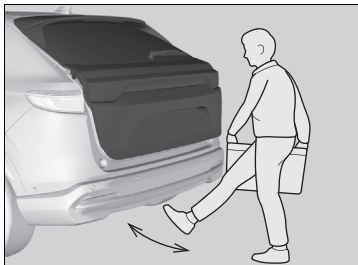

Keď máte pri sebe diaľkový ovládač bezkľúčového otvárania, pohybom nohy dopredu a dozadu pod strednou časťou zadného nárazníka po dobu približne 1 sekundy otvoríte alebo zatvoríte elektricky ovládané dvere batožinového priestoru.

- Skôr než sa začnú dvere batožinového priestoru pohybovať, niektoré exteriérové svetlá zablikajú.

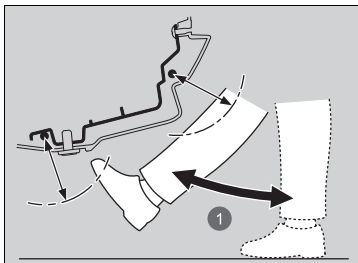

1 Približne 1 sekundu

▣ Používanie bezdotykového prístupu

Počas dažda alebo v ďalších prípadoch, keď je vozidlo mokré, nemusí snímač správne rozpoznať pohyb vašej nohy.

Pri vykonávaní práce v zadnej časti vozidla alebo blízko nej môžete neúmyselne otvoriť alebo zatvoriť dvere batožinového priestoru.

Ak nechcete, aby sa niečo také stávalo, vyberte na obrazovke audiosystému/informačnej obrazovke položku Prispôsobené funkcie a následne pre túto funkciu vyberte možnosť VYPNUTÉ.

➔ **Ako prispôbiť nastavenia vozidla** Str. 331

Ak držíte nohu pod nárazníkom príliš dlho alebo ňou pohybujete zo strany na stranu, elektricky ovládané dvere batožinového priestoru sa neotvoria ani nezatvoria.

Táto funkcia nebude fungovať, ak pri sebe nemáte diaľkový ovládač bezkľúčového otvárania. Uistite sa, že máte diaľkový ovládač bezkľúčového otvárania so sebou.

Zatvorenie elektricky ovládaných dverí batožinového priestoru pri odchode

Keď od vozidla odchádzate a máte pri sebe diaľkový ovládač bezklúčového otvárania, elektricky ovládané dvere batožinového priestoru sa automaticky zatvoria.

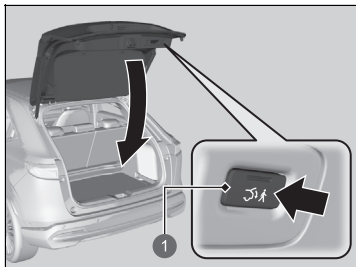

1 Tlačidlo zatvorenia pri odchode

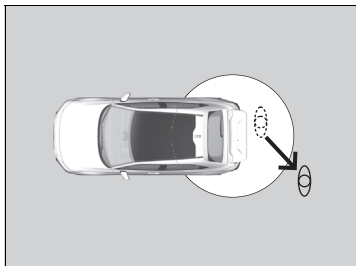

Vzdialte sa aspoň 1 m

1. Diaľkový ovládač bezklúčového otvárania si vezmite k sebe a pri odchode stlačte tlačidlo zatvorenia.

► Indikátor na tlačidle zatvorenia sa pri odchode zmení na zelený, keď sa aktivuje zatvorenie pri odchode.

2. Do 30 sekúnd od stlačenia tlačidla zatvorenia pri odchode sa od vozidla vzdialte aspoň 1 m.

► Niektoré vonkajšie svetlá zablikajú a elektricky ovládané dvere batožinového priestoru sa začnú zatvárať.

■ Používanie diaľkového ovládača

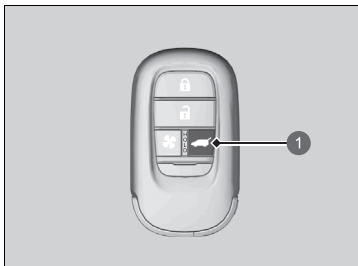

- 1 Tlačidlo elektricky ovládaných dverí batožinového priestoru

Stlačte tlačidlo elektricky ovládaných dverí batožinového priestoru na dlhšie ako jednu sekundu, keď je vozidlo v režime napájania VOZIDLO VYPNUTÉ.

▶ Niektoré exteriérové svetlá bliknú.

Ak počas pohybu elektricky ovládaných dverí batožinového priestoru znova stlačíte tlačidlo, zastavia sa.

Stlačte tlačidlo na dlhšie ako jednu sekundu a elektricky ovládané dvere batožinového priestoru zmenia smer pohybu.

■ Prispôsobenie, kedy sa otvoria dvere batožinového priestoru

Kedykoľvek: Elektricky ovládané dvere batožinového priestoru sa súčasne odomknú a otvoria. Toto je predvolené nastavenie.

Po odomknutí: Dvere batožinového priestoru sa otvoria, keď sú odomknuté všetky dvere.

▶ **Ako prispôbiť nastavenia vozidla** Str. 331

▶▶ Otváranie/zatváranie elektricky ovládaných dverí batožinového priestoru *

Elektricky ovládané dvere batožinového priestoru sa nemusia otvoriť alebo zavrieť v nasledujúcich prípadoch:

- Systém napájania sa aktivuje, kým sa dvere batožinového priestoru automaticky otvárajú alebo zatvárajú.
- Vozidlo je zaparkované v strmom svahu.
- Na vozidlo pôsobí silný vietor.
- Dvere batožinového priestoru alebo strecha sú pokryté snehom alebo ľadom.

Ak vymeníte 12-voltový akumulátor alebo poistku dverí batožinového priestoru, kým sú dvere batožinového priestoru otvorené, elektricky ovládané dvere batožinového priestoru môžu prestať fungovať. Činnosť elektricky ovládaných dverí batožinového priestoru sa obnoví, keď manuálne zatvoríte dvere batožinového priestoru.

Ak na elektricky ovládané dvere batožinového priestoru nainštalujete diely, ktoré nie sú originálnym príslušenstvom Honda, dvere batožinového priestoru sa nemusia dať otvoriť alebo zatvoriť.

Pred vyberaním a vkladáním batožiny skontrolujte, či sú dvere batožinového priestoru úplne otvorené.

Ak sa pohnete s vozidlom, kým sú elektricky ovládané dvere batožinového priestoru otvorené alebo sa zatvárajú, zaznie zvuková signalizácia.

Používanie tlačidla elektricky ovládaných dverí batožinového priestoru

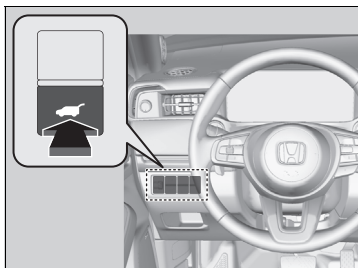

Ak chcete otvoriť alebo zatvoriť elektricky ovládané dvere batožinového priestoru, stlačte a približne jednu sekundu podržte tlačidlo elektricky ovládaných dverí batožinového priestoru.

► Niektoré exteriérové svetlá bliknú.

Ak počas pohybu elektricky ovládaných dverí batožinového priestoru znova stlačíte tlačidlo, zastavia sa.

Stlačte a približne jednu sekundu podržte tlačidlo a elektricky ovládané dvere batožinového priestoru zmenia smer pohybu.

► Otváranie/zatváranie elektricky ovládaných dverí batožinového priestoru*

Ak elektricky ovládané dvere batožinového priestoru počas otvárania alebo zatvárania narazia na odpor, funkcia automatického otočenia chodu zmení smer pohybu dverí batožinového priestoru. Trikrát zaznie zvuková signalizácia.

Snímanie funkcie automatického otočenia chodu sa vypne, keď sú dvere batožinového priestoru už takmer zatvorené, aby sa zaistilo ich úplné zatvorenie.

Nedotýkajte sa snímačov, ktoré sa nachádzajú na oboch stranách dverí batožinového priestoru. Ak sa počas zatvárania dverí batožinového priestoru dotknete niektorého snímača, elektricky ovládané dvere batožinového priestoru sa nezatvoria.

Dávajte pozor, aby ste snímače nepoškriabali ostrým predmetom. V prípade poškriabania by sa mohli poškodiť, čo by spôsobilo poruchu funkcie zatvárania elektricky ovládaných dverí batožinového priestoru.

* Nie je k dispozícii u všetkých modelov

■ Používanie vonkajšej rukoväti dverí batožinového priestoru

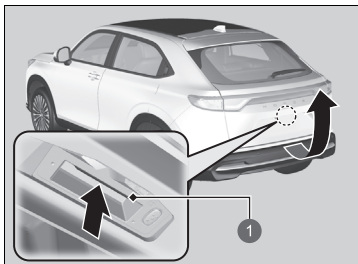

1 Vonkajšia rukoväť

Ak stlačíte vonkajšiu rukoväť dverí batožinového priestoru na čas kratší ako 1 sekunda, dvere batožinového priestoru sa automaticky otvoria.

► Ak chcete dvere batožinového priestoru otvoriť manuálne, stlačte vonkajšiu rukoväť na dlhšie ako jednu sekundu.

➤ **Otváranie/zatváranie dverí batožinového priestoru** Str. 172

Ak diaľkový ovládač bezklúčového otvárania nosíte so sebou, dvere batožinového priestoru pred otvorením nemusíte odomykať.

Ak počas pohybu elektricky ovládaných dverí batožinového priestoru znova stlačíte vonkajšiu rukoväť, zastavia sa.

Stlačte vonkajšiu rukoväť a elektricky ovládané dvere batožinového priestoru zmenia smer pohybu.

☒ Používanie vonkajšej rukoväti dverí batožinového priestoru

- Po opustení vozidla nenechávajte diaľkový ovládač bezklúčového otvárania vo vozidle. Zoberte ho so sebou.
- Dvere batožinového priestoru môžete odomknúť aj vtedy, ak diaľkový ovládač bezklúčového otvárania nemáte pri sebe, keď sa iná osoba s diaľkovým ovládačom bezklúčového otvárania nachádza v dosahu.

Môžete zapnúť alebo vypnúť elektrické ovládanie dverí batožinového priestoru.

➤ **Ako prispôsobiť nastavenia vozidla** Str. 331

■ Používanie vnútorného tlačidla dverí batožinového priestoru

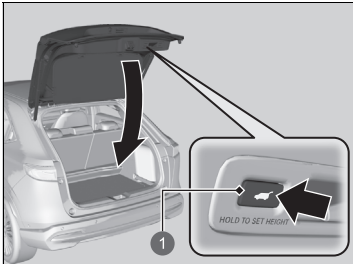

- 1 Vnútorné tlačidlo dverí batožinového priestoru

Stlačením vnútorného tlačidla na dverách batožinového priestoru zatvorte elektricky ovládané dvere batožinového priestoru.

Ak počas pohybu elektricky ovládaných dverí batožinového priestoru znova stlačíte vnútorné tlačidlo, zastavia sa. Opätovným stlačením a uvoľnením vnútorného tlačidla zmenia elektricky ovládané dvere batožinového priestoru smer pohybu.

■ Programovanie polohy dverí batožinového priestoru

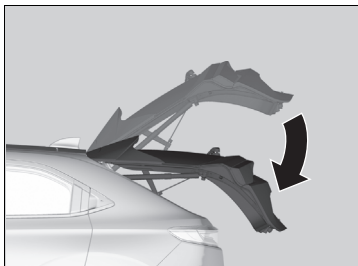

Rozsah, do ktorého sa budú elektricky ovládané dvere batožinového priestoru automaticky otvárať, sa dá naprogramovať.

Programovanie:

1. Otvorte dvere batožinového priestoru do požadovanej polohy.
2. Stlačte a podržte vnútorné tlačidlo dverí batožinového priestoru. Budete počuť jedno dlhé pípnutie a dve krátke pípnutia.

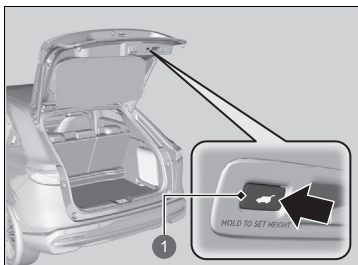

- 1 Vnútorné tlačidlo dverí batožinového priestoru

►► Programovanie polohy dverí batožinového priestoru

Ak sú dvere batožinového priestoru otvorené iba mierne, tak sa nedá programovať ich poloha, aj keď stlačíte vnútorné tlačidlo.

Ak chcete elektricky ovládané dvere batožinového priestoru preprogramovať tak, aby sa otvárali úplne v celom rozsahu, manuálne ich otvorte do ich najvyššej možnej polohy a postupujte podľa pokynov v kroku 2.

Funkcia automatického zaistenia

Ak elektricky ovládané dvere batožinového priestoru zatvoríte manuálne, zaistia sa automaticky.

Detekcia zatvárania elektricky ovládaných dverí batožinového priestoru

Slúži na automatické spustenie elektricky ovládaných dverí batožinového priestoru v prípade, ak existuje riziko, že úplne otvorené elektricky ovládané dvere batožinového priestoru sa môžu spustiť nadol v dôsledku ich hmotnosti (napríklad v dôsledku snehu na elektricky ovládaných dverách batožinového priestoru). Počas zatvárania (spúšťania) elektricky ovládaných dverí batožinového priestoru sa rozozvučí zvuková signalizácia.

☒ Funkcia automatického zaistenia

Funkcia automatického zaistenia sa neaktivuje, ak počas zatvárania elektricky ovládaných dverí batožinového priestoru stlačíte vonkajšiu rukoväť dverí batožinového priestoru.

POZNÁMKA

Kým sa elektricky ovládané dvere batožinového priestoru zaistujú, nevyvíjajte na dvere batožinového priestoru žiadnu silu.

Keď manuálne zatvoríte dvere batožinového priestoru, pusťte rukami dvere batožinového priestoru a nechajte ich automaticky zaistiť. Počas zaistovania dverí batožinového priestoru nezasahujte rukami do okolia dverí batožinového priestoru. Takáto činnosť je nebezpečná.

☒ Detekcia zatvárania elektricky ovládaných dverí batožinového priestoru

Ak sa pokúsíte manuálne zatvoriť elektricky ovládané dvere batožinového priestoru ihneď po tom, ako sa úplne otvorili, môže sa aktivovať režim detekcie zatvárania elektricky ovládaných dverí batožinového priestoru.

Keď sa aktivuje režim detekcie zatvárania elektricky ovládaných dverí batožinového priestoru, počkajte, kým sa elektricky ovládané dvere batožinového priestoru úplne nezatvoria. Počas pohybu nezasahujte do elektricky ovládaných dverí batožinového priestoru.

Ak sa režim detekcie zatvárania elektricky ovládaných dverí batožinového priestoru aktivuje opakovane, obráťte sa na predajcu.

System imobilizéra

Tento systém zabraňuje aktivácii systému napájania vozidla s kľúčom, ktorý nebol vopred zaregistrovaný.

Dbajte na nasledujúce pokyny pri stlačení tlačidla **POWER**:

- Nenechávajte v blízkosti tlačidla **POWER** predmety, ktoré vysielajú silné rádiové vlny.
- Uistite sa, že kľúč nie je prikrytý alebo sa nedotýka kovového predmetu.
- Nenechávajte v blízkosti tlačidla **POWER** kľúč z iného systému imobilizéra.

Neumiestňujte kľúč do blízkosti magnetických predmetov. Elektronické zariadenia, napríklad televízory a audiosystémy, emitujú silné magnetické polia. Zmagnetizovať sa môže dokonca aj kľúčienka.

» System imobilizéra

POZNÁMKA

Ak necháte kľúč vo vozidle, môže dôjsť ku krádeži alebo k náhodnému pohybu vozidla.

Keď nechávate vozidlo bez dozoru, vezmite si kľúč so sebou.

Nepokúšajte sa systém zmeniť alebo k nemu pridať iné zariadenia.

Môžete tým poškodiť systém a vozidlo nebude schopné prevádzky.

Ak systém opakovane nerozpozna kód vášho kľúča, obráťte sa na predajcu. Ak ste stratili kľúč a nemôžete naštartovať vozidlo, obráťte sa na predajcu.

Typ vozidla s pravostranným riadením

Pred prvým naštartovaním vozidla po odpojení akumulátora stlačte a podržte brzdový pedál.

Alarm systém

Systém bezpečnostného alarmu sa aktivuje, ak sa dvere batožinového priestoru, kapota alebo dvere otvoria násilím. Alarm sa neaktivuje, ak sa dvere alebo dvere batožinového priestoru otvoria s použitím diaľkového ovládača alebo systému bezklúčového otvárania.

■ Keď sa aktivuje alarm systém

Klaksón bude prerušovanie trubiť a niektoré exteriérové svetlá bliknú.

■ Deaktivácia alarm systému

Odomknite vozidlo pomocou diaľkového ovládača alebo systémom bezklúčového otvárania alebo otočte spínačom zapalovania do polohy ZAPNUTÉ. Systém sa deaktivuje spolu s klaksónom a blikajúcimi svetlami.

■ Nastavenie alarm systému

Alarm systém sa nastavuje automaticky pri splnení nasledujúcich podmienok:

- Vozidlo je v režime napájania VOZIDLO VYPNUTÉ.
- Kapota je zatvorená.
- Všetky dvere a dvere batožinového priestoru sú uzamknuté zvonka pomocou kľúča, diaľkového ovládača alebo systému bezklúčového otvárania.

■ Keď sa nastaví alarm systém

Indikátor alarm systému na prístrojovom paneli bliká a interval blikania sa zmení asi po 15 sekundách.

■ Zrušenie alarm systému

Alarm systém sa zruší, keď vozidlo odomknete pomocou diaľkového ovládača, systému bezklúčového otvárania alebo keď nastavíte režim napájania do polohy ZAPNUTÉ. Zároveň sa vypne aj indikátor alarm systému.

▶ Alarm systém

Nepokúšajte sa systém zmeniť alebo k nemu pridať iné zariadenia. Môžete tým poškodiť systém a vozidlo nebude schopné prevádzky.

Alarm systém bude aktivovaný približne 5 minút pred deaktiváciou systému zabezpečenia. Systém prejde desiatimi 30-sekundovými cyklami, počas ktorých bude znieť klaksón a bude blikáť výstražný indikátor. V závislosti od okolností môže systém zabezpečenia ostať aktívny ďalších 5 minút.

Nenastavujte alarm systém, keď sa vo vozidle nachádzajú osoby alebo je otvorené okno. Systém sa môže náhodne aktivovať, keď:

- Odomknete dvere pomocou poistného jazýčka.
- Otvoríte kapotu pomocou rukoväti uvoľnenia kapoty.

Ak sa po nastavení alarmu vybije 12-voltový akumulátor, môže po opätovnom nabití alebo výmene 12-voltového akumulátora dôjsť k spusteniu alarmu zabezpečenia. V takomto prípade deaktivujte alarm systém odomknutím dverí pomocou diaľkového ovládača alebo systému bezklúčového otvárania.

Ak odomknete dvere pomocou zabudovaného kľúča pri aktivovanom systéme zabezpečenia, alarm sa vypne.

►► Alarm systém

Typ vozidla s pravostranným riadením

Systém sa môže náhodne aktivovať v nasledujúcich prípadoch:

- Vozidlo je zaparkované v automatizovanej garáži.
- Vozidlo sa umýva vodou pod vysokým tlakom alebo v automatizovanej autoumyvárni.
- Vozidlo sa prepravuje vo vlaku, na trajekte alebo na prívесе.
- Vozidlo je vystavené silnému dažďu alebo búrke.
- Z vozidla sa odstraňuje ľad.

Môžete použiť tlačidlo **OFF** (VYP.) na ultrazvukovom snímači/snímači náklonu, aby sa neúmyselne neaktivoval systém alarmu.

- **Ultrazvukové snímače** * Str. 185
- **Snímač náklonu** * Str. 186

Ultrazukové snímače *

Ultrazukové snímače sa aktivujú len vtedy, keď je nastavený alarm systém. Ak snímače rozpoznajú narušiteľa pohybujúceho sa v interiéri alebo vstupujúceho do interiéru vozidla cez okno, snímač aktivuje alarm.

■ Nastavenie alarm systému bez aktivácie ultrazukových snímačov

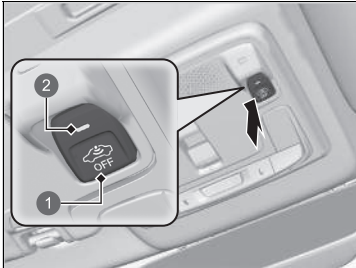

- 1 Tlačidlo **OFF** (VYP.) ultrazukového snímača/snímača náklonu
- 2 Indikátor

Zabezpečovací systém môžete nastaviť bez aktivácie ultrazukového senzora. Ak chcete vypnúť systém ultrazukových snímačov, nastavte režim napájania na VOZIDLO VYPNUTÉ stlačením tlačidla **POWER** a následným stlačením tlačidla **OFF** (VYP.) ultrazukového snímača/snímača náklonu.

► Indikátor svieti načerveno.

Ak chcete systém znova zapnúť, stlačte tlačidlo **OFF** (VYP.) ultrazukového snímača/snímača náklonu.

Ultrazukové snímače sa zapnú pri každom nastavení alarm systému, a to aj vtedy, ak ste ich naposledy vypli.

►► Ultrazukové snímače *

Bez ohľadu na to, či sú ultrazukové snímače aktivované, systém zabezpečenia je možné vypnúť len diaľkovým ovládačom alebo systémom bezkľúčového otvárania, nie kľúčom.

Je možné zistiť, či sa systém zabezpečenia aktivoval bez vášho vedomia. Ak sa systém zabezpečenia aktivoval, 5 minút po odomknutí dverí a deaktivácii systému bude blikať indikátor.

Ak však zapnete systém napájania a prevodovka sa zmení na inú možnosť ako **P**, indikátor prestane blikať po 5 sekundách.

Ak má ultrazukový snímač poruchu alebo sa vyskytol iný problém, indikátor sa po odomknutí dverí a deaktivácii systému na 5 minút rozsvieti.

Ak však zapnete systém napájania a prevodovka sa zmení na inú než **P**, indikátor sa vypne.

Systém zabezpečenia môžu ultrazukové snímače neúmyselne aktivovať v nasledujúcich prípadoch:

- Nieкто sa nachádza vo vozidle.
- Je otvorené okno.
- Vo vozidle visí príslušenstvo alebo oblečenie.

* Nie je k dispozícii u všetkých modelov

Snímač náklonu*

Snímače náklonu sa aktivujú len v prípade, že je nastavený alarm systém. Ak niekto zdvihne vozidlo na účely ťahania vozidla, demontáže kolies a podobne, snímač aktivuje alarm.

■ Nastavenie alarm systému bez aktivácie snímačov náklonu

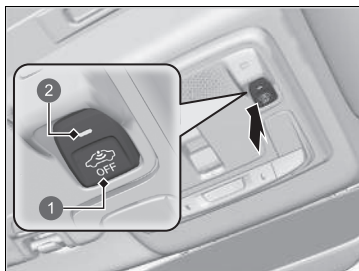

- 1 Tlačidlo **OFF** (VYP.) ultrazvukového snímača/snímača náklonu
- 2 Indikátor

Systém zabezpečenia môžete nastaviť bez aktivácie snímačov náklonu.

Ak chcete vypnúť systém snímačov náklonu, nastavte režim napájania na VOZIDLO VYPNUTÉ stlačením tlačidla **POWER** a následným stlačením tlačidla **OFF** (VYP.) ultrazvukového snímača/snímača náklonu.

► Indikátor svieti načerveno.

Ak chcete systém znova zapnúť, stlačte tlačidlo **OFF** (VYP.) ultrazvukového snímača/snímača náklonu.

Snímač náklonu sa zapne pri každom nastavení alarm systému, a to aj vtedy, ak ste ho naposledy vypli.

▣ Snímač náklonu*

Aj keď je snímač náklonu aktivovaný, systém zabezpečenia je možné vypnúť len diaľkovým ovládačom alebo systémom bezklúčového otvárania, nie kľúčom.

Je možné zistiť, či sa systém zabezpečenia aktivoval bez vášho vedomia. Ak sa systém zabezpečenia aktivoval, 5 minút po odomknutí dverí a deaktivácii systému bude blikať indikátor.

Ak však zapnete systém napájania a prevodovka sa zmení na inú možnosť ako **P**, indikátor prestane blikať po 5 sekundách.

Ak má snímač náklonu poruchu alebo sa vyskytol iný problém, indikátor sa po odomknutí dverí a deaktivácii systému na 5 minút rozsvieti.

Ak však zapnete systém napájania a prevodovka sa zmení na inú než **P**, indikátor sa vypne.

Nenastavujte snímač náklonu, keď sa vozidlo zdvíha alebo nadvíhuje na zdviháku.

Uzamknutie najvyššej úrovne *

Funkcia uzamknutia najvyššej úrovne deaktivuje poistné jazýčky na všetkých dverách.

■ Aktivácia funkcie uzamknutia najvyššej úrovne

- Otočte kľúč v zámke dverí vodiča smerom k prednej strane vozidla dvakrát počas piatich sekúnd.
- Do piatich sekúnd dvakrát stlačte tlačidlo uzamknutia na diaľkovom ovládači.
- Dvakrát počas piatich sekúnd sa dotknite snímača uzamknutia dverí na rukoväti dverí alebo stlačte tlačidlo uzamknutia na dverách batožinového priestoru.

■ Zrušenie funkcie uzamknutia najvyššej úrovne

Odomknite dvere vodiča pomocou diaľkového ovládača alebo systému bezkľúčového otvárania.

ⓘ Uzamknutie najvyššej úrovne *

⚠ VÝSTRAHA

Keď je nastavené uzamknutie najvyššej úrovne, vo vozidle sa nesmú nachádzať žiadne osoby. Osoby uzamknuté vo vozidle by mohli vážne ochorieť alebo zomrieť následkom zvýšenia teploty, ak sa vozidlo nachádza na slnku.

Pred nastavením uzamknutia najvyššej úrovne skontrolujte, či sa vo vozidle nenachádzajú žiadne osoby.

Ak odomknete dvere pomocou zabudovaného kľúča pri aktivovanom systéme zabezpečenia, alarm sa vypne.

* Nie je k dispozícii u všetkých modelov

Otváranie/zatváranie elektricky ovládaných okien

Elektricky ovládané okná môžete otvoriť a zatvoriť pomocou spínačov na dverách, keď je režim napájania v polohe ZAPNUTÉ.

Spínače na strane vodiča môžete použiť na otvorenie a zatvorenie všetkých okien. Ak chcete otvárať a zatvárať okná aj z iných miest, ako je miesto vodiča, tlačidlo uzamknutia elektricky ovládaného okna na strane vodiča musí byť vypnuté (indikátor nesvieti).

Keď je tlačidlo uzamknutia elektricky ovládaných okien zatlačené, rozsvieti sa indikátor a môžete obsluhovať len okno vodiča. Tlačidlo uzamknutia elektricky ovládaných okien použite, keď sa vo vozidle nachádzajú deti.

Otváranie/zatváranie okien s funkciou automatického otvárania/zatvárania

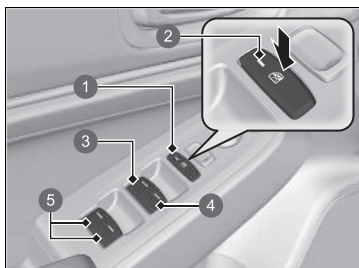

- 1 Tlačidlo uzamknutia elektricky ovládaných okien
- 2 Indikátor
- 3 Spínač okna vodiča
- 4 Spínač okna na strane spolujazdca vpredu
- 5 Spínač okien spolujazdcov vzadu

Manuálna obsluha

Otvorenie: Zatlačte spínač nadol a podržte ho, kým nedosiahnete požadovanú polohu.

Zatvorenie: Potiahnite spínač nahor a podržte ho, kým nedosiahnete požadovanú polohu.

Automatická prevádzka

Otvorenie: Silne zatlačte spínač nadol.

Zatvorenie: Silne potiahnite spínač nahor.

Okno sa úplne otvorí alebo zatvorí. Ak chcete okno kedykoľvek zastaviť, krátko zatlačte alebo potiahnite spínač.

Otváranie/zatváranie elektricky ovládaných okien

⚠ VÝSTRAHA

Privretie rúk alebo prstov elektricky ovládanými oknami môže spôsobiť vážne poranenie.

Pred zatvorením sa uistite, že spolujazdci sú mimo priestoru okien.

VÝSTRAHA: Vždy, keď opúšťate vozidlo, zoberte si so sebou kľúč zapalovania bez ohľadu na to, či ho ponechávate prázdne alebo v ňom zostávajú ďalšie osoby.

Elektricky ovládané okná možno používať maximálne 10 minút po zmene režimu napájania do polohy VOZIDLO VYPNUTÉ.

Zatvorenie dverí vodiča zruší túto funkciu.

Automatické otočenie chodu

Ak elektrické ovládané okno zistí odpor pri automatickom zatváraní, prestane sa zatvárať a otočí chod opačným smerom.

Ak budete nepretržite ťahať spínač nahor, funkcia automatickej zmeny smeru pohybu okna na strane vodiča sa vypne.

Snímač funkcie automatického otočenia chodu sa vypne, keď je okno už takmer zatvorené, aby sa zaistilo jeho úplné zatvorenie.

■ Otvorenie/zatvorenie okien pomocou diaľkového ovládača

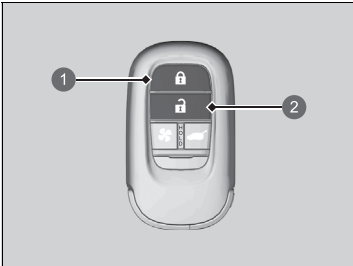

- ❶ Tlačidlo uzamknutia
- ❷ Tlačidlo odomknutia

Otvorenie: Stlačte tlačidlo odomknutia a potom ho v priebehu 10 sekúnd stlačte znova a podržte ho.

Zatvorenie: Stlačte tlačidlo uzamknutia a potom ho v priebehu 10 sekúnd stlačte znova a podržte ho.

Ak sa pohyb okien zastaví v polovici, tento postup zopakujte.

■ Zatváranie okien pomocou kľúča



- ❶ Zatvorenie

Zamknite dvere vodiča kľúčom. Do 10 sekúnd od vrátenia kľúča do stredovej polohy ním otočte v smere zamknutia a podržte ho v tejto polohe.

Uvoľnením kľúča zastavíte okná v požadovanej polohe. Ak chcete vykonať ďalšie úpravy, zopakujte tento postup.

▣ Otvorenie/zatvorenie okien pomocou diaľkového ovládača

Prostredníctvom obrazovky audiosystému/informačnej obrazovky môžete vypnúť alebo zapnúť nastavenie funkcie otvárania okien pomocou diaľkového ovládača bezkľúčového otvárania.

▣ **Ako prispôbiť nastavenia vozidla** Str. 331

Tlačidlo POWER

Zmena režimu napájania

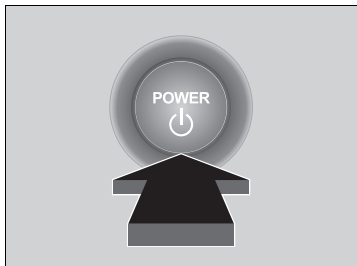

Ak máte pri sebe diaľkový ovládač bezklúčového otvárania a stlačíte tlačidlo **POWER** bez stlačeného brzdového pedála, režim napájania sa zmení v nasledujúcom poradí: VOZIDLO VYPNUTÉ → PRÍSLUŠENSTVO → ZAPNUTÉ → VOZIDLO VYPNUTÉ.

VOZIDLO VYPNUTÉ:

Napájanie vozidla je VYPNUTÉ.

PRÍSLUŠENSTVO:

Je možné používať audiosystém a určité ďalšie príslušenstvo.

ZAPNUTÉ

Je možné používať všetko príslušenstvo.

Automatické vypnutie

Ak necháte vozidlo 30 až 60 minút s prevodovkou v polohe **P** a v režime napájania PRÍSLUŠENSTVO, vozidlo automaticky prejde do režimu podobnému režimu VOZIDLO VYPNUTÉ (UZAMKNUTIE), aby nedošlo k vybitiu 12-voltového akumulátora.

Keď je vozidlo vo tomto režime: Volant sa neuzamkne. Dvere nie je možné uzamknúť ani odomknúť pomocou diaľkového ovládača alebo systému bezklúčového otvárania. Dvojitém stlačením tlačidla **POWER** prepnete vozidlo do režimu VOZIDLO VYPNUTÉ (UZAMKNUTIE).

Pripomenutie režimu napájania

Ak otvoríte dvere vodiča, kým je vozidlo v režime napájania PRÍSLUŠENSTVO, zaznie výstražná zvuková signalizácia.

Tlačidlo POWER

Ak je diaľkový ovládač bezklúčového otvárania v úložnom priechodku alebo na inom mieste, kde môže dôjsť k prerušeniu jeho signálu, režim napájania sa nemusí zmeniť.

Ak necháte režim napájania v nastavení PRÍSLUŠENSTVO alebo ZAPNUTÉ, môže sa stať, že nebudete môcť jazdiť, pretože sa vybije 12-voltový akumulátor.

Keď je režim napájania nastavený na možnosť ZAPNUTÉ a stlačíte tlačidlo **POWER**, keď je prevodovka v inej polohe než **P**, režim napájania sa zmení na PRÍSLUŠENSTVO.

■ Pripomenutie diaľkového ovládača bezklúčového otvárania



Keď je režim napájania nastavený na niektorý z iných režimov ako VYPNUTÉ a keď vyberiete diaľkový ovládač bezklúčového otvárania z vozidla a zatvoríte dvere, zaznie alarm. Ak alarm naďalej znie, umiestnite diaľkové ovládanie bezklúčového otvárania na iné miesto.

■ Keď je režim napájania v polohe PRÍSLUŠENSTVO

Alarm znie z vonkajšej strany vozidla.

■ Keď je vozidlo v režime napájania ZAPNUTÉ

Alarm znie tak z vonkajšej ako aj z vnútornej strany vozidla. Okrem toho sa na prístrojovej doske zobrazí výstražný indikátor.

▶ Pripomenutie diaľkového ovládača bezklúčového otvárania

Keď sa diaľkový ovládač bezklúčového otvárania nachádza v prevádzkovom dosahu systému a zatvorí sa dvere vodiča, výstražná funkcia sa zruší.

Ak vyberiete z vozidla diaľkový ovládač bezklúčového otvárania po zapnutí systému napájania, nebude možné zmeniť režim napájania ani znovu zapnúť systém napájania. Keď používate tlačidlo **POWER**, vždy sa uistite, že sa diaľkový ovládač nachádza vo vozidle.

Ak diaľkový ovládač bezklúčového otvárania vyložíte z vozidla cez okno, výstražná zvuková signalizácia sa neaktivuje.

Diaľkový ovládač bezklúčového otvárania neodkladajte na prístrojovú dosku ani do odkladacej schránky v palubnej doske. V opačnom prípade sa môže aktivovať výstražná zvuková signalizácia. V prípade niektorých iných podmienok, ktoré môžu zabrániť vozidlu lokalizovať diaľkový ovládač, sa môže aktivovať výstražná zvuková signalizácia aj vtedy, keď sa diaľkový ovládač nachádza v prevádzkovom dosahu systému.

Osvetlenie

■ Svetlomet/obrysovové svetlá

Svetlá sa automaticky rozsvietia v závislosti od okolitého jas. Je možné ich zapnúť a vypnúť aj manuálne.

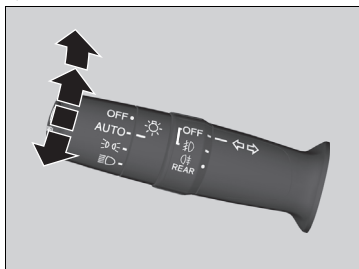

■ Manuálna obsluha

Svetlomety/pozičné svetlá:

Otočte spínač svetiel do polohy .

Pozičné svetlá:

Otočte spínač svetiel do polohy .

Svetlomet/pozičné svetlá:

Spínač svetla vypnite do polohy **OFF** a uvoľnite ho až po preradení do polohy **P** a zatiahnutí parkovacej brzdy.

► Svetlá sa znova automaticky zapnú, keď:

- Spínač svetla sa znova prepne do polohy **OFF** a uvoľní.
- Prevodovka sa z polohy **P** vyradí a parkovacia brzda sa uvoľní.

Exteriérové svetlá sa automaticky rozsvietia, keď je spínač svetla nastavený na možnosť **AUTO** a režim napájania je nastavený na ZAPNUTÉ.

►► Osvetlenie



Keď sú svetlá zapnuté, indikátor zapnutých svetiel bude svietiť na prístrojovom paneli.

► **Indikátor zapnutého svetla** Str. 116

Svetlomety sú vhodné pre modely s pravostranným aj ľavostranným riadením bez potreby úpravy alebo maskovania a sú v súlade s Doverským nariadením OSN č. 48.

►► Svetlomet/obrysovové svetlá

Keď sú zapnuté pozičné svetlá, zapne sa aj predné a zadné osvetlenie evidenčného čísla.

Keď je spínač svetla otočený do polohy  alebo  a napájanie je VYPNUTÉ, pri otvorení dverí vodiča sa ozve zvuková signalizácia.

Keď je spínač svetla nastavený na **AUTO** a úroveň okolitého osvetlenia je nízka, svetlomety a pozičné svetlá sa zapnú pri odomknutí dverí. Vypnú sa po uzamknutí dverí.

■ Diaľkové svetlá

Keď je zapnutý svetlomet, potlačte páčku smerom dopredu. Potiahnutím páčky dozadu znova prepnete na stretávacie svetlá.

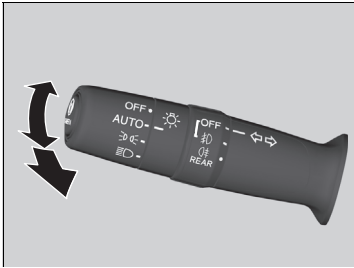

■ Blikanie diaľkovými svetlami

Potiahnutím páčky dozadu zapnete diaľkové svetlá.

- Uvoľnením páčky znova prepnete na stretávacie svetlá.

■ Smerové signály

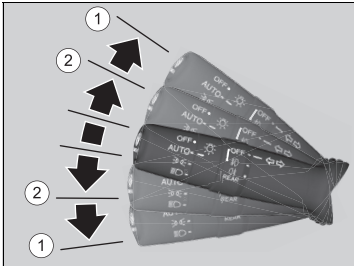

Smerové signály môžete použiť vtedy, keď je režim napájania v polohe ZAPNUTÉ.

■ ①: Smerový signál

Zatlačte páčku nahor alebo nadol podľa smeru, v ktorom chcete odbočiť, a smerový signál začne blikať.

■ ②: Krátky smerový signál

Ak páku zľahka zatlačíte nahor alebo nadol a pustíte, smerový signál trikrát zabliká.

- Ak počas blikania jemne zatlačte páčku v opačnom smere, blikanie sa zastaví.

► Svetlomet/obrysové svetlá

Snímač svetiel sa nachádza na mieste zobrazenom nižšie. Nezakrývajte snímač svetiel.

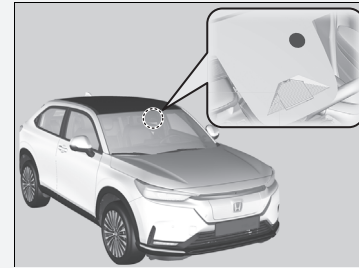

Nenechávajte svetlá zapnuté, keď je systém napájania vypnutý, pretože sa môže vybiť 12-voltový akumulátor.

Ak máte podozrenie, že svetlomety nie sú správne umiestnené, nechajte predajcu skontrolovať vozidlo.

► Smerové signály

Ak bliká externý smerový signál, na prístrojovom paneli bude blikať indikátor smerového signálu.

► **Indikátory smerového signálu a výstražných svetiel** Str. 115

■ Integrácia svetlometov so stieračmi

Svetlomety sa automaticky rozsvietia, keď sa stierače použijú niekoľkokrát v priebehu určitého počtu intervalov so spínačom svetlometov v polohe **AUTO**. Svetlomety automaticky zhasnú niekoľko minút po zastavení stieračov.

■ Funkcia automatického vypnutia svetiel

Keď nastavíte režim napájania na možnosť VOZIDLO VYPNUTÉ, zoberiete diaľkové ovládanie so sebou a zatvoríte dvere vodiča, o 15 sekúnd sa vypnú svetlomety, všetky ostatné vonkajšie svetlá a osvetlenie prístrojového panela.

Keď sa však tento spínač nachádza v polohe , pozíčné svetlá ostanú zapnuté.

Ak nastavíte režim napájania do polohy VOZIDLO VYPNUTÉ a spínač svetlometov je zapnutý, ale neotvoríte dvere, svetlá sa vypnú po 10 minútach (po 3 minútach, ak je spínač v polohe **AUTO**).

Svetlá sa znova zapnú, keď odomknete alebo otvoríte dvere vodiča. Ak odomknete dvere, ale neotvoríte ich do 15 sekúnd, svetlá sa vypnú. Ak otvoríte dvere vodiča, zaznie zvukový signál, ktorý vám pripomenie, že svetlá sú zapnuté.

☒ Integrácia svetlometov so stieračmi

Táto funkcia sa aktivuje, keď sa svetlomety vypnú v polohe **AUTO**. Jas prístrojového panela sa po rozsvietení svetlometov nezmení.

Pri nízkej úrovni okolitého osvetlenia zapne funkcia automatického ovládania svetiel svetlomety bez ohľadu na počet pohybov stieračov.

Funkciu integrácie svetlometov so stieračmi môžete zapnúť alebo vypnúť.

➔ **Ako prispôbiť nastavenia vozidla** Str. 331

☒ Funkcia automatického vypnutia svetiel

Nastavenie časovača automatického vypnutia svetlometov môžete zmeniť.

➔ **Ako prispôbiť nastavenia vozidla** Str. 331

Hmlové svetlá

Hmlové svetlá môžete použiť vtedy, keď je režim napájania v polohe ZAPNUTÉ.

■ Predné hmlové svetlá

Tieto svetlá môžete použiť, keď sú zapnuté pozičné svetlá alebo svetlomety.



■ Zadné hmlové svetlo

Možno ho použiť, keď sú zapnuté svetlomety alebo predné hmlové svetlá.

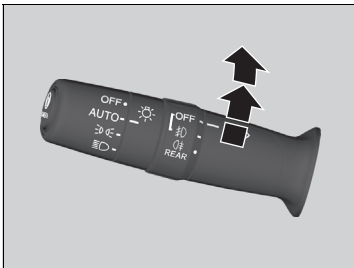
■ Spínač predných a zadných hmlových svetiel





Zapnutie predných hmlových svetiel:

Otočte spínač nahor z polohy **OFF** do polohy . Rozsvieti sa indikátor .

Zapnutie predných a zadných hmlových svetiel:

Otočte spínač o jednu polohu vyššie od polohy . Rozsvietia sa indikátory  a .

Zapnutie zadného hmlového svetla:

Otočte spínač z polohy  smerom nahor a potom ho otočte o jednu polohu nadol z polohy . Indikátor  bude naďalej svietiť. Ak chcete vypnúť zadné hmlové svetlo, otočte spínač svetlometrov do polohy **OFF**.

■ Denné prevádzkové osvetlenie

Denné prevádzkové osvetlenie sa rozsvietia, keď sú splnené nasledujúce podmienky:

- Je nastavený režim napájania ZAPNUTÉ.
- Spínač svetlometov je v polohe **AUTO**.
- Okolité osvetlenie je jasné.

Keď je vozidlo zastavené, prepnete spínač svetla do polohy **OFF** a uvoľníte ho, denné prevádzkové osvetlenie sa vypne. Po vyradení prevodovky z polohy **P** a uvoľnení parkovacej brzdy sa svetlá znova zapnú. V opačnom prípade, ak spínač svetla ešte raz prepnete do polohy **OFF**, svetlá sa znova zapnú.

▣ Denné prevádzkové osvetlenie

Denné prevádzkové osvetlenie a pozičné svetlá používajú rovnaký zdroj svetla.

Denné prevádzkové osvetlenie je svetlejšie ako pozičné svetlá.

Ak boli pozičné svetlá zapnuté ručne, denné prevádzkové osvetlenie sa nezapne.

Ovládač nastavenia svetlometu

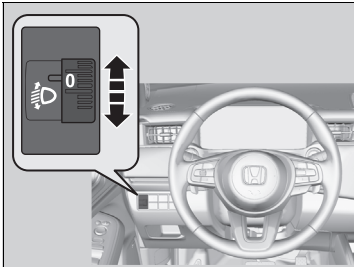

Vertikálny uhol stretávacích svetiel svetlometov môžete upraviť, keď sa režim napájania nachádza v nastavení PRÍSLUŠENSTVO alebo ZAPNUTÉ.

Otočením ovládača nastavenia vyberte príslušný uhol svetlometov.

Vyššie číslo na ovládači označuje nižší uhol.

■ Výber polohy na ovládači nastavenia

Podľa informácií v tabuľke vyberte správnu polohu ovládača nastavenia zodpovedajúcu podmienkam jazdy a zaťaženiu vozidla.

Stav	Poloha ovládača
Vodič	0
Vodič a spolujazdec vpredu	0
Päť osôb na predných a zadných sedadlách	1
Päť osôb na predných a zadných sedadlách a batožina v batožinovom priestore v rámci maximálneho povoleného zaťaženia jednotlivých náprav a maximálnej povolenej hmotnosti vozidla	2
Vodič a batožina v batožinovom priestore, v rámci maximálneho povoleného zaťaženia náprav a maximálnej povolenej hmotnosti vozidla	3

Automatické prepínanie diaľkových svetiel

Predná širokouhlá kamera rozpoznáva zdroje svetla pred vozidlom, ako sú napríklad svetlá vozidla pred vami alebo vozidla idúceho oproti, prípadne pouličné osvetlenie. Keď jazdíte v noci, tento systém automaticky prepína stretávacie a diaľkové svetlá v závislosti od situácie.

Ako používať funkciu automatického prepínania diaľkových svetiel

■ Aktivácia systému

Ak sú splnené všetky nasledujúce podmienky, rozsvieti sa indikátor automatického prepínania diaľkových svetiel a v závislosti od situácie sa automaticky prepne medzi diaľkovými a stretávacími svetlami.

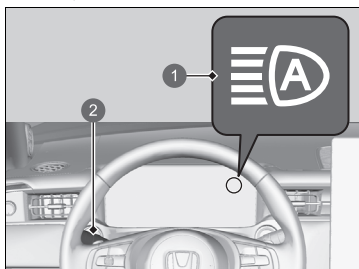

- Je nastavený režim napájania ZAPNUTÉ.
- Spínač svetlometov je v polohe **AUTO**.
- Páčka je v polohe stretávacích svetiel.
- Svetlomety boli automaticky aktivované.
- V okolí vozidla je tma.

- 1 Indikátor automatického prepínania diaľkových svetiel
- 2 Spínač svetlometov

Ak sa indikátor automatického prepínania diaľkových svetiel nerozsvieti, keď sú splnené všetky podmienky, vykonajte niektorý z postupov uvedených nižšie a indikátor sa rozsvieti.

- Potiahnite páčku smerom k sebe a uvoľnite ju.
- Otočte spínač svetlometov do polohy  a potom do polohy **AUTO**.

►► Automatické prepínanie diaľkových svetiel

Systém automatického prepínania diaľkových svetiel nefunguje v každej situácii. Tento systém slúži len ako pomoc vodičovi. Vždy pozorujte svoje okolie a v prípade potreby manuálne prepínajte medzi diaľkovými a stretávacími svetlami.

Rozsah a vzdialenosť, na ktorú kamera dokáže rozpoznávať svetelné zdroje, sa líši v závislosti od podmienok v okolí vášho vozidla.

Informácie o používaní kamery nainštalovanej na vnútornej strane čelného skla nájdete v nasledujúcej časti.

► **Predná širokouhlá kamera** Str. 478

Podmienky správneho fungovania automatického prepínania diaľkových svetiel:

- Na prístrojovú dosku neumiestňujte predmety, ktoré odrážajú svetlo.
- Udržujte čelné sklo v okolí kamery čisté. Pri čistení čelného skla neaplikujte čistiaci prípravok na objektivu kamery.
- Do oblasti v okolí kamery nepripevňujte žiadne predmety, nálepky ani fólie.
- Nedotýkajte sa objektivu kamery.

Ak je kamera vystavená silnému nárazu, alebo ak je oblasť v okolí kamery potrebné opraviť, obráťte sa na predajcu.

Ako vypnúť systém automatického prepínania diaľkových svetiel

Systém automatického prepínania diaľkových svetiel môžete vypnúť alebo zapnúť.

► **Ako prispôsobiť nastavenia vozidla** Str. 331

■ Automatické prepínanie medzi diaľkovými a stretávacími svetlami

Keď sa rozsvieti indikátor automatického prepínania diaľkových svetiel, svetlomety sa prepínajú medzi diaľkovými a stretávacími svetlami na základe nasledujúcich podmienok.

Diaľkové svetlá

Na zapnutie diaľkových svetiel musia byť splnené všetky nasledujúce podmienky.

- Rýchlosť vozidla je 40 km/h alebo vyššia.
- Nepredbieha vás ani nejde oproti vozidlo so zapnutými svetlometmi alebo koncovými svetlami.
- Popri ceste pred vami sa nenachádza veľa pouličných lúčp.



Stretávacie svetlá

Na zapnutie stretávacích svetiel musí byť splnená jedna z nasledujúcich podmienok.

- Rýchlosť vozidla je 24 km/h alebo nižšia.
- Predbieha vás alebo ide oproti vozidlo so zapnutými svetlometmi alebo koncovými svetlami.
- Popri ceste pred vami sa nachádza veľa pouličných lúčp.

► Ako používať funkciu automatického prepínania diaľkových svetiel

V nasledujúcich prípadoch nemusí systém automatického prepínania diaľkových svetiel správne prepínať svetlomety alebo sa môže zmeniť načasovanie prepínania. Ak prevádzka automatického prepínania nevyhovuje vašim zvykom pri jazde, prepínajte svetlomety manuálne.

- Jas svetiel vozidla, ktoré sa nachádza pred vami alebo smeruje oproti vám, je veľmi intenzívny alebo nedostatočne intenzívny.
- Viditeľnosť je slabá v dôsledku počasia (dážď, sneh, hmla, námraza na čelnom skle, atď.).
- Okolité zdroje svetla, napríklad pouličné osvetlenie, elektrické reklamy a semafore, osvetľujú vozovku pred vozidlom.
- Úroveň jasu vozovky pred vozidlom sa neustále mení.
- Cesta je nerovná alebo je na nej priveľa zákrut.
- Vozidlo vás rýchlo prebehne alebo vozidlo pred vami nesmeruje vašim smerom ani oproti vám.
- Vaše vozidlo je naklonené kvôli ťažkému nákladu v zadnej časti.
- Dopravná značka, zrkadlo alebo iný reflexný predmet pred vami odráža silné svetlo smerom na vozidlo.
- Vozidlo idúce oproti často mizne za stromami popri ceste alebo za zvodidlami.
- Predbiehajúce vozidlo alebo vozidlo idúce oproti vám je motocykel, bicykel, skúter alebo iné menšie vozidlo.

Systém automatického prepínania diaľkových svetiel neprepne zo stretávacích na diaľkové svetlá v nasledujúcich prípadoch:

- Stierače čelného skla stierajú veľkou rýchlosťou.
- Kamera rozpoznala hustú hmlu.

■ Manuálne prepínanie medzi diaľkovými a stretávacími svetlami

Ak chcete manuálne prepínať diaľkové a stretávacie svetlá, postupujte podľa niektorého z postupov uvedených nižšie. Upozorňujeme, že pri tomto postupe sa indikátor automatického prepínania diaľkových svetiel vypne a funkcia automatického prepínania diaľkových svetiel sa deaktivuje.

Pomocou páčky:

Potiahnite páčku smerom k sebe na aktiváciu blikania diaľkových svetiel a potom ju uvoľnite alebo potlačte páčku dopredu do polohy diaľkových svetiel.

- Na obnovenie funkcie automatického prepínania diaľkových svetiel postupujte podľa niektorého z postupov uvedených nižšie. Následne sa rozsvieti indikátor automatického prepínania diaľkových svetiel.
- Potiahnite páčku smerom k sebe a uvoľnite ju.
- Otočte spínač svetiel do polohy  a potom do polohy **AUTO**, keď je páčka v polohe stretávacích svetiel.

Pomocou spínača svetiel:

Otočte spínač svetiel do polohy .

- Na obnovenie funkcie automatického prepínania diaľkových svetiel otočte spínač svetiel do polohy **AUTO**, keď sa páčka nachádza v polohe stretávacích svetiel. Následne sa rozsvieti indikátor automatického prepínania diaľkových svetiel.

Stierače a ostrekovače

■ Stierače/ostrekovače čelného skla

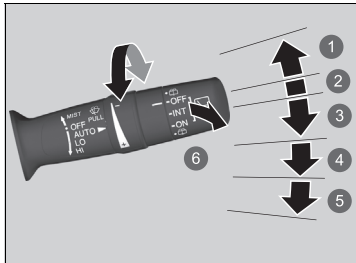

- ❶ MIST
- ❷ OFF
- ❸ AUTO
- ❹ LO: Pomalé stieranie
- ❺ HI: Rýchle stieranie
- ❻ Ostrekovač

Ostrekovače a stierače čelného skla môžete použiť, keď je režim napájania v polohe ZAPNUTÉ.

■ MIST

Stierače stierajú rýchlo, pokiaľ neuvolníte páčku.

■ Spínač stierača (OFF, AUTO, LO, HI)

Nastavenia stieračov zmeníte posunutím páčky nahor alebo nadol.

■ Ostrekovač

Strieka vodu pri potiahnutí páčky k sebe. Keď uvoľníte páčku na dlhšie ako jednu sekundu, ostrekovanie sa zastaví a stierače prejdú po čelnom skle ešte dva alebo tri razy, aby sklo očistili, potom sa zastavia.

►► Stierače a ostrekovače

POZNÁMKA

Nepoužívajte stierače, keď je čelné sklo suché. Čelné sklo sa môže poškríbať alebo sa môžu poškodiť gumené lišty.

POZNÁMKA

Vypnite stierače, ak z ostrekovačov nestrieka žiadna kvapalina. Čerpadlo sa môže poškodiť.

Motorček stieračov sa môže dočasne zastaviť, aby sa zabránilo jeho preťaženiu. Funkcia stieračov sa v priebehu niekoľkých minút vráti do normálu.

POZNÁMKA

V studenom počasí môžu lišty stieračov primrznúť k čelnému sklu.

Ak aktivujete stierače v takýchto podmienkach, môžu sa poškodiť. Pomocou vyhrievania zohrejte čelné sklo a potom aktivujte stierače.

Ak stierač prestane pracovať pre prekážku, napríklad pre nahromadený sneh, zaparkujte vozidlo na bezpečnom mieste. Otočte spínač stierača do polohy **OFF** a nastavte režim napájania do polohy PRÍSLUŠENSTVO alebo VOZIDLO VYPNUTÉ a potom odstráňte prekážku.

■ Automatické prerušované stieranie

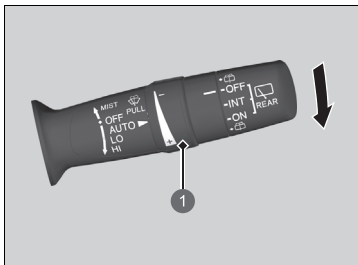

- 1 Krúžok nastavenia
-: Nízka citlivosť
+: Vysoká citlivosť

Keď zatlačíte páčku nadol do polohy **AUTO**, stierače čelného skla urobia jeden pohyb a prejdú do automatického režimu.

Stierače pracujú prerušovane, nízkou rýchlosťou alebo vysokou rýchlosťou a zastavia sa v závislosti od množstva zrážok, ktoré dažďový snímač zaznamená.

■ Nastavenie citlivosti v režime AUTO

Keď je funkcia stieračov v režime **AUTO**, môžete upraviť citlivosť dažďového snímača pomocou krúžku nastavenia, aby stierače pracovali podľa vašich požiadaviek.

►► Automatické prerušované stieranie

Poloha dažďového snímača je znázornená nižšie.

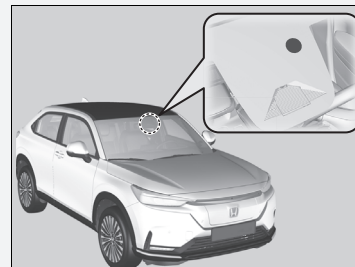

POZNÁMKA

Pred nasledujúcimi situáciami musí byť nastavenie **AUTO** vždy v polohe **OFF**, aby nedošlo k závažnému poškodeniu systému stieračov:

- Čistenie čelného skla
- Prejazd cez autoumyváreň
- Neprší

Zadný stierač/ostrekovač

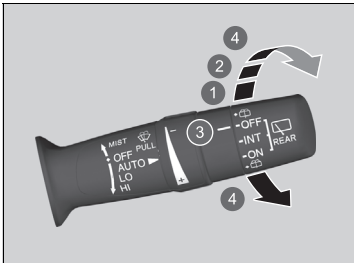

- 1 INT (Prerušovane)
- 2 ON (Neustále stieranie)
- 3 OFF
- 4 Ostrekovač

Zadný stierač a ostrekovač môžete použiť, keď je režim napájania v polohe ZAPNUTÉ.

Spínač stierača (OFF, INT, ON)

Nastavenie spínača stieračov meňte podľa hustoty dažďa.

Ostrekovač

Strieka, kým je spínač otočený v tejto polohe. Podržaním spínača v tejto polohe aktivujete zadný stierač aj ostrekovač. Po uvoľnení sa striekanie ostrekovača zastaví a zadný stierač po niekoľkých pohyboch obnoví nastavenie zvolené spínačom.

Aktivácia pri cúvaní

Keď preradíte do polohy **R** a stierače čelného skla sú aktivované, zadný stierač sa aktivuje tak, ako je to opísané nižšie, aj keď je spínač zadného stierača vypnutý.

Poloha predného stierača	Funkcia zadného stierača
AUTO (Prerušovane)	Prerušovane
LO (Pomalé stieranie) HI (Rýchle stieranie)	Nepretržitý

Tlačidlo vyhrievania zadného okna/vyhrievaných bočných zrkadiel

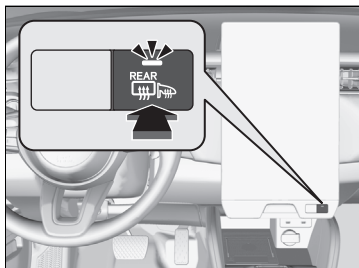

Stlačením tlačidla vyhrievania zadného okna a vyhrievaných bočných zrkadiel odstránite zahmlenie zo zadného okna a zrkadiel, keď je režim napájania v polohe ZAPNUTÉ.

Funkcia vyhrievania zadného okna a vyhrievaných bočných zrkadiel sa automaticky vypne po 10 až 30 minútach v závislosti od vonkajšej teploty. Ak je však vonkajšia teplota 0 °C alebo nižšia, funkcia sa nevyvypne automaticky.

► Tlačidlo vyhrievania zadného okna/vyhrievaných bočných zrkadiel

Tento systém spotrebúva veľa energie, preto ho vypnite, keď je okno odhmlené. Systém nepoužívajte dlhú dobu ani v prípade, kým je systém napájania vypnutý. Mohlo by to znížiť kapacitu 12-voltového akumulátora a spustenie režimu napájania by tak bolo ťažšie.

Keď je režim napájania nastavený na možnosť ZAPNUTÉ a vonkajšia teplota je nižšia ako 5 °C, automaticky sa na 10 minút aktivuje vyhrievané bočné zrkadlo.

Ovládanie jasu

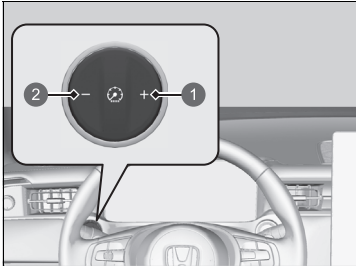

1 Tlačidlo 

2 Tlačidlo 

Jas ukazovateľa sa automaticky nastavuje v závislosti od okolitého jasu.

- Keď je okolie tmavé, jas bude tiež tmavší.
- Keď je okolie svetlé, jas bude tiež svetlejší.

■ Manuálne nastavenie jasu

Keď je vozidlo v režime napájania ZAPNUTÉ, na úpravu jasu prístrojového panela môžete použiť tlačidlo ovládania jasu.

Jasnejšie: Stlačte tlačidlo .

Tmavšie: Stlačte tlačidlo .

- Nastavenie môžete zmeniť aj v prípade jasného okolitého svetla, jas ukazovateľa sa však nezmení.

■ Indikátor úrovne jasu

Pri nastavovaní sa úroveň jasu zobrazuje v rozhraní s informáciami pre vodiča.

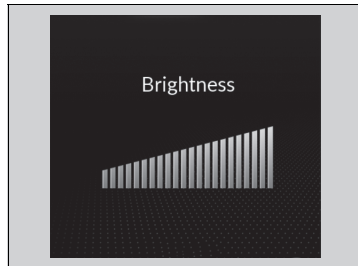

► Ovládanie jasu

Niekoľko sekúnd po nastavení jasu sa zobrazenie vráti na predchádzajúcu obrazovku.

Nastavenie volantu

Výšku a vzdialenosť volantu od tela si môžete nastaviť tak, aby ste mohli pohodlne uchopiť volant v správnej polohe riadenia.

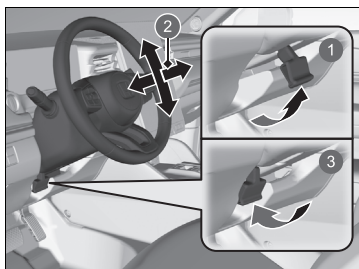

- 1 Uvoľnenie
- 2 Nastavenie
- 3 Uzamknutie

1. Po zastavení vozidla potiahnite páku nastavenia volantu nahor.
 - Páčka nastavenia volantu je na spodnej ľavej strane stĺpika riadenia.
2. Pohybujte volantom nahor alebo nadol a k sebe alebo od seba.
 - Uistite sa, že vidíte ukazovatele a indikátory na prístrojovom paneli.
3. Zatlačením páčky nastavenia volantu nadol zaistíte volant v danej polohe.
 - Po nastavení polohy sa uistite, že ste bezpečne zaistili volant v nastavenej polohe, a to tak, že s ním skúsíte pohnúť nahor, nadol, k sebe a od seba.

▣ Nastavenie volantu

⚠ VÝSTRAHA

Nastavovaním volantu počas jazdy môžete stratiť kontrolu nad vozidlom a vážne sa zraniť počas nehody.

Volant nastavujte len vtedy, keď vozidlo stojí.

Spätné zrkadlo

Nastavte uhol spätného zrkadla, keď sedíte v správnej polohe na riadenie.

Spätné zrkadlo s automatickým tlmením

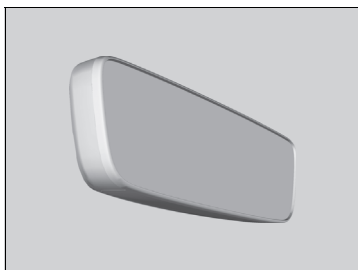

Keď jazdíte po zotmení, spätné zrkadlo s automatickým tlmením zredukuje odraz svetlometov za vami na základe vstupu zo snímača v zrkadle. Táto funkcia je aktívna nepretržite.

Spätné zrkadlo

Udržujte vnútorné aj vonkajšie zrkadlá čisté a nastavené na čo najlepšiu viditeľnosť.

Pred jazdou vždy nastavte zrkadlá.

➤ **Predné sedadlá** Str. 210

Spätné zrkadlo s automatickým tlmením

Funkcia automatického tlmenia sa zruší, keď je prevodovka v polohe **R**.

Elektricky ovládané bočné zrkadlá

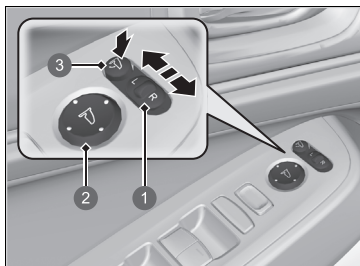

- 1 Spínač voliča
- 2 Spínač nastavenia
- 3 Tlačidlo sklopných bočných zrkadiel

Bočné zrkadlá môžete nastaviť, keď je režim napájania v polohe ZAPNUTÉ.

■ Nastavenie polohy zrkadla

Spínač voliča L/R: Vyberte ľavé alebo pravé zrkadlo. Po nastavení zrkadla vráťte spínač do stredovej polohy.

Spínač nastavenia polohy zrkadla: Zrkadlo posuniete stlačením spínača doľava, doprava, nahor alebo nadol.

■ Sklopenie bočných zrkadiel

Stlačením tlačidla sklopenia bočných zrkadiel sa bočné zrkadlá sklopia alebo vyklopia.

■ Bočné zrkadlo s naklonením pri cúvaní



Ak je táto funkcia aktivovaná, bočné zrkadlo na strane spolujazdca sa automaticky nakloní dole, keď preradíte prevodovku do polohy **[R]**. Zlepšuje sa tým viditeľnosť okolia na strane spolujazdca pri cúvaní. Keď prevodovku preradíte z polohy **[R]**, zrkadlo sa automaticky vráti do pôvodnej polohy.

Ak chcete aktivovať túto funkciu, nastavte režim napájania do polohy ZAPNUTÉ a posuňte spínač voliča na stranu spolujazdca.

■ Funkcia automatického sklápania bočných zrkadiel

■ Sklopenie bočných zrkadiel

Stlačte tlačidlo uzamknutia na diaľkovom ovládači alebo sa dotknite snímača uzamknutia dverí na ľubovoľných predných dverách.

- ▶ Zrkadlá sa začnú automaticky sklápať.

■ Vysunutie zrkadiel

Stlačte tlačidlo odomknutia na diaľkovom ovládači bezkľúčového otvárania alebo uchopte rukoväť dverí na niektorých predných dverách.

- ▶ Zrkadlá sa začnú automaticky vysúvať.

☒ Funkcia automatického sklápania bočných zrkadiel

Ak boli bočné zrkadlá sklopené tlačidlom sklopenia, nie je možné ich vysunúť automaticky.

Funkciu automatického sklápania bočných zrkadiel môžete zapnúť alebo vypnúť.

➡ **Ako prispôbiť nastavenia vozidla** Str. 331

Bočné zrkadlá sa nesklopia automaticky pri zamknutí vozidla zvnútra pomocou poistného jazýčka alebo hlavného spínača uzamknutia dverí.

Predné sedadlá

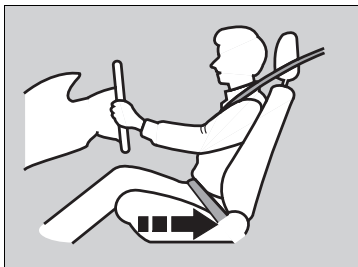

Posuňte sa dozadu, aby ste mali dostatok miesta.

Nastavte sedadlo vodiča čo najviac dozadu, no pritom tak, aby ste mali plnú kontrolu nad vozidlom. Mali by ste sedieť vzpriamene a čo najviac vzadu v sedadle, a tak, aby ste mohli dostatočne stláčať pedále bez nakláňania dopredu a pohodlne uchopiť volant. Podobným spôsobom nastavte aj sedadlo spolujazdca, aby bolo čo najďalej od predného airbagu v prístrojovej doske.

» Sedadlá

Sedadlo si vždy nastavte pred jazdou.

» Predné sedadlá

⚠ VÝSTRAHA

Sedenie príliš blízko k prednému airbagu môže spôsobiť vážne až smrteľné zranenie pri jeho aktivácii.

Pri riadení vozidla vždy sedzte čo najďalej od predných airbagov.

Okrem nastavenia sedadiel môžete nastaviť aj volant smerom nadol, nahor, k sebe a od seba. Zachovajte medzeru minimálne 25 cm medzi stredom volantu a hrudníkom.

■ Nastavenie polôh sedadiel

■ Nastavenie predného elektricky ovládaného sedadla

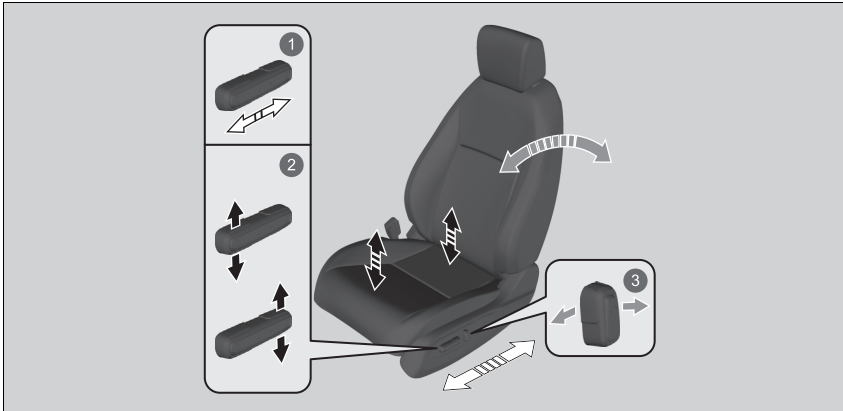

1 Nastavenie horizontálnej polohy

Posunutím páčky posuniete sedadlo.

2 Nastavenie výšky (len na strane vodiča)

Potiahnutím páčky nahor alebo jej zatlačením nadol nastavíte sedadlo do vyššej alebo nižšej polohy.

3 Nastavenie uhla operadla

Zatlačením páčky dopredu alebo dozadu zmeníte uhol.

■ Nastavenie predných manuálne ovládaných sedadiel

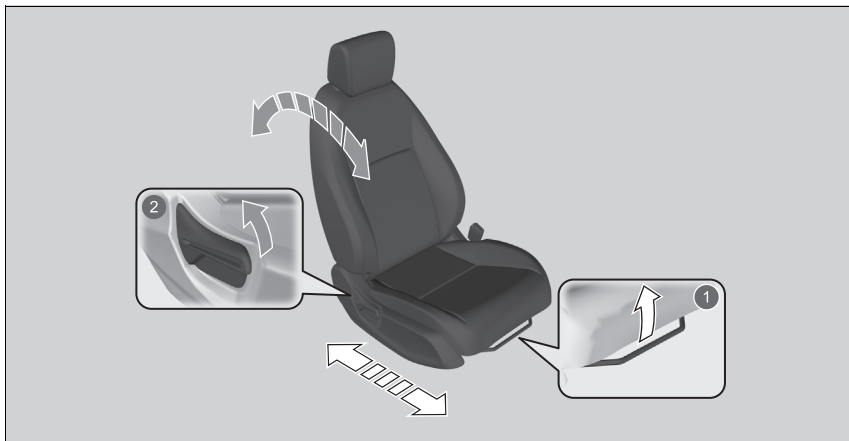

1 Nastavenie horizontálnej polohy

Potiahnite tyč nahor a posuňte sedadlo. Potom tyč uvoľnite.

2 Nastavenie uhla operadla

Potiahnutím páky nahor zmeníte uhol.

► Nastavenie predných manuálne ovládaných sedadiel

Po správnom nastavení sedadla ním pohybujte dopredu a dozadu, aby ste skontrolovali, že je zaistené na mieste.

Nastavenie operadiel

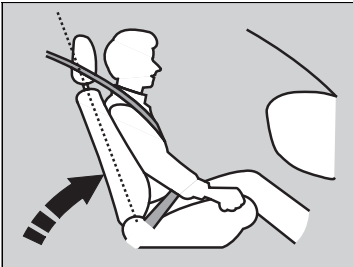

Nastavte operadlo vodiča do pohodlnej vzpriamenej polohy s dostatočným priestorom medzi vašou hrudou a krytom airbagu v strede volantu.

Spolujazdec na prednom sedadle by si mal tiež operadlo nastaviť do pohodlnej a vzpriamenej polohy.

Sklopenie operadla tak, že ramenná časť pásu sa nebude dotýkať hrude pasažiera, znižuje ochrannú schopnosť bezpečnostného pásu. Zvyšuje sa aj riziko, že sa podsuniete pod pás pri nehode a spôsobíte si vážne poranenia. Čím viac sklopíte operadlo, tým väčšie je riziko zranenia.

▣ Nastavenie operadiel

⚠ VÝSTRAHA

Sklopenie operadla príliš ďaleko môže spôsobiť vážne alebo smrteľné zranenie pri nehode.

Nastavte operadlo do vzpriamenej polohy a dobre sa v sedadle usadte.

Nedávajte medzi operadlo a váš chrbát podložku alebo iný predmet.

Mohlo by to blokovat správnú prevádzku bezpečnostného pásu alebo airbagu.

Ak si nemôžete sadnúť dostatočne ďaleko od volantu a pritom stále mať na dosah ovládacie prvky, odporúčame, aby ste si zistili, či vám nepomôže určitý typ pomocného vybavenia.

Zadné sedadlá

■ Sklopenie zadných sedadiel

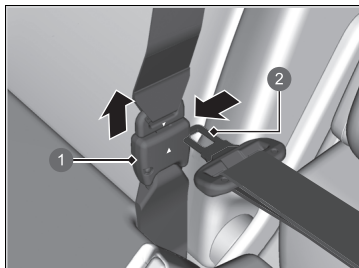

- 1 Ukotvenie so zámkom
- 2 Pracka

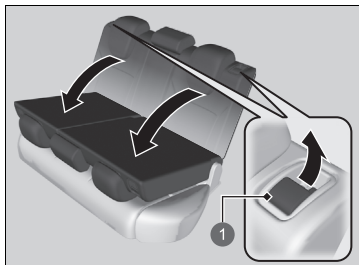

- 1 Páčka uvoľnenia

1. Najskôr uložte stredný bezpečnostný pás. Vložte pracku do otvoru na bočnej strane kotviaceho zámku.
2. Naviňte bezpečnostný pás do držiaka v strope.
➤ **Bezpečnostný pás s odnímateľným ukotvením** Str. 54
3. Posuňte opierku hlavy zadného sedadla do najnižšej polohy.
4. Potiahnite páčku uvoľnenia a sklopte sedadlo.

►► Sklopenie zadných sedadiel

⚠ VÝSTRAHA

Pred začatím jazdy dbajte na to, aby boli operadlá riadne zaistené.

Operadlá zadných sedadiel možno sklopiť, a vytvoriť tak priestor pre väčšie predmety v batožinovom priestore.

Pri nastavovaní operadla do pôvodnej polohy ho pevne zatlačte späť. Skontrolujte, či sa všetky ramenné pásy nachádzajú v prednej časti operadla.

Skontrolujte zaistenie všetkých predmetov v batožinovom priestore alebo predmetov, ktoré presahujú na zadné sedadlá cez sklopené operadlo. Pri prudkom zabrzdení môžu uvoľnené predmety letieť dopredu.

Pripomenutie pre zadné sedadlá

Táto funkcia vás pred vystúpením z vozidla upozorní na možnú prítomnosť spolujazdcov alebo predmetov na zadných sedadlách. Aktivuje sa, keď je režim napájania nastavený na možnosť VOZIDLO VYPNUTÉ a zadné dvere sa otvoria krátko pred alebo po nastavení vozidla do polohy ZAPNUTÉ.

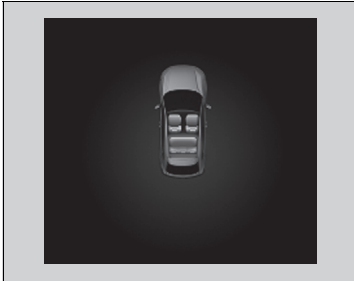

V rozhraní s informáciami pre vodiča sa zobrazí pripomienka a po nastavení režimu napájania na VOZIDLO VYPNUTÉ zaznie zvukové upozornenie.

▣ Pripomenutie pre zadné sedadlá

Keď je vozidlo v režime napájania nastavené na VOZIDLO VYPNUTÉ, nakrátko sa rozsvieti pripomenutie, potom sa funkcia deaktivuje.

Pripomenutie nebude fungovať, ak nebol režim napájania nastavený na ZAPNUTÉ do 10 minút od použitia zadných dverí.

System nedeteguje spolujazdcov na zadných sedadlách. Deteguje ale otvorenie a zatvorenie zadných dverí a bude naznačovať, že na zadných sedadlách sa niečo môže nachádzať.

Nastavenie oznámení môžete zapnúť alebo vypnúť.

▣ **Ako prispôsobiť nastavenia vozidla** Str. 331

Udržiavanie správnej polohy pri sedení

Keď si všetci pasažieri nastavili svoje sedadlá a opierky hlavy a zapli si bezpečnostné pásy, je veľmi dôležité, aby sedeli aj naďalej vzpriamene, čo najviac vzadu v sedadlách a s nohami na podlahe, pokým vozidlo bezpečne nezaparkuje a režim napájania sa nevypne.

Nesprávne sedenie zvyšuje riziko zranenia pri nehode. Ak sa napríklad pasažier hrbí, leží, otáča do strán, nesedí na celom sedadle, nakláňa sa dopredu alebo do strán alebo si vykladá nohu alebo obidve nohy dohora, pravdepodobnosť zranenia pri nehode sa značne zvyšuje.

Okrem toho, pasažier, ktorý sedí mimo správnej polohy na prednom sedadle, sa môže vážne až smrteľne zraniť pri nehode nárazom o vnútorné vybavenie vozidla alebo zásahom aktivovaným predným airbagom.

►► Udržiavanie správnej polohy pri sedení

VÝSTRAHA

Nesprávne sedenie alebo sedenie mimo správnej polohy môže spôsobiť vážne alebo smrteľné zranenie pri nehode.

Vždy sedte vzpriamene, čo najviac vzadu v sedadle, s nohami na podlahe.

Opiery hlavy

Vaše vozidlo je vybavené opierkami hlavy na všetkých sedadlách.

■ Nastavenie polohy prednej opierky hlavy

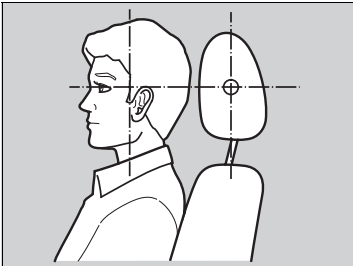

Umiestnite hlavu do stredu opierky hlavy.

Opiery hlavy sú najúčinnnejšie pri ochrane voči hyperextenzii krku a iným zraneniam pri zadných nárazoch, keď je stred zadnej časti hlavy cestujúceho opretý o stred opierky hlavy. Vrchné časti uší cestujúceho by mali byť na úrovni výšky stredu opierky.

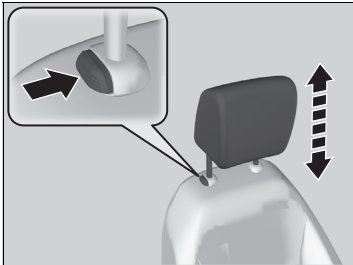

Vytiahnutie opierky hlavy: Potiahnite ju dohora.

Spustenie opierky hlavy: Stlačte tlačidlo uvoľnenia a zatlačte ju nadol.

▣ Nastavenie polohy prednej opierky hlavy

⚠ VÝSTRAHA

Nesprávne nastavené opierky hlavy znižujú ich účinnosť a zvyšujú pravdepodobnosť vážneho poranenia pri nehode.

Pred jazdou skontrolujte správne nastavenie opierok hlavy.

Predpoklady na správne fungovanie systému opierky hlavy:

- Nevešajte na opierky alebo nôžky opierok žiadne predmety.
- Nedávajte medzi operadlo a pasažiera žiadne predmety.
- Nasadte každú opierku na správne miesto.

■ Zmena polohy opierok hlavy zadných sedadiel

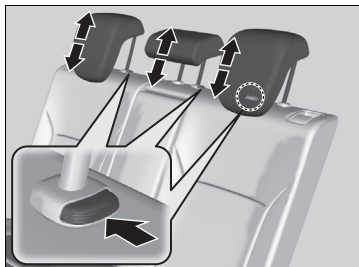

Pred jazdou by mal cestujúci na zadnom sedadle upraviť výšku svojej opierky hlavy do vhodnej polohy.

Vytiahnutie opierky hlavy:

Potiahnite ju dohora.

Spustenie opierky hlavy:

Stlačte tlačidlo uvoľnenia a zatlačte ju nadol.

►► Zmena polohy opierok hlavy zadných sedadiel

Ak používate opierku hlavy na zadnom sedadle, vytiahnite ju do najvyššej polohy. Nepoužívajte ju v žiadnej z nižších polôh.

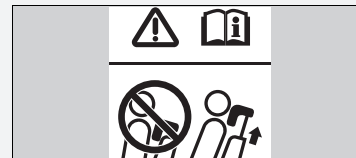

■ Vybratie a opätovné založenie opierok hlavy

Opierky hlavy môžete vybrať, ak je potrebné ich vyčistiť alebo opraviť.

Vybratie opierky hlavy:

Potiahnite opierku do najvyššej polohy. Potom stlačte tlačidlo uvoľnenia a vytiahnite opierku nahor a von z otvorov.

Spätná inštalácia opierky hlavy:

Vložte nožičky späť do otvorov. Stlačte tlačidlo uvoľnenia a upravte opierku hlavy do správnej výšky. Potiahnite opierku smerom nahor, aby ste sa uistili, že je zaistená na mieste.

⚠ Vybratie a opätovné založenie opierok hlavy

▲ VÝSTRAHA

Ak opierku hlavy nezaložíte späť na miesto alebo ju založíte nesprávne, môže v prípade nehody dôjsť k vážnemu zraneniu.

Opierky hlavy vždy založte späť pred jazdou.

Opierka ruky

■ Použitie opierky ruky predného sedadla

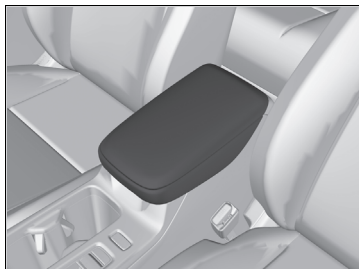

Veko konzoly možno použiť ako opierku ruky.

■ Použitie opierky ruky zadného sedadla

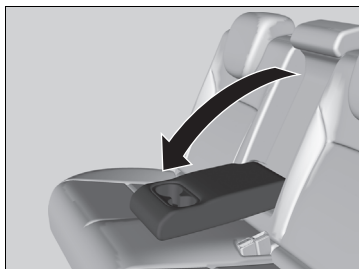

Potiahnite nadol opierku ruky v stredovom operadle.

Interiérové svetlá

Spínače interiérových svetiel

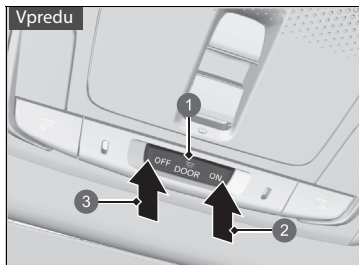

- 1 Poloha aktivácie dverami
- 2 On
- 3 Off

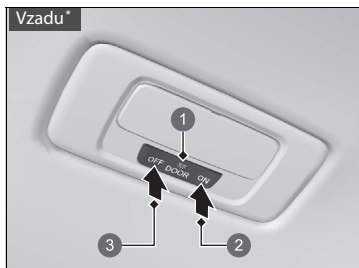

- 1 Poloha aktivácie dverami
- 2 On
- 3 Off

ON

Interiérové svetlá sa zapnú bez ohľadu na to, či sú dvere otvorené alebo zatvorené.

Poloha aktivácie dverami

Interiérové svetlá sa zapnú v nasledujúcich situáciách:

- Keď sú otvorené niektoré z dverí.
- Keď odomknete dvere vodiča.
- Keď je vozidlo v režime napájania VOZIDLO VYPNUTÉ.

OFF

Interiérové svetlá zostanú vypnuté bez ohľadu na to, či sú dvere otvorené alebo zatvorené.

Spínače interiérových svetiel

Ak je spínač v polohe aktivácie pri otvorených dverách, interiérové svetlá sa po zatvorení dverí po približne 30 sekundách stlmia a zhasnú.

Svetlá sa vypnú približne po 30 sekundách v nasledujúcich prípadoch:

- Keď odomknete dvere vodiča, ale neotvoríte ich.
- Keď nastavíte režim napájania na VOZIDLO VYPNUTÉ, ale neotvoríte dvere.

Časový interval stlmenia interiérových svetiel môžete zmeniť.

➤ **Ako prispôsobiť nastavenia vozidla** Str. 331

Interiérové svetlá sa okamžite vypnú v nasledujúcich prípadoch:

- Keď zamknete dvere vodiča.
- Keď zatvoríte dvere vodiča v režime príslušenstva.
- Keď nastavíte režim napájania na možnosť ZAPNUTÉ.

Aby nedošlo k vybitiu 12-voltového akumulátora, nenechávajte osvetlenie interiéru dlhú dobu zapnuté pri vypnutom systéme napájania.

Ak necháte niektoré z dverí otvorené v režime VOZIDLO VYPNUTÉ, interiérové svetlá sa vypnú po uplynutí približne 15 minút.

■ Spínače svetiel na čítanie

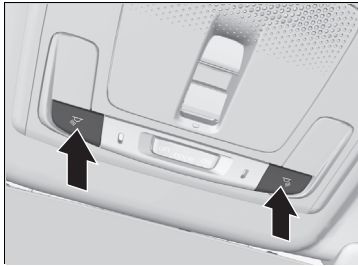

■ Predné sedadlo

Svetlá na čítanie môžete zapnúť a vypnúť stlačením tlačidiel.

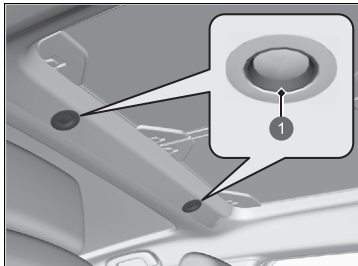

■ Zadné sedadlo*

Svetlá na čítanie môžete zapnúť a vypnúť tak, že sa ich dotknete.

1 Dotknite sa

☞ Spínače svetiel na čítanie

Ak je spínač predného interiérového svetla v polohe aktivácie dverami a niektoré z dverí sú otvorené, svetlo na čítanie sa nevypne, keď stlačíte tieto tlačidlá alebo keď sa dotknete svetiel na čítanie*.

■ Osvetlenie batožinového priestoru

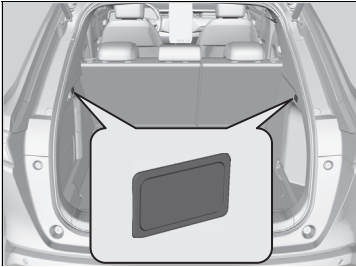

Osvetlenie batožinového priestoru sa zapne, keď otvoríte dvere batožinového priestoru.

Položky úložného priestoru

■ Odkladacia schránka v palubnej doske

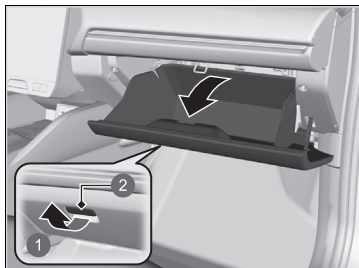

Potiahnutím rukoväti otvoríte odkladaciu schránku v palubnej doske.

- 1 Potiahnite
- 2 Rukoväť

■ Schránka v konzole

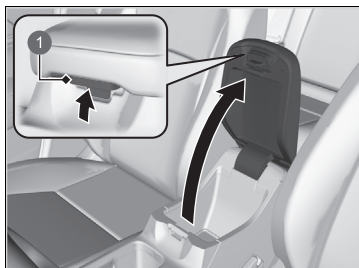

Potiahnutím gombíka otvoríte odkladaciu schránku v konzole.

- 1 Kolesko

►► Odkladacia schránka v palubnej doske

⚠ VÝSTRAHA

Otvorená odkladacia schránka v palubnej doske môže pri nehode spôsobiť spolujazdcovi vážne zranenie, aj keď bude pripútaný bezpečnostným pásom.

Pri jazde majte odkladaciu schránku v palubnej doske vždy zatvorenú.

■ Držiaky na nápoje

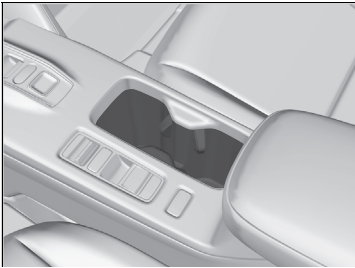

■ Držiaky na nápoje v predných dverách

Nachádzajú sa v konzole medzi prednými sedadlami.

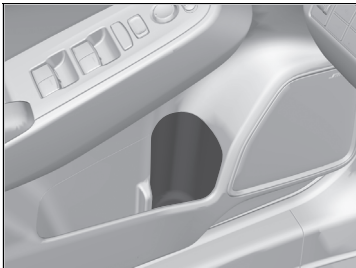

■ Držiaky na nápoje na strane predných dverí

Nachádzajú sa na oboch stranách odkladacieho priestoru predných dverí.



■ Držiaky na nápoje na strane zadných dverí

Nachádzajú sa na oboch zadných dverách.

» Držiaky na nápoje

POZNÁMKA

Rozliate tekutiny môžu poškodiť čalúnenie, koberce a elektrické komponenty v interiéri vozidla.

Pri manipulácii s držiakmi na nápoje postupujte opatrne. Horúca tekutina vás môže opariť.



■ Držiaky na nápoje pri zadných sedadlách

Ak chcete použiť držiaky na nápoje pri zadných sedadlách, sklopte opierku ruky nadol.

■ Háčiky na šaty



Háčiky na šaty sa nachádzajú na pravých a ľavých zadných držadlách.

▣ Háčiky na šaty

Háčiky na šaty nie sú určená na veľké a ťažké predmety.

■ Kotviace body na uchytenie

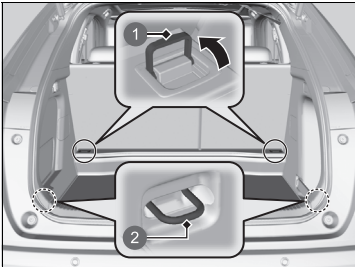

Kotviace body na uchytenie nákladu na podlahe batožinového priestoru možno použiť na pripavenie sieťky na zistenie predmetov.

- ❶ Ukotvenia
- ❷ Ukotvenia*

■ Háčik na batožinu

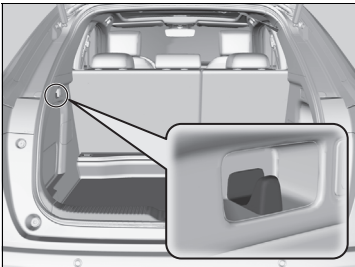

Háčik na batožinu v batožinovom priestore možno použiť na zavesenie ľahkých predmetov.

▣ Kotviace body na uchytenie

Počas jazdy nikomu nedovoľte manipulovať s predmetmi v batožinovom priestore. Pri prudkom zabrzdzení môžu uvoľnené predmety spôsobiť zranenie.

▣ Háčik na batožinu

POZNÁMKA

Na postranný háčik na batožinu nevešajte veľké predmety ani predmety, ktoré vážia viac než 3 kg. V prípade zavesenia ťažkých alebo veľkých predmetov sa môže háčik poškodiť.

* Nie je k dispozícii u všetkých modelov

■ Priestor na uloženie batožiny

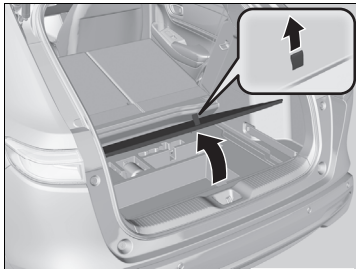

Zatlačenie zadného sedadla dopredu a umiestnenie veka podlahy do hornej polohy vám umožní do batožinového priestoru uložiť väčšie predmety.

1. Sklopenie zadného sedadla.

► **Sklopenie zadných sedadiel** Str. 214

2. Potiahnutím popruhu otvoríte veko podlahy batožinového priestoru.

3. Potiahnite veko podlahy smerom k sebe.

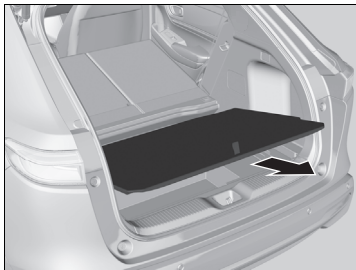

4. Umiestnite veko podlahy do hornej polohy.

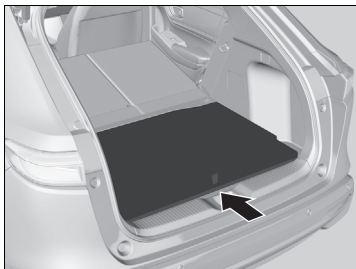

■ Úložný priestor pod podlahou

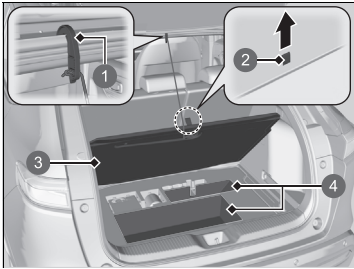

- ① Háčik
- ② Popruh
- ③ Veko podlahy batožinového priestoru
- ④ Odkladacia schránka v podlahe

1. Potiahnite za popruh a otvorte veko podlahy batožinového priestoru.
2. Vyberte háčik a zaveste ho na otvor batožinového priestoru.

▣ Úložný priestor pod podlahou

⚠ VÝSTRAHA

Počas jazdy nevyťahujte ani nekladajte dnu balíky.

To môže spôsobiť nepredvídateľnú nehodu alebo zranenie pri náhlom brzdení.

Nejazdite s vekom vo vzpriamenej polohe.

To môže spôsobiť nepredvídateľnú nehodu alebo zranenie pri náhlom brzdení.

■ Kryt batožinového priestoru

Kryt batožinového priestoru môžete zložiť a získať tak väčší batožinový priestor.

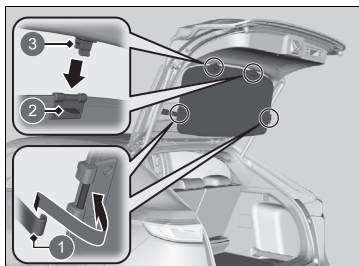

- 1 Háčiky
- 2 Príchytká
- 3 Vodidlo

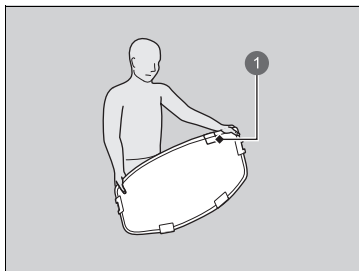

- 1 Značka

■ Zloženie krytu batožinového priestoru

1. Otvorte dvere batožinového priestoru.
2. Vyberte kryt batožinového priestoru z háčikov na oboch stranách.
3. Vyberte kryt z vodidla, pričom držte zatlačenú príchytku.

Vykonaním tohto postupu v opačnom poradí nainštalujete kryt batožinového priestoru.

Po opätovnom založení krytu batožinového priestoru sa uistite, či je bezpečne zaistený.

■ Odloženie krytu batožinového priestoru

1. Držte roh blízko značky na kryte.

☒ Kryt batožinového priestoru

Neukladajte predmety na kryt batožinového priestoru ani na seba do výšky presahujúcej zadné sedadlá. Takéto predmety by mohli brániť vo výhlade alebo by v prípade zrážky alebo náhleho zastavenia by mohli preletieť vo vozidle.

Pri vyberaní krytu batožinového priestoru ho rukami pevne držte, pretože sa môže prudko otvoriť. Dôkladne skontrolujte okolie a pomaly otvárajte kryt pričom ho oboma rukami pevne držte.

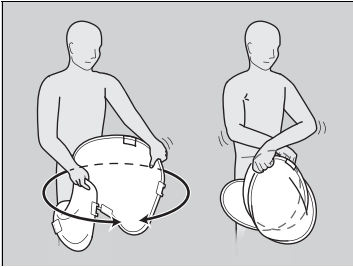

2. Chyťte oba rohy krytu batožinového priestoru, prekrižte ruky cez seba a kryt zložte.

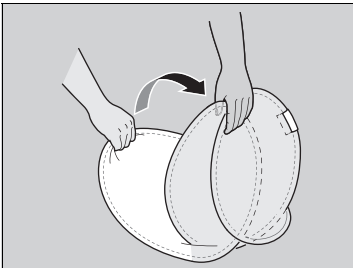

3. Spojte obe okrúhle polovice a dôkladne ich zarovnajte.

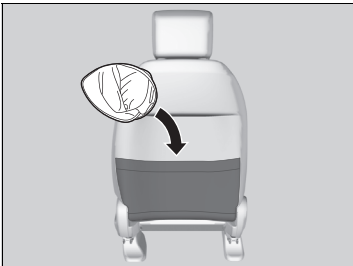

4. Uložte kryt batožinového priestoru do zadného vrečka na prednom sedadle, zatiaľ čo ho držíte pevne stlačený.

Ďalšie prvky komfortnej výbavy interiéru

■ Napájacia zásuvka príslušenstva

Napájaciu zásuvku príslušenstva možno použiť, keď je systém napájania v polohe PRÍSLUŠENSTVO alebo ZAPNUTÉ.

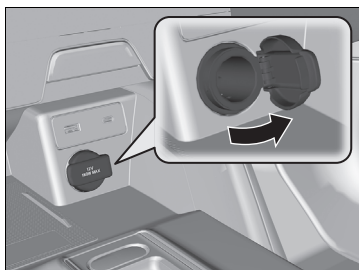

■ Panel konzoly

Otvorením krytu ju môžete používať.

» Napájacia zásuvka príslušenstva

POZNÁMKA

Nevkladajte prvok automobilového cigaretového zapalovača. Mohol by spôsobiť prehriatie napájacej zásuvky.

Napájacia zásuvka príslušenstva je určená na napájanie príslušenstva s maximálnym jednosmerným napájaním 12 V a menovitým príkonom 180 wattov (15 ampérov).

Napájaciu zásuvku príslušenstva používajte iba pri zapnutom systéme napájania, aby sa nevybil 12-voltový akumulátor.

Keď sa napájacia zásuvka nepoužíva, zatvorte kryt, aby sa do nej nedostali žiadne malé predmety.

Bezdrôtová nabíjačka

Ak chcete použiť bezdrôtovú nabíjačku, spínač zapaľovania musí byť v polohe PRÍSLUŠENSTVO alebo ZAPNUTÉ.

Všetky zariadenia kompatibilné s bezdrôtovým nabíjaním Qi nabíjajte na ploche označenej značkou  nasledujúcim spôsobom:

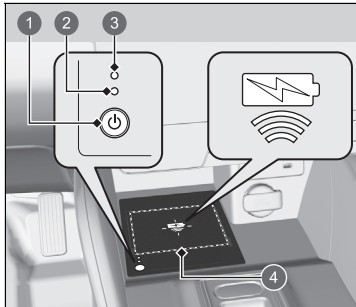

- 1 Tlačidlo  (vypínač)
- 2 Zelený indikátor
- 3 Žltý indikátor
- 4 Nabíjacia plocha

1. Ak chcete systém zapnúť a vypnúť, stlačte a podržte tlačidlo  (Napájanie).
 - Keď je systém aktivovaný, rozsvieti sa zelený indikátor.
2. Umiestnite zariadenie, ktoré chcete nabiť, na nabíjajúcu plochu.
 - Systém začne automaticky nabíjať zariadenie a rozsvieti sa žltý indikátor.
 - Uistite sa, že je zariadenie kompatibilné so systémom a umiestnené nabíjateľnou stranou v strede nabíjajúcej plochy.
3. Po skončení nabíjania sa rozsvieti zelený indikátor.
 - V závislosti od zariadenia ostane žltý indikátor svietiť.

Bezdrôtová nabíjačka

POZOR

Kovové predmety medzi nabíjajúcou podložkou a nabíjaným zariadením sa zahrejú a môžu vás popáliť.

- Pred nabíjaním zariadenia vždy odstráňte cudzie predmety z nabíjajúcej podložky.
- Pred nabíjaním sa uistite, že sa na povrchu nenachádza prach ani nečistoty.
- Zabráňte rozliatiu tekutín (napr. vody, nápojov a pod.) na nabíjačku a zariadenie.
- Na čistenie nabíjajúcej podložky nepoužívajte olej, mazivo, alkohol, benzén ani riedidlo.
- Systém nezakrývajte počas nabíjania uterákmi, oblečením ani inými predmetmi.
- Zabráňte rozstreknutiu aerosólov, ktoré sa môžu dostať do kontaktu s povrchom nabíjajúcej podložky.

Tento systém spotrebúva množstvo energie. Systém nepoužívajte dlhú dobu, keď je systém napájania vypnutý. Mohlo by to znížiť kapacitu 12-voltového akumulátora a spustenie režimu napájania by tak bolo ťažšie.

Pred použitím bezdrôtovej nabíjačky si pozrite používateľskú príručku dodanú s kompatibilným zariadením, ktoré chcete nabiť.

Keď sa zariadenie nabíja pomocou bezdrôtovej nabíjačky, na obrazovke audiosystému/informačnej obrazovke sa zobrazí .

■ Keď sa nabíjanie nespustí

Vykonajte jeden z postupov v nasledujúcej tabuľke.

Indikátor		Príčina	Riešenie
Zelený a žltý	Súčasnú blikanie	Medzi nabíjacou plochou a zariadením sa nachádza prekážka.	Odstráňte prekážku.
		Zariadenie sa nenachádza na nabíjacej ploche.	Zariadenie zdvihnite a znovu položte do stredu nabíjacej plochy, kde sa nachádza  .
		Teplota bezdrôtovej nabíjacej podložky sa zvyšuje.	Dočasne pozastavte nabíjanie zariadenia. Počkajte, kým teplota neklesne, a pokúste sa zariadenie znova nabiť.
Oranžový	Blikanie	Bezdrôtová nabíjačka má poruchu.	Obráťte sa na predajcu kvôli oprave.

►► Bezdrôtová nabíjačka

Bezdrôtová nabíjačka dokáže podporovať až 15 W, ale nabíjacia frekvencia sa mení v závislosti od zariadenia a iných podmienok.

POZNÁMKA

Počas nabíjania neumiestňujte na nabíjaciu plochu žiadne magnetické záznamové médiá ani presné zariadenia.

Údaje na kartách, napríklad kreditných, sa môžu v dôsledku magnetického efektu stratiť. Môže to mať vplyv aj na presné zariadenia, napríklad hodinky.

Značky „Qi“ a  sú registrované ochranné známky vo vlastníctve konzorcia Wireless Power Consortium (WPC).

V nasledujúcich prípadoch sa môže nabíjanie zastaviť alebo sa nemusí spustiť:

- Zariadenie je už úplne nabité.
- Zariadenie počas nabíjania dosahuje mimoriadne vysokú teplotu.
- Nachádzate sa na mieste, ktoré emituje silné elektromagnetické vlny alebo šum, napríklad televízna stanica, elektráreň alebo čerpacia stanica.
- Zariadenie má kryt, puzdro alebo príslušenstvo, ktoré nie sú kompatibilné s bezdrôtovým nabíjaním.

Zariadenie sa nemusí nabiť, ak nie je veľkosť alebo tvar jeho nabíjacej strany vhodná na použitie s nabíjacou plochou.

Nie všetky zariadenia sú kompatibilné s týmto systémom.

Počas nabíjania je normálne, že sa nabíjacia plocha a zariadenie zahrejú.

►► Bezdrotová nabijacka

Nabíjanie sa môže nakrátko prerušiť v nasledujúcich prípadoch:

- Všetky dvere alebo dvere batožinového priestoru sú zatvorené.
– aby sa zabránilo rušeniu správneho fungovania systému bezklúčového otvárania.
- Zmení sa poloha vozidla.

Na nabíjacej ploche nenabíjajte súčasne viac ako jedno zariadenie.

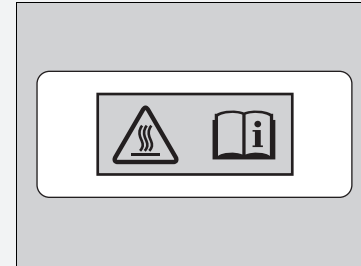

Riziko popálenín:

Akékoľvek kovové predmety medzi nabíjacou podložkou a zariadením môžu byť horúce.

Ak sa zariadenie príliš zahreje a aktivuje sa jeho funkcia ochrany batérie, môže sa nabíjať veľmi pomaly alebo sa už viac nenabíja. Teplota, pri ktorej sa aktivuje funkcia ochrany batérie, závisí od zariadenia.

■ Vyhrievaný volant *

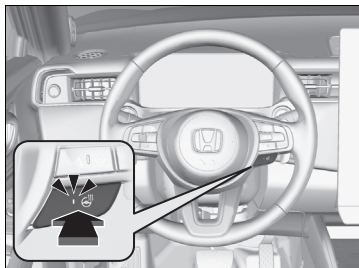

Ak chcete použiť vyhrievanie volantu, režim napájania musí byť v polohe ZAPNUTÉ.

Stlačte tlačidlo na spodnej strane volantu.

Po dosiahnutí pohodlnej teploty stlačte tlačidlo znova, čím funkciu vypnete.

Funkcia vyhrievania volantu sa vypne po každom naštartovaní systému napájania, a to aj vtedy, ak ste ju zapli počas poslednej jazdy vozidlom.

▣ Vyhrievaný volant *

Keď je vypnutý systém napájania, nepoužívajte nepretržite funkciu vyhrievania volantu. Takéto podmienky by mohli znížiť kapacitu 12-voltového akumulátora a spustenie režimu napájania by tak bolo ťažšie.

■ Vyhrievanie predných sedadiel



Vyhrievanie predných sedadiel svetlá môžete použiť vtedy, keď je režim napájania v polohe ZAPNUTÉ.



1 Ikona vyhrievania sedadla

Vyberte ikonu vyhrievania sedadla:

Raz – nastavenie HI (svietia tri indikátory)

Dvakrát – nastavenie MID (svietia dva indikátory)

Trikrát – nastavenie LO (svieti jeden indikátor)

Štyrikrát – nastavenie OFF (nesvieti žiadny indikátor)

Keď je režim napájania zapnutý, zachováva sa predchádzajúce nastavenie.

☒ Vyhrievanie predných sedadiel

⚠ VÝSTRAHA

Pri používaní vyhrievania sedadiel sa môžete popáliť.

Osoby so zníženou schopnosťou vnímať teplotu (napr. diabetici, osoby s nervovým poškodením dolných končatín alebo s ochrnutím) alebo s citlivou pokožkou by nemali používať vyhrievanie sedadiel.

Keď je vypnutý systém napájania, nepoužívajte vyhrievanie sedadiel, ani pri nastavení LO. Za takýchto podmienok môže byť 12-voltový akumulátor oslabený, čo sťažuje naštartovanie systému napájania.

Po určitom čase sa nastavenie intenzity vyhrievania sedadla automaticky zníži postupne vždy o jednu úroveň, kým sa vyhrievanie sedadla nevypne. Uplynutý čas sa líši v závislosti od vnútorného prostredia.

Keď je aktívny režim **ECON** a nastavenie **Heated ECO Mode** (Režim vyhrievania ECO) je v polohe **ON** (ZAP.), vyhrievanie sedadla funguje podľa stavu systému klimatizácie. Ak chcete používať len systém klimatizácie, nastavte režim **Heated ECO Mode** (Režim vyhrievania ECO) na **OFF** (VYP.).

☒ **Spínač jazdných režimov** Str. 391

☒ **Prispôbenie systému klimatizácie** Str. 249

■ Zadné slnečné clony*

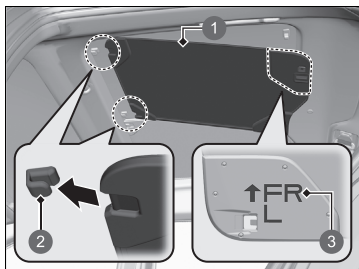

- 1 Zadná slnečná clona
- 2 Háčiky
- 3 Značka **↑FR**

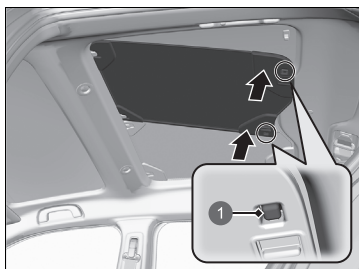

- 1 Uzamknutie

■ Montáž zadných slnečných clôn

1. Vložte prednú stranu do háčikov.
 - Namontujte zadnú slnečnú clonu podľa značky **↑FR** smerom dopredu.

2. Potlačte zadnú stranu nahor a uzamknite ju.
 - Zatláčajte zadné slnečné clony, pokiaľ nebudete počuť kliknutie.

►► Zadné slnečné clony*

Pred montážou a demontážou zadných slnečných clôn zaparkujte vozidlo na bezpečnom mieste. Pred jazdou sa tiež uistite, či sú zadné slnečné clony bezpečne zaistené späť na svojom mieste.

Vložte odmontovanú zadnú slnečnú clonu do puzdra a odložte ju do batožinového priestoru.

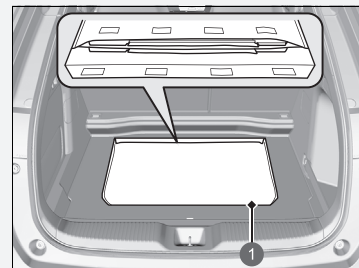

- 1 Puzdro

Aby ste zabránili poškodeniu zadných slnečných clôn, postupujte podľa nasledujúcich pokynov.

- Na puzdro neumiestňujte predmety.
- Dbajte na to, aby veci okolo nezasiahli puzdro.

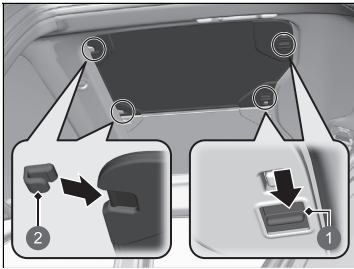

- ❶ Páčka
- ❷ Háčiky

■ Demontáž zadných slnečných clôn

1. Zatlačte a podržte páčku vo vnútri a stiahnite zadné slnečné clony dolu.
2. Vytiahnite zadné slnečné clony smerom dozadu a odstráňte ich.

■ Slnečná clona



Slnečnú clonu možno vodorovne rozšíriť.

Používanie automatickej klimatizácie

System automatickej klimatizácie udržiava v interiéri nastavenú teplotu. System taktiež nastaví správne zmiešanie ohriateho alebo chladného vzduchu, ktoré čo najrýchlejšie zvýši alebo zníži teplotu v interiéri podľa vašich preferencií.

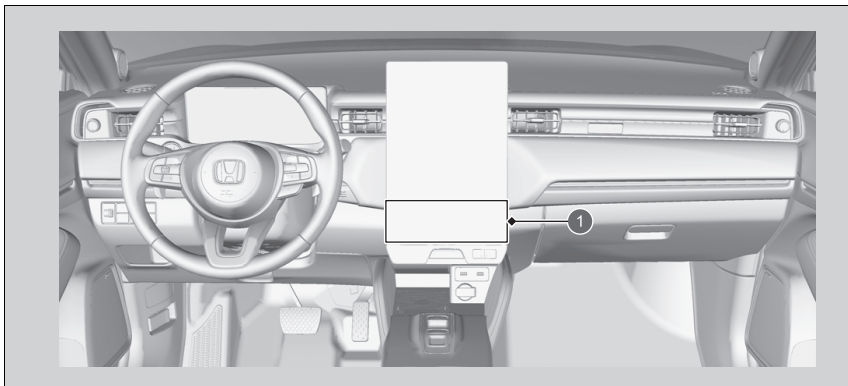

1 Obrazovka systému klimatizácie

» Používanie automatickej klimatizácie

Ak počas používania systému klimatizácie v automatickom režime stlačíte akékoľvek ikony/tlačidlá, funkcia stlačených ikon/tlačidiel bude mať prioritu.

Indikátor režimu AUTO zhasne, ale funkcie, ktoré nesúvisia so stlačenou ikonou/tlačidlom, budú riadené automaticky.

Aby sa zabránilo fúkaniu chladného vonkajšieho vzduchu do interiéru, ventilátor nemusí začať fungovať ihneď po výbere ikony **AUTO**.

Ak je teplota v interiéri veľmi vysoká, môžete ho ochladiť rýchlejšie čiastočným otvorením okien, prepnutím systému do režimu AUTO a nastavením nízkej teploty. Zmeňte režim čerstvého vzduchu na režim recirkulácie na čas, kým teplota v interiéri neklesne.

Keď nastavíte teplotu na spodný alebo horný limit, zobrazí sa hlásenie **Lo** (Nízka) alebo **Hi** (Vysoká).





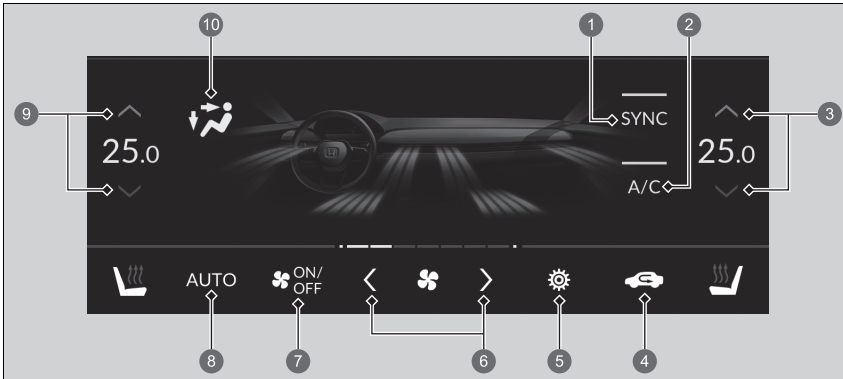

Výberom ikony  môžete zapnúť alebo vypnúť systém klimatizácie. Keď zapnete systém klimatizácie, nastaví sa posledný vybraný režim.

Typ vozidla s ľavostranným riadením

Tento systém používajte, keď je zapnutý systém napájania.

1. Vyberte ikonu **AUTO**.
2. Nastavte teplotu v interiéri pomocou ikon ovládania teploty.
3. Ak chcete funkciu zrušiť, vyberte ikonu  (ZAP./VYP.).







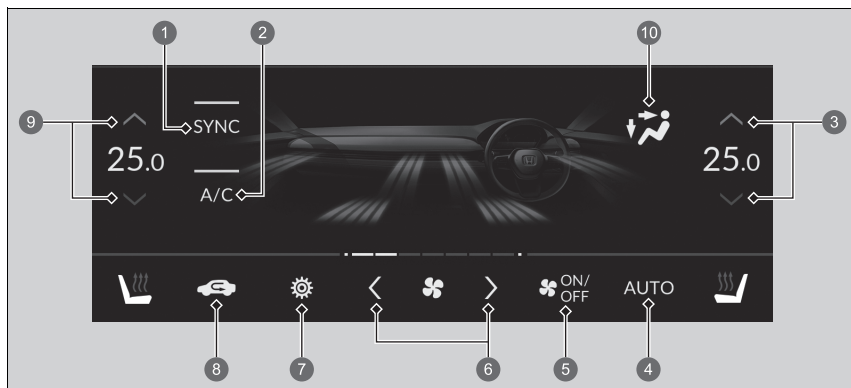

- 1 Ikona **SYNC**
- 2 Ikona **A/C**
- 3 Ikony ovládača teploty na strane spolujazdca
- 4 Ikona  (recirkulácia)
- 5 Ikona prispôsobenia
- 6 Ikony ovládania ventilátora
- 7 Ikona  (Zap./Vyp.)
- 8 Ikona **AUTO**
- 9 Ikony ovládača teploty na strane vodiča
- 10 Ikona režimu
 -  Prietok vzduchu z priechodov na prístrojovej doske.
 -  Vzduch prúdi z podlahových priechodov a priechodov na prístrojovej doske.
 -  Vzduch prúdi z podlahových priechodov.
 -  Vzduch prúdi z podlahových priechodov a priechodov vyhrievania čelného skla.

Typ vozidla s pravostranným riadením

Tento systém používajte, keď je zapnutý systém napájania.

1. Vyberte ikonu **AUTO**.
2. Nastavte teplotu v interiéri pomocou ikon ovládania teploty.
3. Ak chcete funkciu zrušiť, vyberte ikonu  (ZAP./VYP.).



- | | |
|--|---|
| <ul style="list-style-type: none"> 1 Ikona SYNC 2 Ikona A/C 3 Ikony ovládača teploty na strane vodiča 4 Ikona AUTO 5 Ikona  (Zap./Vyp.) 6 Ikony ovládania ventilátora 7 Ikona prispôsobenia 8 Ikona  (recirkulácia) 9 Ikony ovládača teploty na strane spolujazdca | <ul style="list-style-type: none"> 10 Ikona režimu <ul style="list-style-type: none"> •  Prietok vzduchu z prieduchov na prístrojovej doske. •  Vzduch prúdi z podlahových prieduchov a prieduchov na prístrojovej doske. •  Vzduch prúdi z podlahových prieduchov. •  Vzduch prúdi z podlahových prieduchov a prieduchov vyhrievania čelného skla. |
|--|---|

■ Prepínanie medzi režimom recirkulácie a čerstvého vzduchu

Vyberte ikonu  (Recirkulácia) a prepnite režim v závislosti od podmienok prostredia. Režim recirkulácie (indikátor svieti): Recirkulácia vzduchu z interiéru vozidla v systéme. Režim čerstvého vzduchu (indikátor nesvieti): Udržiava vetranie vonkajším vzduchom. V bežných situáciách používajte režim čerstvého vzduchu.

►► Používanie automatickej klimatizácie

Keď je úroveň nabitia vysokonapätovej batérie nízka, môže sa znížiť výkon systému klimatizácie.

■ Odmrazenie čelného skla a okien

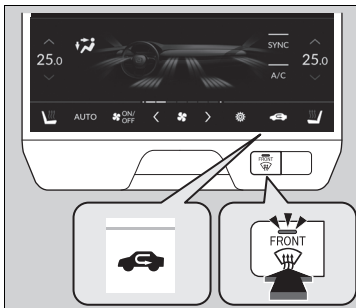

Stlačením tlačidla  (vyhrievanie čelného skla) sa zapne systém klimatizácie a automaticky sa prepne do režimu čerstvého vzduchu.

Opätovným stlačením tlačidla  tento režim vypnete a systém obnoví predchádzajúce nastavenia.

■ Rýchle odmrázanie okien

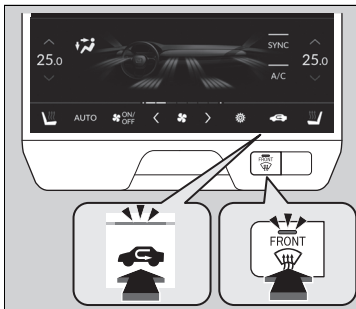

1. Stlačte tlačidlo  (indikátor svetl).
2. Vyberte ikonu  (indikátor svetl).

►► Odmrazenie čelného skla a okien

Kvôli bezpečnosti skontrolujte pred jazdou, či máte jasný výhľad zo všetkých okien.

Nenastavujte teplotu blízko horného ani spodného limitu.

Keď sa chladný vzduch dotkne čelného skla, vonkajšia strana čelného skla sa môže zahmlieť.

►► Rýchle odmrázanie okien

Po odmrázení okien nastavte režim čerstvého vzduchu. Ak necháte systém v režime recirkulácie, okná sa môžu kvôli vlhkosti zahmlieť. Tým sa zhoršuje viditeľnosť.

Režim synchronizácie

V režime synchronizácie môžete naraz nastaviť teplotu pre stranu vodiča aj spolujazdca.

1. Vyberte ikonu **SYNC**.
► Systém sa prepne do režimu synchronizácie.
2. Nastavte teplotu pomocou ikon ovládača teploty.

Výberom ikony **SYNC** alebo nastavením teploty v interiéri pomocou ikon ovládača teploty na strane spolujazdca sa vrátite späť do duálneho režimu.

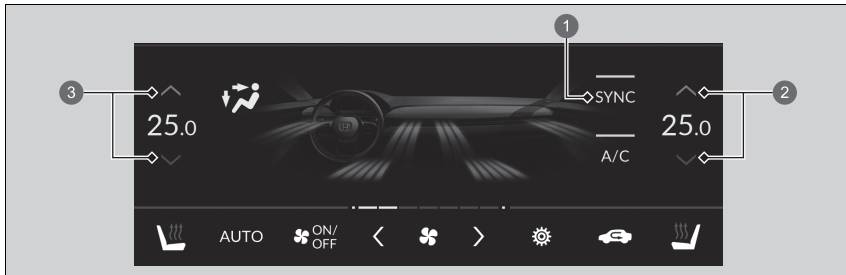

- 1 Ikona **SYNC**
- 2 Ikony ovládača teploty na strane spolujazdca
- 3 Ikony ovládača teploty na strane vodiča

Režim synchronizácie

Keď je systém prepnutý v duálnom režime, teplotu na strane vodiča a na strane spolujazdca je možné nastaviť osobitne.

Po stlačení tlačidla  sa systém prepne do režimu synchronizácie.

■ Vzdialené nastavenie harmonogramu klimatizácie

Systém klimatizácie môžete ovládať zvonku vozidla.

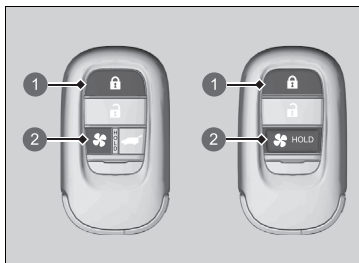

- 1 Tlačidlo uzamknutia
- 2 Tlačidlo klimatizácie

■ Na zapnutie systému

1. Stlačte tlačidlo uzamknutia.
 - Niektoré exteriérové svetlá zablikajú.
2. Do približne piatich sekúnd stlačte a podržte tlačidlo klimatizácie.
 - Niektoré exteriérové svetlá zablikajú.
 - Po niekoľkých sekundách niektoré exteriérové svetlá šesťkrát zablikajú a systém klimatizácie je zapnutý.

■ Na vypnutie systému

- Stlačte a podržte tlačidlo klimatizácie.
- Niektoré exteriérové svetlá zablikajú a systém klimatizácie je vypnutý.

►► Vzdialené nastavenie harmonogramu klimatizácie

⚠ VÝSTRAHA

Pri používaní systému diaľkového ovládania klimatizácie sa uistite, že sa vo vozidle nenachádza nikto. Po uplynutí určitej doby sa systém dočasne vypne. Počas tejto doby sa interiér vozidla môže zohriať alebo ochladiť v závislosti od teploty okolia. Ak necháte dieťa vo vozidle, vystavenie extrémnym teplotám môže mať za následok smrť alebo vážne zranenie dieťaťa.

Systém klimatizácie nefunguje pri žiadnej z nasledujúcich podmienok.

- Dvere alebo batožinový priestor nie sú zatvorené.
- Režim napájania je v polohe ZAPNUTÉ.
- Úroveň nabitia vysokonapäťovej batérie je nízka.

Systém klimatizácie sa automaticky vypne pri splnení niektorej z nasledujúcich podmienok.

- Systém bol v prevádzke dlhšie, než ste nastavili.
- Úroveň nabitia vysokonapäťovej batérie je nízka.
- Sú otvorené dvere alebo kapota.
- Režim napájania je v polohe ZAPNUTÉ.

►► Vzdialené nastavenie harmonogramu klimatizácie

Nasledujúce funkcie sú tiež v prevádzke v závislosti od teploty:

Ak je vonku teplo:

- Aktivuje sa klimatizácia v režime recirkulácie.

Keď je vonku zima:

- Ak je zvolené automatické odmrazenie, vyhrievanie predného okna sa aktivuje podľa potreby.
- Aktivuje sa vyhrievanie zadného okna.
- Aktivuje sa vyhrievanie predných sedadiel.

► **Vyhrievanie predných sedadiel** Str. 237

- Aktivuje sa vyhrievanie volantu*.

► **Vyhrievaný volant*** Str. 236

V závislosti od prostredia, kde prebieha nabíjanie, sa môže nabitá kapacita vysokonapäťovej batérie znížiť aj v prípade, že je pripojený nabíjací konektor.

Pomocou obrazovky audiosystému/informačnej obrazovky môžete nastaviť teplotu harmonogramu klimatizácie, zmeniť prevádzkový čas a vypnúť automatické rozmrazovanie.

► **Ponuka EV** Str. 312



Môžete upraviť nastavenia harmonogramu systému ovládania klimatizácie.

► **Ponuka EV** Str. 312

* Nie je k dispozícii u všetkých modelov

■ Výber požadovaného výstupu vzduchu

Požadovaný výstup vzduchu môžete vybrať otočením ovládača do príslušnej polohy.

-  vyberie výstup **2**.
-  vyberie výstup **3**.
-  vyberie zablokovanie výstupov **2** aj **3**.

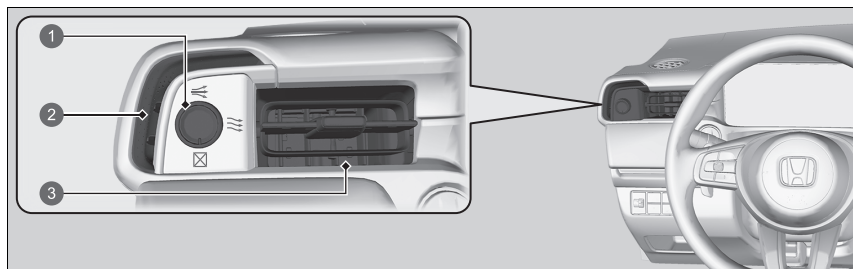

- 1** Vytočiť
- 2** Výstup vzduchu
- 3** Výstup vzduchu

Prispôsobenie systému klimatizácie

Vyberte ikonu prispôsobenia a vyberte položku nastavenia.

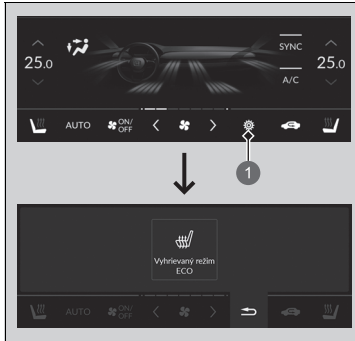

1 Ikona prispôsobenia

■ Vyhrievaný režim ECO

Vyhrievaný režim ECO je nastavený na možnosť **VYP.** (predvolené nastavenie z výroby). Keď je **Vyhrievaný režim ECO** prepnutý na možnosť **ZAP.** a režim jazdy je nastavený na možnosť **ECON**, vyhrievanie predných sedadiel funguje automaticky v závislosti od teploty vnútri vozidla.

- ☒ **Spínač jazdných režimov** Str. 391
- ☒ **Vyhrievanie predných sedadiel** Str. 237

☒ Prispôsobenie systému klimatizácie

Keď prispôsobujete nastavenia:

- Dbajte, aby bolo vozidlo úplne zastavené.
- Prevodovka je v polohe **P**.

Snímače automatickej klimatizácie

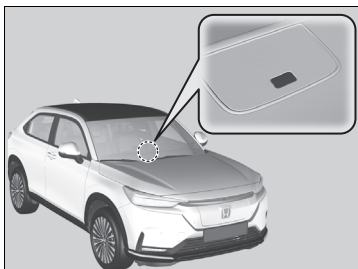

Systém automatickej klimatizácie je vybavený snímačmi. Nezakrývajte ich a nevylejte na ne žiadnu tekutinu.



Funkcie

Táto kapitola opisuje spôsob používania funkcií elektronických zariadení.

Audiosystém		
Informácie o vašom audiosystéme.....	252	
Ochrana audiosystému proti odcudzeniu.....	253	
Audiosystém s displejom		
Naštartovanie	254	
Základná obsluha.....	255	
Palubná používateľská príručka	260	
Používanie ovládania hlasom.....	261	
Obrazovka audiosystému/informačná obrazovka.....	264	
Nastavenie hodín.....	273	
Nastavenie zvuku.....	276	
Nastavenie displeja.....	277	
Aktualizácie systému	278	
Prehrávanie FM rádia.....	283	
Prehrávanie vysielania DAB	288	
Prehrávanie obsahu prehrávača iPod.....	291	
Prehrávanie z jednotky USB flash.....	293	
Prehrávanie <i>Bluetooth</i> [®] Audio	297	
Pripojenie Wi-Fi.....	300	
Apple CarPlay.....	302	
Android Auto™.....	308	
Ponuka EV.....	312	
Tok energie.....	317	
Prispôsobiteľné funkcie	321	
Obnovenie všetkých nastavení na predvolené hodnoty	340	
Telefónny systém hands-free.....	341	
Chybové hlásenia audiosystému	357	
Všeobecné informácie o audiosystéme.....	358	
Tiesňová linka (eCall).....	366	

Informácie o vašom audiosystéme

Audio systém obsahuje FM rádio a službu Digital Audio Broadcasting (DAB). Dokáže prehrať aj obsah v pamäťovom zariadení USB, v zariadeniach iPod, iPhone a v zariadeniach s rozhraním *Bluetooth*®.

Audiosystém môžete obsluhovať diaľkovým ovládaním na volante alebo ikonami na dotykovom displeji.

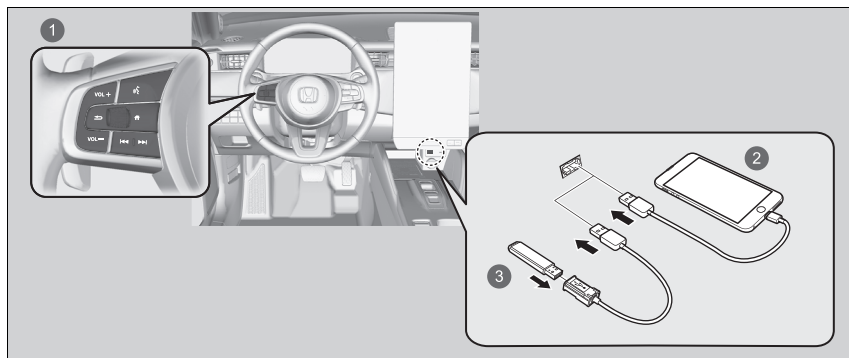

- 1 Prvky diaľkového ovládania
- 2 iPod
- 3 Pamäťové zariadenie USB

Ochrana audiosystému proti odcudzeniu

Audiosystém sa vypne pri odpojení od zdroja napájania, keď sa napríklad odpojí alebo vybijie 12-voltový akumulátor. Za určitých podmienok sa v systéme môže zobrazit' obrazovka na zadanie kódu. Ak sa to stane, znova aktivujte audiosystém.

■ Opätovná aktivácia audiosystému

1. Nastavte režim napájania ZAPNUTÉ.
2. Zapnite audiosystém.
3. Vyberte a podržte položku  **Audio** dlhšie ako dve sekundy.
 - ▶ Audiosystém sa znova aktivuje, keď sa riadiaca jednotka audiosystému pripojí k riadiacej jednotke vozidla. Ak riadiaca jednotka nerozpozná jednotku audiosystému, je potrebné nechať jednotku audiosystému skontrolovať predajcom.

Naštartovanie

Audiosystém s displejom sa automaticky spustí, keď nastavíte režim napájania na možnosť PRÍSLUŠENSTVO alebo ZAPNUTÉ. Pri spustení sa zobrazí nasledujúca obrazovka týkajúca sa vyhlásenia.

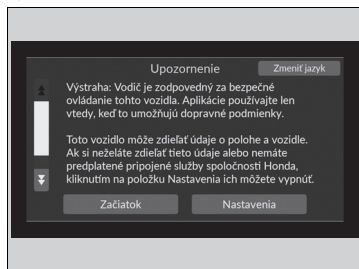

Vyberte položku **Začiatok**.

- ▶ Ak nevyberiete možnosť **Začiatok**, systém sa po určitom čase automaticky prepne na domovskú obrazovku
- ▶ Ak nie je registrované žiadne zariadenie, vyberte položku **Začiatok** a zobrazí sa obrazovka párovania **Bluetooth®**.
- ▶ Ak chcete zmeniť nastavenia nahrávania dát, vyberte položku **Nastavenia** a potom nastavenie ZAP./VYP. na obrazovke **Zdieľanie údajov o polohe a vozidle**.

■ Párovanie mobilného telefónu (keď sa v systéme nenachádza žiaden spárovaný telefón)

1. Skontrolujte, či je telefón v režime vyhľadávania alebo v zistiteľnom režime.
2. V telefóne vyberte zariadenie **Honda HFT**.
 - ▶ Ak chcete spárovať telefón z tohto audiosystému, vyberte položku **Vyhľadať zariadenia**, a keď sa váš telefón zobrazí v zozname, vyberte ho.
 - ▶ Ak začiarknete políčko **Nabudúce nezobrazovať**, obrazovka sa už viac nebude zobrazovať.

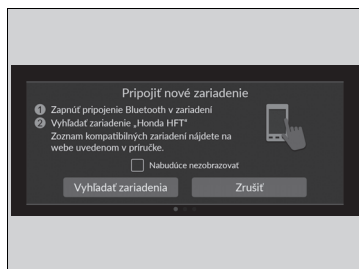

Naštartovanie

Zdieľanie údajov o polohe a vozidle

ON: Dátová komunikácia je dostupná.

OFF: Dátová komunikácia nie je dostupná.

Základná obsluha

■ Funkcia audiosystému

Ak chcete použiť funkciu audiosystému, režim napájania musí byť nastavený na možnosť PRÍSLUŠENSTVO alebo ZAPNUTÉ.

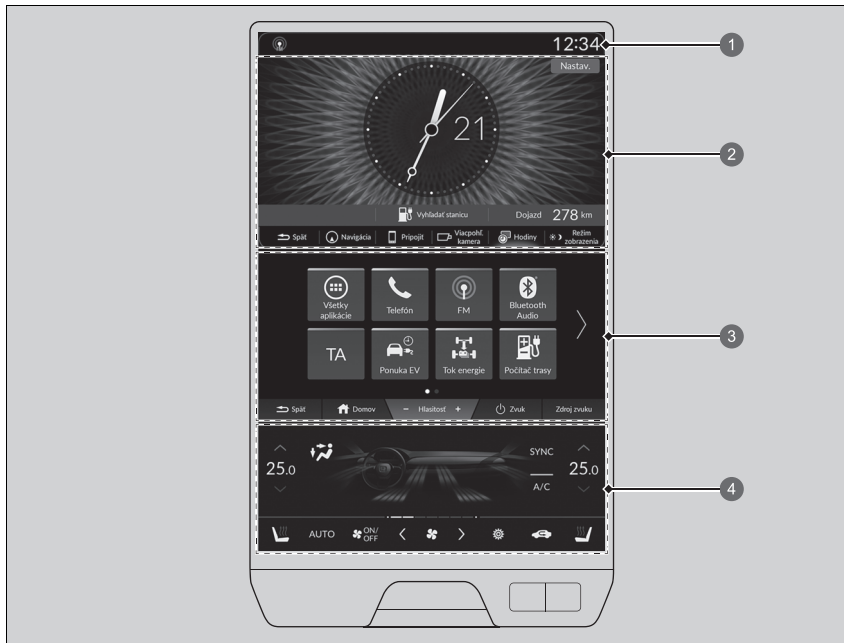

- 1 Oblasť hlavičky
- 2 Horná obrazovka
- 3 Stredná obrazovka
- 4 Obrazovka systému klimatizácie

Oblasť hlavičky: Zobrazuje stav tohto audiosystému.

Horná obrazovka

➤ **Horná obrazovka** Str. 264

Stredná obrazovka

➤ **Stredná obrazovka** Str. 266

Obrazovka systému klimatizácie: Zobrazuje systém klimatizácie vozidla.

➤ **Systém klimatizácie** Str. 240

Porty USB

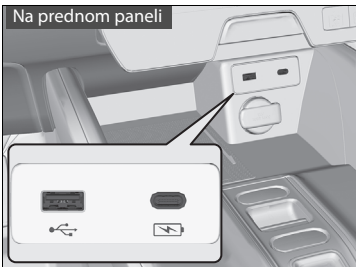

■ Na prednom paneli (USB-A)

Port USB (2,5 A) slúži na nabíjanie zariadení, prehrávanie zvukových súborov a pripájanie telefónov kompatibilných so službou Apple CarPlay alebo Android Auto.

- ▶ Aby sa zabránilo akýmkoľvek potenciálnym problémom, použite Apple MFi Certified Lightning Connector pre Apple CarPlay, a pre Android Auto USB káble certifikované podľa USB-IF a v súlade s normou USB 2.0.

■ Na prednom paneli (USB-C)

Port USB (3,0 A) slúži iba na nabíjanie zariadení.

- ▶ Neumožňuje prehrávanie hudby, ani keď k nemu pripojíte hudobné prehrávače.

Porty USB

- Zariadenie iPod alebo pamäťové zariadenia USB nenechávajúte vo vozidle. Môže ich poškodiť priame slnečné žiarenie alebo vysoké teploty.
- Pri pripájaní pamäťového zariadenia USB k portu USB odporúčame použiť kábel USB.
- Zariadenie iPod alebo pamäťové zariadenie USB nepripájajte pomocou rozbočovača.
- Nepoužívajte zariadenia, ako sú čítačky kariet alebo jednotky pevného disku, pretože by mohlo dôjsť k poškodeniu súborov.
- Odporúčame, aby ste si pred použitím zariadenia vo vozidle vytvorili zálohu vašich údajov.
- Zobrazované správy sa môžu líšiť v závislosti od modelu zariadenia a verzie softvéru.

Nabíjanie cez rozhranie USB

Port USB poskytuje napájanie s výkonom až do 2,5 A/3,0 A. Výkon 2,5A/3,0A neposkytuje, pokiaľ si to nevyžiada zariadenie.

Podrobnosti o prúdovej intenzite nájdete v návode na používanie zariadenia, ktorú je potrebné nabiť.

Za určitých podmienok môže zariadenie pripojené k portu vo vysielaní rozhlasovej stanice, ktorú počúvate, vytvárať šum.



■ V zadnej časti priestoru konzoly

Porty USB (3,0 A) slúžia iba na nabíjanie zariadení.

- Neumožňuje prehrávanie hudby, ani keď k nim pripojíte hudobné prehrávače.

■ Diaľkové ovládanie audiosystému

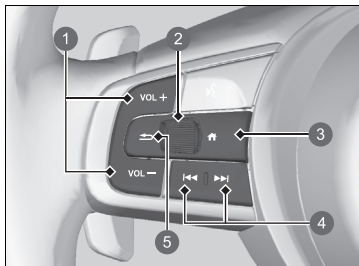

Táto funkcia vám umožňuje obsluhovať audiosystém počas jazdy. Informácie sa zobrazia rozhraní s informáciami pre vodiča.

- 1 Tlačidlá **VOL +** / **VOL -** (Hlasitosť)
- 2 Nastavovacie koliesko vľavo
- 3 Tlačidlo (Domov)
- 4 Tlačidlá / (Hľadať/vynechať)
- 5 Tlačidlo (Späť)

Tlačidlá **VOL +** / **VOL -** (Hlasitosť)

Stlačte tlačidlo VOL +: Zvýšenie hlasitosti.

Stlačte tlačidlo VOL -: Zníženie hlasitosti.

Nastavovacie koliesko vľavo

- Pri voľbe režimu zvuku

Stlačte tlačidlo (Domov), potom otáčajte nahor alebo nadol pre výber možnosti

(Audio) na rozhraní vodiča, a potom stlačte ľavé nastavovacie koliesko.

▶▶ Diaľkové ovládanie audiosystému

Niektoré režimy sa zobrazia, len keď sa používa príslušné zariadenie alebo médium.

V závislosti od vami pripojeného zariadenia **Bluetooth®** nemusia byť niektoré funkcie k dispozícii.

Ak chcete, aby sa informačné rozhranie vodiča vrátilo na predchádzajúcu obrazovku, stlačte tlačidlo (späť).

Stlačením tlačidla (domov) prejdete späť na domovskú obrazovku informačného rozhrania vodiča.

Otáčanie nahor alebo nadol:

Ak chcete prepínať medzi zvukovými režimami, otáčajte nahor alebo nadol a potom stlačte ľavé nastavovacie koliesko:

FM/DAB/iPod/USB/*Bluetooth*® Audio/Aplikácie (Apple CarPlay/Android Auto)

▶ V závislosti od pripojeného zariadenia sa môžu zobrazené režimy zmeniť.

Tlačidlá  /  (Hľadať/vynechať)

- Počas počúvania rádia

Stlačte tlačidlo : Výber nasledujúcej predvoľby rozhlasovej stanice.

Stlačte tlačidlo : Výber predchádzajúcej predvoľby rozhlasovej stanice.

Stlačte a podržte tlačidlo : Výber nasledujúcej rozhlasovej stanice so silnou frekvenciou.

Stlačte a podržte tlačidlo : Výber predchádzajúcej rozhlasovej stanice so silnou frekvenciou.

- Pri počúvaní audiovysielania cez iPod, pamäťovú jednotku USB, *Bluetooth*® alebo pripojenie smartfónu:

▶ V závislosti od pripojeného zariadenia sa môžu postupy zmeniť.

Stlačte tlačidlo : Prechod na nasledujúcu skladbu.

Stlačte tlačidlo : Prechod na predchádzajúcu skladbu.

- Počas prehrávania obsahu pamäťového zariadenia USB

Stlačte a podržte tlačidlo : Prechod na nasledujúci priečinok.

Stlačte a podržte tlačidlo : Prechod na predchádzajúci priečinok.

- Pri počúvaní zariadenia iPod:

Stlačte a podržte tlačidlo : Prechod na nasledujúcu skladbu.

Stlačte a podržte tlačidlo : Prechod na predchádzajúcu skladbu.

Palubná používateľská príručka

Obsah používateľskej príručky si môžete prezrieť v audiosystéme s displejom.

Otvorenie používateľskej príručky

1. Vyberte možnosť  **Všetky aplikácie**.
2. Vyberte možnosť **Používateľská príručka**.

Inštalácia/aktualizácia používateľskej príručky

Keď je možná inštalácia alebo aktualizácia používateľskej príručky, oznámenie sa odošle automaticky.

Postup aktualizácie:

1. Ťuknite na oznámenie.
 - Zobrazí sa obrazovka verzie.
2. Vyberte položky, ktoré chcete aktualizovať.
3. Ťuknite na možnosť **Aktualizovať**.

Ak zrušíte výber položky na obrazovke verzie, nebudete pre ňu dostávať žiadne oznámenia.

Palubná používateľská príručka

Táto funkcia nepokrýva všetky jazyky dostupné pre audiosystém s displejom.

Ak zmeníte jazyk audiosystému s displejom, zmení sa aj jazyk používateľskej príručky. Ak používateľská príručka nie je dostupná alebo nainštalovaná v danom jazyku, ako jazyk používateľskej príručky sa predvolene nastaví angličtina.

Inštalácia/aktualizácia používateľskej príručky

Zobrazený obsah sa môže líšiť v závislosti od verzie používateľskej príručky.

Ak používateľská príručka ešte nie je nainštalovaná, musíte ju nainštalovať cez Wi-Fi.

 **Pripojte vozidlo k prístupovému bodu Wi-Fi**
Str. 300

Pre jazyky okrem angličtiny, nemčiny, francúzštiny, taliančiny a španielčiny

Keď nainštalujete používateľskú príručku v novom jazyku, predchádzajúca stiahnutá príručka sa odstráni.

Používanie ovládania hlasom

Vaše vozidlo je vybavené systémom ovládania hlasom umožňujúcim bezdotykovú obsluhu.



Súčasťou systému ovládania hlasom je tlačidlo  (hovoriť) umiestnené na volante a mikrofón nachádzajúci sa na strope pri svetle na čítanie.

Rozpoznávanie hlasu

Na dosiahnutie optimálnej úrovne rozpoznávania hlasu pri používaní systému ovládania hlasom:

- Uistite sa, že je otvorená správna obrazovka, zodpovedajúca vami použitému hlasovému príkazu.
Systém dokáže rozpoznať iba určité príkazy.
Dostupné hlasové príkazy.
 **Obrazovka hlasového portálu** Str. 262
- Zatvorte okná.
- Vetracie otvory na prístrojovej doske a bočné vetracie otvory nastavte tak, aby vzduch neprúdil na mikrofón v strope vozidla.
- Hovorte jasne a prirodzene a bez prestávok medzi jednotlivými slovami.
- Podľa možností minimalizujte všetky okolité ruchy. Systém môže váš príkaz vyhodnotiť nesprávne, ak hovorí naraz viac osôb.

► Používanie ovládania hlasom

Keď stlačíte tlačidlo , systém sa vás opýta, čo chcete urobiť. Pre ignorovanie tejto výzvy a zadanie príkazu opäť stlačte a uvoľnite tlačidlo .

Systém ovládania hlasom dokáže rozpoznať nasledujúce jazyky: angličtina, nemčina, francúzština, španielčina a taliančina.

■ Obrazovka hlasového portálu

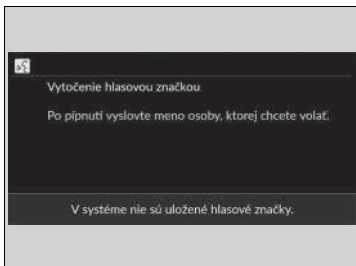

Keď je stlačené tlačidlo  (Hovoriť), zobrazia sa na obrazovke dostupné hlasové príkazy. Ak chcete získať úplný zoznam príkazov, vyslovte „Help“ po pípnutí.

Zobrazené príklady na obrazovke hlasového portálu sa líšia v závislosti od vybraného režimu. Rozpoznané príkazy sú rovnaké bez ohľadu na to, ktorá obrazovka je vybratá. Normálny režim: Zobrazí sa zoznam príkladov príkazov, pomocou ktorých môžete rýchlo vykonať požadované funkcie. Režim asistenta: Zobrazí sa zoznam základných príkazov, ktoré podrobne opisujú hlasovú ponuku.

Režim možno zmeniť na obrazovke

Všeobecné nastavenia.

➔ **Ovládanie hlasom** Str. 330

Systém rozpoznáva príkazy uvedené na nasledujúcich stránkach iba na niektorých obrazovkách.

Hlasové príkazy bez uvedenej formy sa nerozpoznajú.

■ Všeobecné príkazy

Keď je zobrazená obrazovka hlasového portálu, pomocou globálnych príkazov prejdete na hlavnú obrazovku jednotlivých funkcií.

- *Music Search*
- *FM*
- *Navigation*
- *Phone*

■ Príkazy pre telefón

Keď systém rozpozná príkaz pre telefón, obrazovka sa zmení na obrazovku rozpoznávania hlasu, ktorá je špecializovaná na telefón. Tieto príkazy je možné použiť len vtedy, keď je pripojený telefón.

■ Príkazy pre telefón

- *Call <meno>*
- *Call <číslo>*

Systém rozpoznáva len mená kontaktov uložené v telefónnom zozname. Ak je v poli krstného mena zaregistrované celé meno, systém rozpozná krstné meno a priezvisko ako jedno meno kontaktu.

Ak používate službu Apple CarPlay, príkazy telefónu nie sú k dispozícii.

■ Príkazy pre audiosystém

Keď systém rozpozná zvukový príkaz, obrazovka sa zmení na obrazovku, ktorá je špecializovaná na hlasové rozpoznávanie zvuku.

■ Príkazy pre zariadenie FM

- *Tune to <frekvencia FM>*

■ Príkazy pre iPod

- *List album* <názov>
- *List artist* <meno>
- *List Genre* <názov>
- *List playlist* <názov>
- *Play* <interpret> <album>
- *Play*
- *Play album* <názov>
- *Play artist* <meno>
- *Play Genre* <názov>
- *Play music* <text:media_combo>
- *Play playlist* <názov>
- *Play song* <názov>

■ Príkazy pre zariadenie USB

- *List album* <názov>
- *List artist* <meno>
- *List playlist* <názov>
- *Play* <interpret> <album>
- *Play*
- *Play album* <názov>
- *Play artist* <meno>
- *Play music* <text:media_combo>
- *Play playlist* <názov>
- *Play song* <názov>

■ Navigačné príkazy

Obrazovka sa prepne na obrazovku navigácie.

 **Pozrite si príručku navigačného systému**

■ Štandardné príkazy

- *Voice Help*
- *Cancel*
- *Back*

Hlasová pomoc poskytuje sprievodcu pre aktuálnu obrazovku.

■ Príkazy zoznamu

- *Previous*
- *Next*
- *Yes*
- *No*

Obrazovka audiosystému/informačná obrazovka

■ Horná obrazovka

Zobrazí obrazovku navigácie, pripojenia smartfónu, kamery s viacerými pohľadmi* a hodín.

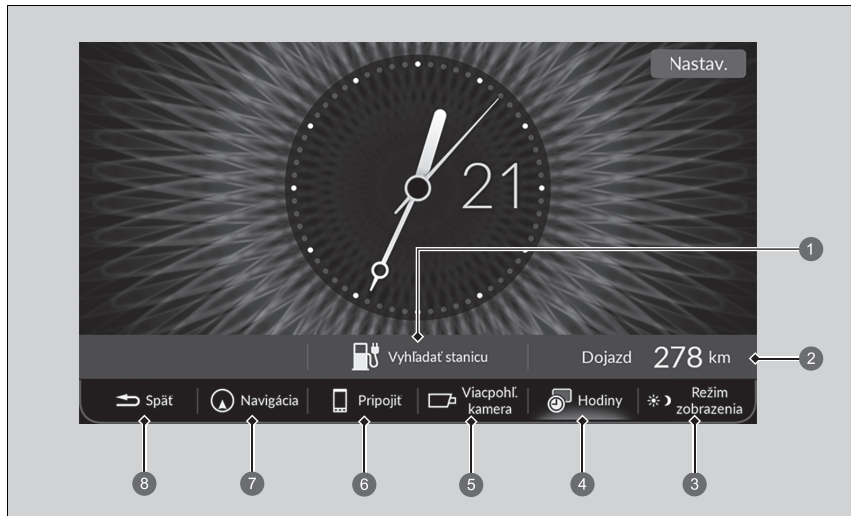

- ① Vyhľadať stanicu
- ② Dojazd
- ③ Režim zobrazenia
- ④ Hodiny
- ⑤ Kamera s viacerými pohľadmi*
- ⑥ Pripojiť
- ⑦ Navigácia
- ⑧ Späť

►► Obrazovka audiosystému/informačná obrazovka

Používanie dotykovej obrazovky

- Ovládajte funkcie zvuku pomocou jednoduchých gest, ako sú dotyky, ťahanie prstom a posúvanie.
- Niektoré položky môžu byť počas jazdy zobrazené sivou farbou, aby sa predišlo potenciálnemu rušeniu vodiča.
- Vybrať ich môžete po zastavení vozidla.
- V dôsledku použitia rukavíc sa môže zhoršiť odozva dotykovej obrazovky, prípadne nemusí reagovať vôbec.

Nastavenie citlivosti dotykovej obrazovky môžete zmeniť.

► **Prispôbitelné funkcie** Str. 321

Vyhľadať stanicu: Vyhľadá nabíjajúcu stanicu.

📖 **Pozrite si príručku navigačného systému**

Dojazd: Zobrazenie dojazdu.

Režim zobrazenia: Vyberte na zmenu jasu obrazovky.

Hodiny: Zobrazuje hodiny.

Kamera s viacerými pohľadmi*: Zobrazenie obrazovky systému kamery s viacerými pohľadmi.

📖 **Kamera s viacerými pohľadmi*** Str. 504

Pripojiť: Zobrazenie služieb Apple CarPlay alebo Android Auto.

Navigácia: Zobrazuje obrazovku navigácie.

📖 **Pozrite si príručku navigačného systému**

Späť: Vyberte, ak sa chcete vrátiť na predchádzajúcu hornú obrazovku.

■ Stredná obrazovka

Zobrazenie stavu audiosystému. Z tejto obrazovky možno prejsť na rôzne možnosti nastavenia.

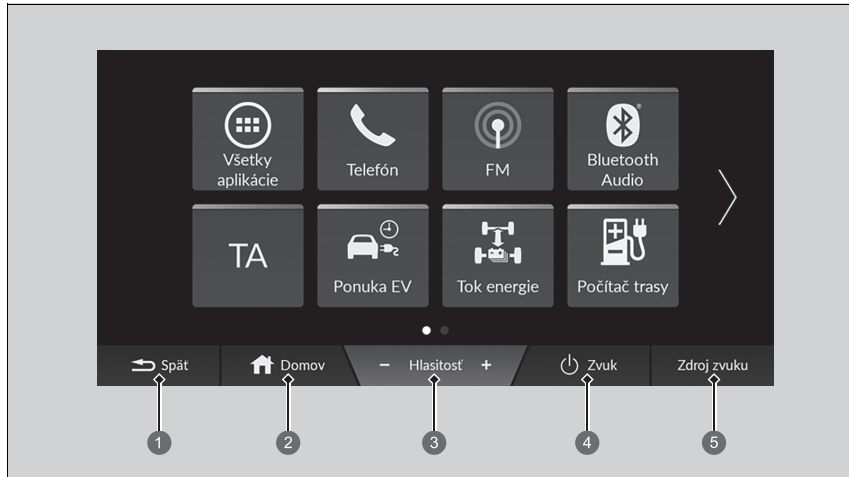

- 1 Ikona **Spät'**
- 2 Ikona **Domov**
- 3 Ikony **Hlasitosti +/-**
- 4 Ikona **Audiosystém**
- 5 Ikona **Zdroj zvuku**

Ikona **Spät'**: Výberom sa vrátite na predchádzajúcu strednú obrazovku.

Ikona **Domov**: Výberom prejdete na domovskú obrazovku.

Ikony **Hlasitosti +/-**: Výberom nastavíte hlasitosť.

Ikona **Audiosystém**: Výberom zapnete a vypnete audiosystém.

Ikona **Zdroj zvuku**: Výberom zmeníte zdroj zvuku.

■ Funkcia skratky aplikácií

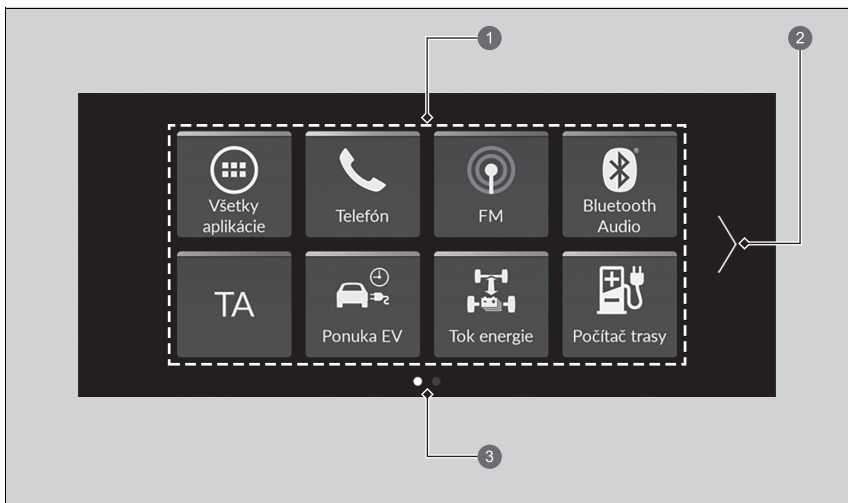

- 1 Ikony skratiek aplikácií
- 2 Šípka
- 3 Indikátor stránky

■ Prechod na ďalšiu obrazovku

Výber [**<**] alebo [**>**] alebo potiahnutím prsta po obrazovke doľava alebo doprava prejdete na ďalšiu obrazovku.

▣ Funkcia skratky aplikácií

Na domovskú obrazovku je možné pridať až 6 stránok.

Výberom položky **Domov** prejdete z ktorejkoľvek stránky priamo späť na prvú stránku domovskej obrazovky.

■ Pridávanie ikon aplikácií na domovskú obrazovku

Ikony aplikácií možno pridávať na domovskú obrazovku.

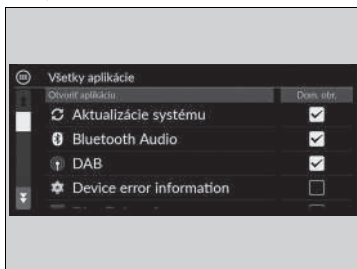

1. Vyberte možnosť **Domov**.
2. Vyberte možnosť **Všetky aplikácie**.
3. Začiarknite políčka pre požadované aplikácie.

►► Pridávanie ikon aplikácií na domovskú obrazovku

Vopred nainštalované aplikácie sa nemusia spustiť normálne. Ak k tomu dôjde, je potrebné resetovať systém.

► **Obnovenie všetkých nastavení na predvolené hodnoty** Str. 340

Ak vykonáte príkaz **Obnovenie dát z výrobného závodu**, všetky nastavenia sa môžu obnoviť na predvolené výrobné nastavenia.

► **Obnovenie všetkých nastavení na predvolené hodnoty** Str. 340

Ak sa tieto aplikácie nespustia normálne ani po použití položky **Obnoviť výrobcom predvolené nastavenie**, obráťte sa na predajcu.

■ Presúvanie ikon na domovskej obrazovke

Na domovskej obrazovke možno meniť polohu.



1. Vyberte možnosť **Domov**.
2. Vyberte a podržte ikonu.
 - Obrazovka sa prepne na obrazovku prispôsobenia.
3. Chyťte a presuňte ikonu na želané miesto.
4. Vyberte položku **Hotovo**.
 - Zobrazenie sa vráti na domovskú obrazovku.

► Presúvanie ikon na domovskej obrazovke

Vyberte položku **Tipy** na zobrazenie tipov. Ak ich chcete skryť, znovu ju vyberte.

■ Odstránenie ikon z domovskej obrazovky

Z domovskej obrazovky možno odstrániť ikony.

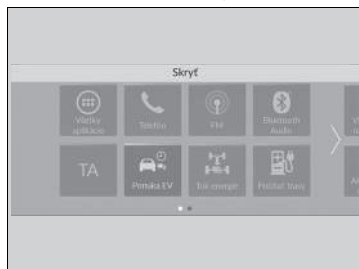

1. Vyberte možnosť **Domov**.
2. Vyberte a podržte ikonu.
 - Obrazovka sa prepne na obrazovku prispôsobenia.
3. Presuňte ikonu, ktorú chcete odstrániť, do oblasti záhlavia.
 - Ikona sa odstráni z domovskej obrazovky.
4. Vyberte položku **Hotovo**.
 - Zobrazenie sa vráti na domovskú obrazovku.

►► Odstránenie ikon z domovskej obrazovky

Odstránením ikony z domovskej obrazovky sa neodstráni daná aplikácia.

Vyberte položku **Tipy** na zobrazenie tipov. Ak ich chcete skryť, znovu ju vyberte.

Stavová oblasť



1. Vyberte ikonu stavu systému
► Objaví sa stavová oblasť.
2. Výberom položky zobrazíte podrobnosti o danej položke.
3. Vyberte možnosť **Späť** na hornej obrazovke alebo vyberte ikonu stavu systému, čím danú oblasť zatvoríte.

- 1 Ikona stavu systému
- 2 Stavová oblasť

■ Výber zdroja zvuku



Vyberte možnosť **Zdroj zvuku** na strednej obrazovke a potom výberom ikony v zozname zdrojov prepnete zdroj zvuku.

- 1 Ikona **Zdroj zvuku**
- 2 Ikony zoznamu zdrojov

■ Obmedzenia manuálnej obsluhy

Keď sa vozidlo pohybuje, niektoré manuálne funkcie sú vypnuté alebo ich nemožno používať.

Kým sa vozidlo nezastaví, nemôžete vybrať žiadnu možnosť, ktorá sa zobrazuje nasivo.

Nastavenie hodín

Nastavenie hodín

Čas môžete upraviť manuálne a nastaviť tapetu hodín na obrazovke audiosystému/informačnej obrazovke.

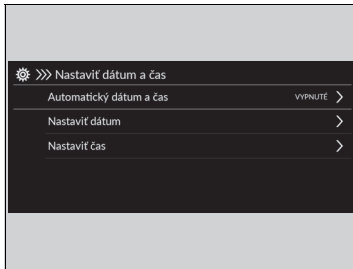

1. Vyberte možnosť **Domov**.
2. Vyberte položku **Všeobecné nastavenia**.
3. Vyberte položku **Systém**.
4. Vyberte **Dátum a čas**.
5. Vyberte **Nastaviť dátum a čas**.
6. Vyberte **Automatický dátum a čas** a potom **VYPNUTÉ**.

Nastavenie dátumu:

7. Vyberte položku **Nastaviť dátum**.
8. Vyberte / .
9. Výberom položky **Uložiť** nastavte dátum.

Nastavenie času:

7. Vyberte položku **Nastaviť čas**.
8. Vyberte / .
9. Výberom **Uložiť** nastavte čas.

Nastavenie hodín

Hodiny sa aktualizujú automaticky prostredníctvom audiosystému.

Hodiny môžete nastaviť tiež dotykom na hodiny v oblasti záhlavia na obrazovke audiosystému/informačnej obrazovke, na možnosť **Hodiny** na hornej obrazovke alebo na možnosť **Všetky aplikácie**.

1. Dotknite sa hodín na obrazovke.
Zobrazí sa obrazovka s ciferníkom hodín.
2. Vyberte položku **Nastavenia**.
3. Vyberte **Dátum a čas**.
4. Vyberte **Nastaviť dátum a čas**.
5. Vyberte **Automatický dátum a čas** a potom **VYPNUTÉ**.
6. Vyberte **Nastaviť dátum** alebo **Nastaviť čas**.
7. Upravte dátum, hodiny a minúty pomocou tlačidiel / .
8. Výberom **Uložiť** nastavte čas.

Zobrazenie hodín môžete prispôsobiť.

Systém Str. 322

Nastavenie tapety hodín

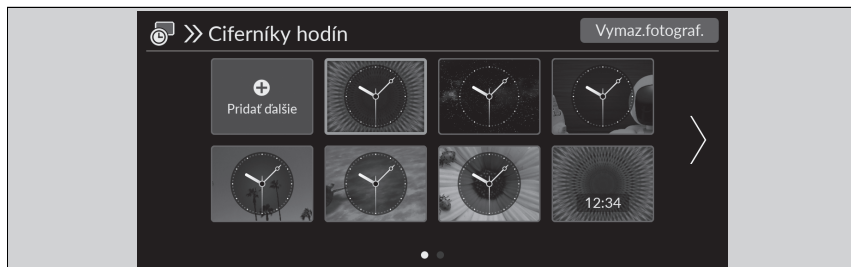

■ Importovanie tapety hodín

1. Pripojte pamäťové zariadenie USB k portu USB.
 ▶ **Porty USB** Str. 256
2. Vyberte položku **Hodiny** na hornej obrazovke.
3. Vyberte položku **Nastavenia**.
4. Vyberte položku **Ciferníky hodín**.
5. Vyberte položku **Pridať ďalšie**
 - ▶ V zozname sa zobrazí miniatúra obrázkov uložených na pamäťovej jednotke USB.
6. Vyberte požadovaný obrázok, ktorý chcete importovať.
 - ▶ Naraz je možné vybrať viac obrázkov.
7. Zvoľte položku **OK**.
 - ▶ Zobrazia sa zvolené obrázky.
8. Vyberte položku **Prenos**.
 - ▶ Vráťte sa na obrazovku nastavenia tapety hodín.

▣ Nastavenie tapety hodín

- Keď importujete súbory s tapetami, obrázok musí byť umiestnený v koreňovom adresári pamäťového zariadenia USB.
 Obrázky v priečinku nemožno importovať.
- Názov súboru musí mať menej ako 64 bytov.
- Formát súboru s obrázkom na importovanie musí byť BMP (bmp) alebo JPEG (jpg).
- Limit veľkosti individuálneho súboru je menší ako 10 MB.
- Ak pamäťové zariadenie USB neobsahuje žiadne obrázky, zobrazí sa hlásenie.
- Môžete importovať až 11 obrázkov.
- Maximálna veľkosť obrázkov je 4 096 x 2 304 pixelov.
 Ak je veľkosť obrázka menšia ako 1 280 x 554 pixelov, obrázok sa zobrazí v strednej časti obrazovky s čiernymi okrajmi.

■ Výber tapety hodín

1. Vyberte položku **Hodiny** na hornej obrazovke.
2. Vyberte položku **Nastavenia**.
3. Vyberte položku **Ciferníky hodín**.
4. Vyberte požadovaný obrázok, ktorý chcete nastaviť.
 - ▶ Na obrazovke sa zobrazí ukážka.
5. Vyberte položku **Uložiť**.
 - ▶ Zobrazí sa obrazovka hodín s nastavenou tapetou.

■ Odstránenie tapety hodín

1. Vyberte položku **Hodiny** na hornej obrazovke.
2. Vyberte položku **Nastavenia**.
3. Vyberte položku **Ciferníky hodín**.
4. Vyberte položku **Vymazať fotografie**.
5. Vyberte požadovanú tapetu, ktorú chcete odstrániť.
 - ▶ Naraz je možné vybrať viac obrázkov.
6. Zvoľte položku **OK**.
 - ▶ Zobrazia sa zvolené obrázky.
7. Zvoľte položku **Odstrániť**.
 - ▶ Vráťte sa na obrazovku nastavenia tapety hodín.

Nastavenie zvuku

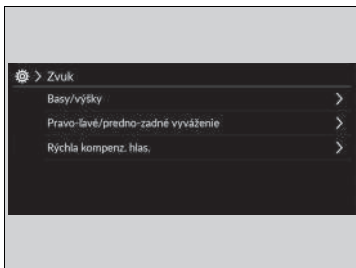

1. Vyberte možnosť **Domov**.
2. Vyberte ikonu zdroja zvuku.
3. Vyberte položku **Zvuk**.

Vyberte položku z nasledujúcich možností:

- **Basy/výšky:** Výšky, stredné pásmo, basy
- **Pravo-ľavé/predno-zadné vyváženie:** Pravo-ľavé/predno-zadné vyváženie
- **Rýchla kompenz. hlas.:** Nastaví mieru zvýšenia hlasitosti.

▣ Nastavenie zvuku

Funkcia **Speed Volume Compensation** (SVC – Ovládanie hlasitosti citlivé na rýchlosť) reguluje úroveň hlasitosti na základe rýchlosti vozidla. Pri rýchlejšej jazde sa hlasitosť zvýši. Pri spomalení sa hlasitosť zníži.

Zvuk môžete upraviť aj nasledujúcim postupom.

1. Vyberte možnosť **Domov**.
2. Vyberte položku **Všeobecné nastavenia**.
3. Vyberte položku **Zvuk**.

Na vynulovanie každého nastavenia pre položky **Basy/výšky**, **Pravo-ľavé/predno-zadné vyváženie** a **KRýchla kompenz. hlas.** vyberte položku **Predvolené** na obrazovke príslušného nastavenia.

Nastavenie displeja

Môžete nastaviť jas obrazovky.

Manuálne prepínanie režimu zobrazenia



Vyberte položku **Režim zobrazenia**.

- ▶ Na niekoľko sekúnd sa zobrazí lišta jasu.
- ▶ Výberom položky alebo nastavte jas.
- ▶ Výberom položky **Vyp. obrazovku** vypnete obrazovku audiosystému/informačnú obrazovku. Ak chcete zapnúť obrazovku, vyberte položky **Domov**, **Späť**, **Audio**, **Zdroj zvuku** alebo sa dotknite ľubovoľnej oblasti obrazovky.

Nastavenie displeja

Jas obrazovky môžete upraviť posúvaním prsta po lište Jas alebo ťuknutím na ňu.

Jas obrazovky môžete zmeniť aj pomocou nasledujúcich postupov.

1. Vyberte možnosť **Domov**.
2. Vyberte položku **Všeobecné nastavenia**.
3. Vyberte položku **Displej**.
4. Vyberte požadované nastavenie.

Výberom položky **Predvolené nastavenia** resetujete nastavenia.





Aktualizácie systému

Firmvér zvukového systému je možné aktualizovať pomocou pripojenia Wi-Fi alebo pomocou zariadenia USB.

Firmvér audiosystému je možné tiež aktualizovať pomocou telematickej riadiacej jednotky (TCU) s aktívnym odberom služby.

Ako aktualizovať

Keď je k dispozícii aktualizácia audiosystému, v stavovej oblasti sa zobrazí oznámenie. Na aktualizáciu systému použite nasledujúci postup.

1. Vyberte možnosť **Domov**.
2. Vyberte položku **Aktualizácie systému**.
 - Ak sa na domovskej obrazovke nezobrazujú **Aktualizácie systému**, vyberte možnosť  **Všetky aplikácie**.
 - Systém skontroluje, či nie sú dostupné aktualizácie.
 - Ak sa na domovskej obrazovke zobrazuje ikona aktualizácie, vyberte ikonu stavu.  **Stavová oblasť** Str. 271
3. Vyberte možnosť **Stiahnuť**.
 - Ak sa vyžaduje potvrdenie stiahnutia používateľom, zobrazí sa na obrazovke oznámenie.
4. Vyberte položku **Inštalovať teraz** alebo **Inšt., keď je vozid.vyp.**.
 - Ak je aktualizácia pripravená, na obrazovke sa zobrazí oznámenie.

► Ako aktualizovať

Systém môžete aktualizovať prostredníctvom siete Wi-Fi, nemôžete však použiť portál na prihlásenie do siete, ktorý vyžaduje prihlasovacie údaje alebo dohodu o podmienkach používania prehliadača.

Stahovanie bude zrušené v nasledovných prípadoch:

- Vaše Wi-Fi pripojenie je prerušené.
- Vypnete systém napájania, keďže je 12-voltový akumulátor takmer vybitý.

Stahovanie sa obnoví pri ďalšom vytvorení pripojenia Wi-Fi.

Z dôvodu ochrany 12-voltového akumulátora nie je možné zvoliť možnosť **Inšt., keď je vozid.vyp.**, keď je batéria takmer vybitá. Ak chcete nainštalovať aktualizované údaje, nabite batériu alebo vyberte položku **Inštalovať teraz**.

Nastavenia aktualizácie systému

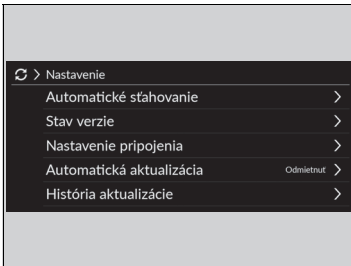

Môžete vybrať nasledujúce nastavenia.

- **Automatické sťahovanie**
- **Stav verzie**
- **Nastavenie pripojenia**
- **Automatická aktualizácia**
- **História aktualizácie**

Nastavenia automatického sťahovania

Na zmenu nastavenia automatického sťahovania systému použite nasledujúci postup.

1. Vyberte možnosť **Domov**.
2. Vyberte položku **Aktualizácie systému**.
 - ▶ Ak sa na domovskej obrazovke nezobrazujú **Aktualizácie systému**, vyberte možnosť  **Všetky aplikácie**.
3. Vyberte položku **Nastavenia**.
4. Vyberte položku **Automatické sťahovanie**.
5. Vyberte prístupový bod a potom vyberte možnosť **Aktivovať**.
 - ▶ Ak nechcete systém aktualizovať automaticky, vyberte položku **Deaktivovať**.

Zobraziť verziu a stav aktualizácie

Na potvrdenie stavu aktualizácie a verzie použite nasledujúci postup.

1. Vyberte možnosť **Domov**.
2. Vyberte položku **Aktualizácie systému**.
 - ▶ Ak sa na domovskej obrazovke nezobrazujú **Aktualizácie systému**, vyberte možnosť  **Všetky aplikácie**.
3. Vyberte položku **Nastavenia**.
4. Vyberte položku **Stav verzie**

■ Nastavenie pripojenia

Pripojte sa k internetu cez sieť Wi-Fi pomocou nasledujúceho postupu.

1. Vyberte možnosť **Domov**.
2. Vyberte položku **Aktualizácie systému**.
 - Ak sa na domovskej obrazovke nezobrazujú **Aktualizácie systému**, vyberte možnosť  **Všetky aplikácie**.
3. Vyberte položku **Nastavenia**.
4. Vyberte položku **Nastavenie pripojenia**.
5. Zvoľte položku **OK**.
6. Vyberte prístupový bod zo zoznamu sietí.
 - Ak sa chcete pripojiť k prístupovému bodu, ktorý nie je automaticky rozpoznaný, vyberte položku **Možnosti** a následne **Pridať sieť**.
7. Zadáajte heslo.
 - Ak zaškrtnete políčko **Použiť túto sieť na automatické sťahovanie aktualizácií systému**, môžete nastaviť sieť, prostredníctvom ktorej sa budú vykonávať aktualizácie systému.
8. Zvoľte položku **Pripojiť**.

■ Nastavenie automatickej aktualizácie

Na zmenu nastavenia automatickej aktualizácie použite nasledujúci postup.

1. Vyberte možnosť **Domov**.
2. Vyberte položku **Aktualizácie systému**.
 - Ak sa na domovskej obrazovke nezobrazujú **Aktualizácie systému**, vyberte možnosť  **Všetky aplikácie**.
3. Vyberte položku **Nastavenia**.
4. Vyberte položku **Automatická aktualizácia**.
5. Vyberte možnosť **Prijat'**.
 - Ak nechcete, aby sa systém aktualizoval automaticky, vyberte možnosť **Odmietnuť**.

■ Zobrazenie histórie aktualizácií

Na overenie histórie aktualizácií použite nasledujúci postup.

1. Vyberte možnosť **Domov**.
2. Vyberte položku **Aktualizácie systému**.
 - Ak sa na domovskej obrazovke nezobrazujú **Aktualizácie systému**, vyberte možnosť  **Všetky aplikácie**.
3. Vyberte položku **Nastavenia**.
4. Vyberte položku **História aktualizácie**.

Ako aktualizovať bezdrôtovo

Nastavenie režimu bezdrôtového pripojenia



1. Vyberte možnosť **Domov**.
2. Vyberte položku **Aktualizácie systému**.
 - ▶ Ak sa na domovskej obrazovke nezobrazujú **Aktualizácie systému**, vyberte možnosť  **Všetky aplikácie**.
3. Vyberte položku **Nastavenia**.
4. Vyberte položku **Nastavenie pripojenia**.
5. Zvoľte položku **OK**.
6. Vyberte prístupový bod zo zoznamu sietí.
 - ▶ Ak sa chcete pripojiť k prístupovému bodu, ktorý nie je automaticky rozpoznaný, vyberte položku **Možnosti** a následne **Pridať sieť**.
7. Zadajte heslo.
 - ▶ Ak zaškrtnete políčko **Použiť túto sieť na automatické sťahovanie aktualizácií systému**, môžete nastaviť sieť, prostredníctvom ktorej sa budú vykonávať aktualizácie systému.
8. Zvoľte položku **Pripojiť**.

Aktualizácia

1. Vyberte možnosť **Domov**.
2. Vyberte položku **Aktualizácie systému**.
 - ▶ Ak sa na domovskej obrazovke nezobrazujú **Aktualizácie systému**, vyberte možnosť  **Všetky aplikácie**.
3. Vyberte položku **Pom. bezdr. siete**.
4. Vyberte možnosť **Stiahnuť**.
 - ▶ Ak sa vyžaduje potvrdenie stiahnutia používateľom, zobrazí sa na obrazovke oznámenie.
5. Vyberte položku **Inštalovať teraz** alebo **Inšt., keď je vozid. vyp.**.
 - ▶ Ak je aktualizácia pripravená, na obrazovke sa zobrazí oznámenie.

■ Ako aktualizovať prostredníctvom USB zariadenia

■ Stiahnite si súbory aktualizácie zo servera

1. Vyberte možnosť **Domov**.
2. Vyberte položku **Aktualizácie systému**.
 - ▶ Ak sa na domovskej obrazovke nezobrazujú **Aktualizácie systému**, vyberte možnosť  **Všetky aplikácie**.
3. Vyberte možnosť **Iné spôsoby**.
4. Vyberte položku **Pomocou USB**.
 - ▶ Na obrazovke sa zobrazí oznámenie.
5. Pripojte USB zariadenie do USB portu.
 - ▶ Údaje inventára sa skopírujú do zariadenia USB.
 - ▶  **Porty USB** Str. 256
6. Odstráňte USB zariadenie z USB portu.
7. Pripojte zariadenie USB k počítaču a potom stiahnite aktualizáčny súbory.
 - ▶ Kliknite na odkaz a stiahnite požadované súbory aktualizácie softvéru. Pozrite si pokyny na stránke <https://usb.honda.com>.

■ Aktualizácia audiosystému

1. Vyberte možnosť **Domov**.
2. Vyberte položku **Aktualizácie systému**.
3. Vyberte možnosť **Iné spôsoby**.
4. Vyberte položku **Pomocou USB**.
 - ▶ Na obrazovke sa zobrazí oznámenie.
5. Pripojte zariadenie USB s aktualizáčnymi súbormi do portu USB.
 - ▶ Na obrazovke sa zobrazí oznámenie.
 - ▶  **Porty USB** Str. 256
6. Vyberte položku **Inštalovať teraz**.
 - ▶ Ak je aktualizácia úspešná, na obrazovke sa zobrazí oznámenie.

▶▶ Ako aktualizovať prostredníctvom USB zariadenia

Odporúča sa zariadenie USB naformátované v systéme FAT32 s veľkosťou 8 GB až 32 GB s voľným priestorom minimálne 8 GB.

Pred začatím procesu aktualizácie z USB zariadenia nezabudnite odstrániť všetky predchádzajúce súbory inventára alebo aktualizácie z USB zariadenia.

Prehrávanie FM rádia



- ① Ikona Nastavenia
- ② Ikona Zvuk
- ③ Ikony predvolieb
- ④ Ikona Zoznam staníc

- ⑤ Ikona Prehľadávať
- ⑥ Ikona Ladiť
- ⑦ Ikona Hľadať

Funkcie

■ Pamäť predvolieb

Naladí frekvenciu rozhlasovej stanice pre predvolenú pamäť.

Uloženie stanice:

1. Naladíte požadovanú stanicu.
2. Výberom a podržaním ikony predvoľby danú stanicu uložíte.
 - ▶ Výberom možnosti **Stlač.a podrž.** môžete nastaviť novú predvolenú stanicu.

■ Zoznam staníc

Uvádza rozhlasové stanice s najsilnejším signálom vo vybranom pásme.

1. Vyberte položku **Zoznam staníc** na zobrazenie zoznamu.
2. Vyberte stanicu.

■ Manuálna aktualizácia

Aktualizáciu zoznamu staníc môžete vykonať kedykoľvek.

1. Vyberte položku **Zoznam staníc** na zobrazenie zoznamu.
2. Vyberte položku **Obnoviť**.

■ Prehľadávať

Pustí 10 sekundovú ukážku každej zo staníc s najsilnejším signálom vo vybranom pásme.

Na spustenie vyhľadávania vyberte položku **Prehľadávať** a na jeho vypnutie vyberte položku **Stop** alebo **Späť** na strednej obrazovke.

■ Hľadať

Vyberte ikonu  alebo  na vyhľadávanie vo vybranom pásme stanicu so silným signálom smerom nahor alebo nadol.

▶▶ Pamäť predvolieb

Indikátor **ST** na displeji signalizuje stereofónne vysielanie v pásme FM.

Prepínanie režimu zvuku

Rolujte nahor alebo nadol pre výber možnosti  (audio) na ľavom nastavovacom koliesku.

▶ **Dialkové ovládanie audiosystému** Str. 258

V pamäti predvolieb možno uložiť 12 staníc FM.

Zvuk

Prispôsobuje nastavenia zvuku.

🔧 **Nastavenie zvuku** Str. 276

Obrazovka manuálneho ladenia frekvencie rozhlasovej stanice

Vyberie použitie klávesnice na obrazovke na priame zadanie rozhlasovej frekvencie.



❶ Klávesnica na obrazovke

1. Vyberte položku **Ladiť**.
2. Pomocou klávesnice na obrazovke zadajte požadovanú rozhlasovú frekvenciu.
3. Vyberte položku **Enter** to naladenie frekvencie.

🔧 Obrazovka manuálneho ladenia frekvencie rozhlasovej stanice

Môžete naladiť rozsah FM frekvencie medzi 87,5 a 108,0 MHz.

Ikony ◀▶:

Výberom ikony ◀ alebo ▶ naladíte frekvenciu rozhlasovej stanice.

■ Funkcia Radio Data System (RDS)

Ponúka doplnkové textové informácie o zvolenej stanici FM s podporou dátovej služby RDS.

■ Vyhľadanie stanice RDS v zozname staníc

1. Vyberte položku **Zoznam staníc** na zobrazenie zoznamu počas počúvania FM stanice.
2. Vyberte stanicu.

■ Manuálna aktualizácia

Aktualizáciu zoznamu staníc môžete vykonať kedykoľvek.

1. Vyberte položku **Zoznam staníc** na zobrazenie zoznamu počas počúvania FM stanice.
2. Vyberte položku **Obnoviť**.

■ Dopravné správy (TA)

Funkcia pohotovostného režimu TA umožňuje systému prijímať dopravné správy v akomkoľvek režime (keď je funkcia zapnutá). Posledná naladená stanica musí byť stanica s podporou dopravných správ systému RDS.

Zapnutie funkcie: Zvoľte položku **TA**. Po začatí dopravných správ sa na obrazovke audiosystému/informačnej obrazovke zobrazí obrazovka s informáciami. Po skončení vysielania dopravných správ sa systém prepne späť do posledného zvoleného režimu.

- Ak sa chcete vrátiť do posledného zvoleného režimu počas dopravných správ, vyberte možnosť **Stop**.

Vypnutie funkcie: Vyberte znova položku **TA**.

⌘ Funkcia Radio Data System (RDS)

Keď vyberiete stanicu v pásme FM podporujúcu službu RDS, služba RDS sa automaticky zapne a zobrazenie frekvencie sa zmení na zobrazenie názvu danej stanice. Keď však signál danej stanice zoslabne, namiesto názvu stanice sa zobrazí príslušná frekvencia.

⌘ Dopravné správy (TA)

Indikátor **TA** sa zobrazí v oblasti záhlavia, keď je zapnutá funkcia pohotovostného režimu TA.

Ak vyberiete položku **Prehľadávanie**, kým je zapnutá funkcia pohotovostného režimu TA, systém bude vyhľadávať len stanice TP.

Výber možnosti **TA** počas dopravných správ nezruší funkciu pohotovostného režimu TA.

Nastavenia

Zmení nastavenia RDS.

1. Nastavenia.

2. Zvoľte možnosť.

- **Dopravné informácie:** Zapnutie a vypnutie dopravných informácií. **ZAP./VYP.*1**
- **AF:** Zapnutie a vypnutie automatickej zmeny frekvencie rovnakého programu v rôznych regiónoch. (**ZAP.*1/VYP.**)
- **REG:** Zapnutie a vypnutie možnosti ponechania naladených rovnakých staníc v rámci daného regiónu, aj keď signál zoslabne. (**ZAP.*1/VYP.**)
- **SPRÁVY:** Zapnutie a vypnutie s cieľom automaticky naladiť spravodajský program. **ZAP./VYP.*1**

* 1: Predvolené nastavenie

Prehrávanie vysielania DAB

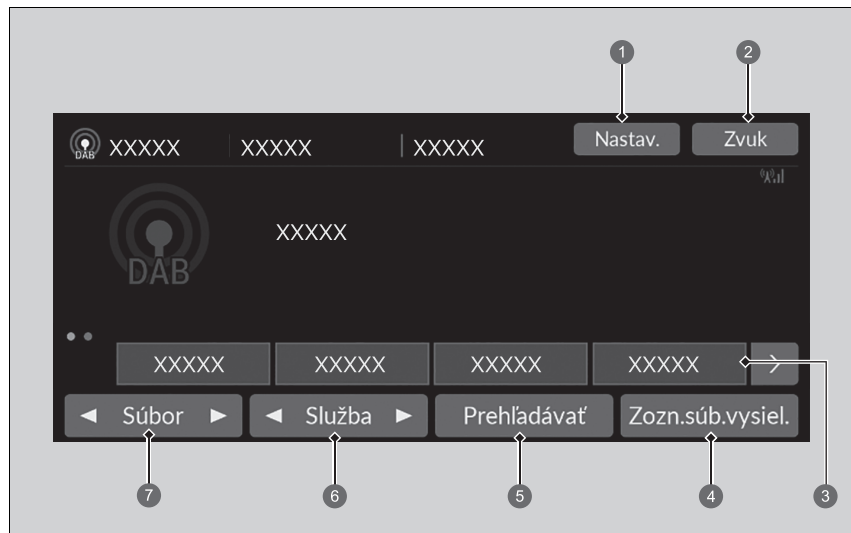

1 Ikona Nastavenia

2 Ikona Zvuk

3 Ikony predvolieb

4 Ikona Zozn. súb. vysiel.

5 Ikona Prehľadávať

6 Ikona Služba

7 Ikona Súbor

■ Pamäť predvolieb

Naladí predvolenú frekvenciu.

Uloženie služby:

1. Naladíte požadovanú službu.
2. Výberom a podržaním ikony predvolby danú stanicu uložíte.
 - ▶ Výberom možnosti **Stlač.a podrž.** môžete nastaviť novú predvolenú stanicu.

■ Zoznam súborov

Zobrazí zoznam multiplexov, ktoré je možné prijímať v rámci vybranej služby.

1. Vyberte položku **Zoznam súborov** na zobrazenie zoznamu.
2. Vyberte multiplex.

■ Manuálna aktualizácia

Aktualizáciu zoznamu multiplexov môžete vykonať kedykoľvek.

1. Vyberte položku **Zoznam súborov** na zobrazenie zoznamu.
2. Vyberte položku **Obnoviť**.

■ Súbor

Naladí multiplex.

1. Vyberte položku ◀ až ▶ naladenie multiplexu.
2. Stlačením a podržaním položky ◀ alebo ▶ vo vybranej službe zhora nadol vyhľadávate multiplexy, až kým sa nenájde multiplex, ktorý je možné prijať.

■ Služba

Naladí komponent služby.

Na naladenie vyberte položku ◀ alebo ▶.

▶▶ Pamäť predvolieb

Prepínanie režimu zvuku

Rolujte nahor alebo nadol pre výber možnosti  (audio) na ľavom nastavovacom koliesku.

▶ **Dialkové ovládanie audiosystému** Str. 258

V pamäti predvolieb možno uložiť 12 staníc DAB.

■ Prehľadávať

Prehrá 10-sekundovú ukážku každého z multiplexov alebo služieb v rámci vybranej služby. Na spustenie vyhľadávania vyberte položku **Prehľadávať** a na jeho vypnutie vyberte položku **Stop** alebo **Späť** na strednej obrazovke.

■ Zvuk

Prispôsobuje nastavenia zvuku.

🔗 **Nastavenie zvuku** Str. 276

■ Nastavenia

Zmení nastavenia DAB.

1. **Nastavenia.**
2. Vyberte možnosť, ktorú chcete zmeniť.

Prehrávanie obsahu prehrávača iPod

Použitím portu USB pripojte iPod k portu USB a vyberte režim USB.

➤ **Porty USB** Str. 256

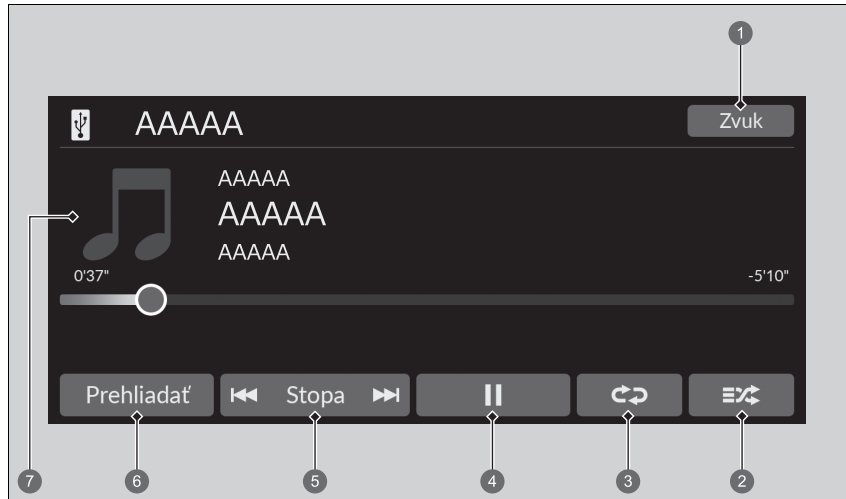

- | | |
|----------------------------------|---------------------------|
| ➊ Ikona Zvuk | ➋ Ikona Stopa |
| ➌ Ikona náhodne | ➍ Ikona Prehliadať |
| ➎ Ikona opakovať | ➏ Obrázok albumu |
| ➐ Ikona prehrávania/pozastavenia | |

■ Výber skladby zo zoznamu Hľadanie hudby

1. Vyberte položku **Prehliadať**.
2. Vyberte kategóriu vyhľadávania (napr. interpreti, albumy atď.).
3. Pokračujte vo výbere, kým nenájdete požadovanú skladbu.

▶▶ Prehrávanie obsahu prehrávača iPod

Dostupné prevádzkové funkcie sa líšia podľa modelov alebo verzií. Niektoré funkcie nemusia byť dostupné v audiosystéme vozidla.

V prípade problému sa na obrazovke audiosystému/informačnej obrazovke zobrazí chybové hlásenie.

➤ **Zariadenie iPod/jednotka USB flash** Str. 357

Ak v zariadení iPhone/iPod pracujete s hudobnou aplikáciou a telefón je pripojený k audiosystému, s rovnakou aplikáciou sa nemusí dať pracovať aj na obrazovke audiosystému/informácií. V prípade potreby zariadenie odpojte a znova pripojte.

Keď je iPhone alebo smartfón pripojený cez Apple CarPlay alebo Android Auto, zdroj iPod/USB nebude dostupný a zvukové súbory v telefóne bude možné prehrávať iba pomocou systému Apple CarPlay alebo Android Auto.

■ Ako vybrať režim prehrávania

Pri prehrávaní súboru môžete vybrať režim náhodného výberu a režim opakovaného prehrávania.

■ Náhodne/opakovať

Opakovane vyberajte ikonu Náhodne alebo Opakovať, kým nenájdete možnosť režimu prehrávania podľa vašich požiadaviek.

Náhodne

 **Vypnutie náhodného výberu:** Vypnutie režimu náhodného výberu.

 **Náhodný výber všetkých skladieb:** Všetky dostupné skladby vo zvolenom zozname sa budú prehrávať v náhodnom poradí.

Opakovanie

 **Vypnutie opakovania:** Vypnutie režimu opakovania.

 **Opakovať skladbu:** Opakuje aktuálnu skladbu.

 **Opakovať všetky:** Opakovať všetky skladby.

■ Vypnutie režimu prehrávania:

Vyberte režim, ktorý chcete vypnúť.

■ Ako zmeniť skladbu

Môžete vybrať položku  alebo  na zmenu skladieb. Stlačením a podržaním sa možno rýchlo presúvať v danej skladbe.

Prehrávanie z jednotky USB flash

Váš audio systém číta a prehráva zvukové a video súbory na USB pamäťovej jednotke. Pripojte pamäťové zariadenie USB flash k portu USB a vyberte režim USB.

► **Porty USB** Str. 256

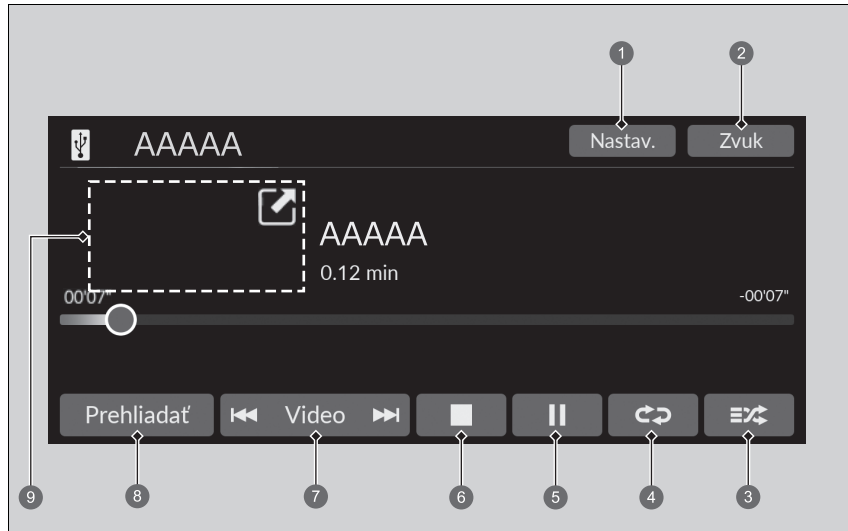

- | | |
|--|--|
| 1 Ikona Nastavenia (Prehrávanie videa) | 6 Ikona zastaviť (Prehrávanie videa) |
| 2 Ikona Zvuk | 7 Ikona Video |
| 3 Ikona náhodne | 8 Ikona Prehliadať |
| 4 Ikona opakovať | 9 Obrázok albumu (Prehrávanie hudby)/
Mini Player (Prehrávanie videa) |
| 5 Ikona prehrávania/pozastavenia | |

►► Prehrávanie z jednotky USB flash

Na prehrávanie zvukových súborov alebo video súborov na pamäťovej jednotke USB môžete použiť nasledujúce formáty.

Pri prehrávaní zvukového súboru: MP3, WMA, AAC*1, FLAC, PCM/WAVE

Pri prehrávaní súboru videa: MP4, AVI, MKV, ASF/WMV

*1: Táto jednotka prehráva iba súbory formátu AAC nahraté pomocou programu iTunes.

■ Výber súboru zo zoznamu Vyhľadávanie hudby

Výberom prejdete na obrazovku vyhľadávania hudby.

1. Vyberte položku **Prehliadať**.
2. Vyberte možnosť **Aktuálny zoznam skladieb, Hudba** alebo **Video**.
3. Pokračujte vo výbere, kým nenájdete požadovanú skladbu alebo video.

▶▶ Prehrávanie z jednotky USB flash

Používajte odporúčané pamäťové zariadenia USB.

▶ **Všeobecné informácie o audiosystéme** Str. 358

Súbory WMA a AAC chránené správou digitálnych práv (DRM) nie je možné prehrať.

Audiosystém zobrazí správu **Neprehrateľný súbor** a prejde na nasledujúci súbor.

V prípade problému sa na obrazovke audiosystému/ informačnej obrazovke zobrazí chybové hlásenie.

▶ **Zariadenie iPod/jednotka USB flash** Str. 357

Ako vybrať režim prehrávania

Pri prehrávaní súboru môžete vybrať režimy opakovania a náhodného výberu.

■ Náhodne/Opakovať

Opakovane vyberajte ikonu Náhodne alebo Opakovať, kým nenájdete možnosť režimu prehrávania podľa vašich požiadaviek.

Náhodne

 (vypnúť náhodný výber): Vypnutie režimu náhodného výberu.

 (náhodne všetky súbory): Prehráva všetky súbory v náhodnom poradí.

 (náhodne v priečinku): Prehráva všetky súbory v aktuálnom priečinku v náhodnom poradí.

Opakovanie





 (vypnúť opakovanie) Vypnutie režimu opakovania.

 (opakovať súbor): Opakuje aktuálny súbor.

 (opakovať priečinok): Opakuje všetky súbory v aktuálnom priečinku.

■ Pri prehrávaní súboru videa

 (zastaviť): Výberom zastavíte súbor.

 / : Ak chcete zúžiť obrazovku videa, vyberte položku . Vyberte položku  na rozšírenie obrazovky videa.

■ Pozastavenie alebo obnovenie prehrávania súboru

Vyberte ikonu prehrávať/pozastaviť

Ako zmeniť súbor

Ikony **Skladba/Video**

Môžete zvoliť  alebo , aby ste súbor zmenili. Stlačením a podržaním sa rýchlo presúvate v rámci aktuálneho súboru.

Zvuk

Môžete prispôsobiť nastavenia zvuku.

➤ **Nastavenie zvuku** Str. 276

Nastavenia

Zmení nastavenia USB pri prehrávaní súboru videa.

1. Nastavenia.

2. Zvoľte možnosť.

- **Nastavenia obrazu** Zmena jasov obrazovky audiosystému/informačnej obrazovky. Výberom položky **Predvolené nastavenia** resetujte nastavenia. (**Jas/Kontrast/Úroveň čiernej/Farba/Odtieň**).
- **Pomer strán:** Slúži na výber režimu zobrazenia s iným pomerom strán: (**Originálne/Normálne***1/**Plné/Priblíženie**)
- **Umiestnenie prekrytia hodín** Zmena umiestnenia hodín. (**Vpravo hore***1/**Vľavo hore/Vpravo dole/Vľavo dole/VYP.**)

*1: Predvolené nastavenie

Prehrávanie *Bluetooth*® Audio

Audiosystém umožňuje počúvať hudbu z telefónu s rozhraním *Bluetooth*. Táto funkcia je k dispozícii, keď je telefón spárovaný a pripojený k telefónnemu systému hands-free (HFT) vozidla.

➤ **Nastavenie telefónu** Str. 347



- | | |
|----------------------------------|---------------------------|
| ➊ Ikona Zvuk | ➋ Ikony Stopa |
| ➌ Ikona náhodne | ➍ Ikona Prehliadať |
| ➎ Ikona opakovať | ➏ Obrázok albumu |
| ➐ Ikona prehrávania/pozastavenia | |

►► Prehrávanie *Bluetooth*® Audio

So systémom nemusia byť kompatibilné všetky telefóny s rozhraním *Bluetooth* a možnosťou prenášania zvukového obsahu. Kompatibilitu daného telefónu si overte u predajcu.

Zákon môže zakazovať používanie určitých funkcií dátových zariadení počas šoférovania.

So systémom HFT sa dá v rovnakom čase použiť iba jeden telefón.

Ak je vo vozidle viac ako jeden spárovaný telefón, systém sa automaticky pripojí k telefónu, ktorý má prioritu. Prioritu môžete k telefónu priradiť v zozname *Bluetooth*® zariadení.

➤ **Nastavenie telefónu** Str. 347

Pripojený telefón pre funkciu *Bluetooth*® Audio sa môže líšiť.

Ak je so systémom HFT spárovaný viac ako jeden telefón, pred začatím prehrávania môže dôjsť k oneskoreniu.

Meno interpreta a názov albumu alebo skladby sa niekedy nemusia zobraziť správne.

V prípade niektorých zariadení nemusia byť dostupné niektoré funkcie.

Ak je momentálne pripojený telefón prostredníctvom služby Apple CarPlay alebo Android Auto, funkcia *Bluetooth*® Audio nie je z daného telefónu dostupná. Môžete však použiť predtým spárovaný telefón na streamovanie zvuku cez funkciu *Bluetooth*® Audio výberom položky  zo zoznamu *Bluetooth*® zariadení.

➤ **Nastavenie telefónu** Str. 347

■ Prehrávanie súborov *Bluetooth*® Audio

1. Skontrolujte, či je telefón spárovaný a pripojený k systému.

➤ **Nastavenie telefónu** Str. 347

2. Vyberte režim *Bluetooth*® Audio.

Ak systém nerozpozna telefón, môže byť už pripojený iný telefón kompatibilný so systémom HFT, ktorý však nepodporuje funkciu *Bluetooth*® Audio.

■ Prehrávanie alebo pozastavenie prehrávania súboru

Vyberte ikonu prehrávať/pozastaviť

■ Vyhľadávanie hudby

1. Vyberte položku **Prehliadať**.

2. Vyberte kategóriu vyhľadávania (napr. Albumy).

3. Zvoľte položku.

► Začne hrať zvolená skladba.

⌘ Prehrávanie súborov *Bluetooth*® Audio

Ak chcete prehrať zvukové súbory, možno budete musieť vykonať niektoré kroky na telefóne. V takomto prípade sa riadte návodom na použitie od výrobcu telefónu.

Prepnutím do iného režimu pozastavíte prehrávanie hudby z telefónu.

Pripojený telefón môžete zmeniť výberom možnosti **Zmeniť zariadenie**.

➤ **Nastavenie telefónu** Str. 347

⌘ Vyhľadávanie hudby

V závislosti od pripojeného zariadenia *Bluetooth*® sa nemusia zobraziť niektoré (alebo žiadne) zoznamy.

Ako vybrať režim prehrávania

Pri prehrávaní súboru môžete vybrať režim náhodného výberu a režim opakovaného prehrávania.

■ Náhodne/opakovať

Opakovane vyberajte ikonu Náhodne alebo Opakovať, kým nenájdete možnosť režimu prehrávania podľa vašich požiadaviek.

Náhodne

 **Vypnutie náhodného výberu:** Vypnutie režimu náhodného výberu.

 **Náhodný výber všetkých skladieb:** Všetky dostupné skladby vo zvolenom zozname sa budú prehrávať v náhodnom poradí.

Opakovanie

 **Vypnutie opakovania:** Vypnutie režimu opakovania.

 **Opakovať skladbu:** Opakuje aktuálnu skladbu.

 **Opakovať skupinu:** Opakuje aktuálnu skupinu.



 **Opakovať všetky:** Opakovať všetky skladby.

V závislosti od pripojeného zariadenia *Bluetooth*® sa nemusia zobraziť niektoré (alebo žiadne) funkcie.

■ Vypnutie režimu prehrávania:

Vyberte režim, ktorý chcete vypnúť.

Ako zmeniť súbor

Môžete zvoliť  alebo , aby ste súbory zmenili. Stlačením a podržaním sa rýchlo presúvate v rámci aktuálneho súboru.

Pripojenie Wi-Fi

Toto vozidlo je vybavené pripojením Wi-Fi. Môžete sa pripojiť k externému prístupovému bodu Wi-Fi alebo komunikačnému zariadeniu. Vozidlo navyše môžu využívať ďalšie komunikačné zariadenia ako prístupový bod Wi-Fi cez telematickú jednotku (TCU).

- Pripojte vozidlo k prístupovému bodu Wi-Fi
- Používanie Wi-Fi vo vnútri vozidla

Pripojte vozidlo k prístupovému bodu Wi-Fi

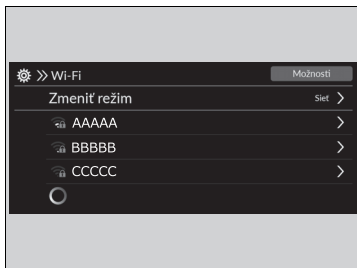

1. Vyberte možnosť **Domov**.
2. Vyberte položku **Všeobecné nastavenia**.
3. Vyberte položku **Pripojenia**.
4. Vyberte položku **Wi-Fi**.
5. Zvoľte položku **OK**.
6. Vyberte prístupový bod zo zoznamu siet.
 - ▶ Ak sa chcete pripojiť k prístupovému bodu, ktorý nie je automaticky rozpoznávaný, vyberte položku **Možnosti** a následne **Pridať sieť**.
7. Zadajte heslo.
 - ▶ Ak zaškrtnete políčko **Použiť túto sieť na automatické sťahovanie aktualizácií systému**, môžete nastaviť sieť, prostredníctvom ktorej sa budú vykonávať aktualizácie systému.
 - ▶ **Aktualizácie systému** Str. 278
8. Zvoľte položku **Pripojiť**.

■ Vypnutie pripojenia Wi-Fi

1. Vyberte položku **Zmeniť režim**.
2. Zvoľte položku **VYP..**

▶ Pripojenie Wi-Fi

Wi-Fi a Wi-Fi Direct sú registrované ochranné známky subjektu Wi-Fi Alliance®.



▶ Pripojte vozidlo k prístupovému bodu Wi-Fi

Postup nastavenia nemožno vykonať, keď sa vozidlo pohybuje. Zaparkujte na bezpečnom mieste, aby ste nastavili zvukový systém do režimu Wi-Fi.

Niektorí mobilní operátori účtujú poplatky za využívanie údajov zdieľania internetového pripojenia a smartfónu. Skontrolujte predplatený dátový balík k vášmu telefónu.

Pozrite si príručku telefónu a zistite, či má váš telefón pripojenie Wi-Fi.

Na základe ikony  v stavovej oblasti systému môžete zistiť, či je pripojenie Wi-Fi zapnuté alebo vypnuté. Na tejto obrazovke sa nezobrazia otáčky prevodovky a iné.

▶ **Stavová oblasť** Str. 271

V prípade pripojenia Wi-Fi v telefóne sa uistite, že nastavenie Wi-Fi vášho telefónu je v režime prístupového bodu (zdieľania internetového pripojenia).

Nastavenie audiosystému ako prístupového bodu Wi-Fi

Sieť môžete nastaviť ako prístupový bod Wi-Fi tohto audiosystému.
Na nastavenie použite nasledujúci postup.



1. Vyberte možnosť **Domov**.
2. Vyberte položku **Prístupový bod Wi-Fi**.
 - Ak sa na domovskej obrazovke nezobrazuje **Prístupový bod Wi-Fi**, vyberte možnosť **Všetky aplikácie**.
3. Zapnite prístupový bod.
4. Vyberte položku **Nastavenia**.
 - Zobrazí sa **SSID siete** a **heslo** a môžete zmeniť nastavenia.

Môžete upraviť nasledujúce nastavenia.

- **SSID siete:** Nastavte názov siete.
- **Heslo:** Nastavte heslo ktoré sa bude vyžadovať pri pripojení zariadenia Wi-Fi k tejto sieti.
 - Heslá môžu byť vytvorené pomocou alfanumerických znakov a niektorých špeciálnych znakov.

☒ Nastavenie audiosystému ako prístupového bodu Wi-Fi

Špeciálne znaky ktoré je možné použiť v heslách.

!)	;]
"	*	<	^
#	+	=	-
\$,	>	`
%	-	?	{
&	.	@	
'	/	[}
(:	~	

Apple CarPlay

Ak pripojíte zariadenie iPhone kompatibilné so službou Apple CarPlay k systému prostredníctvom portu USB alebo bezdrôtovo, môžete na uskutočňovanie hovorov, počúvanie hudby, zobrazovanie máp (navigáciu) a prístup k správam používať namiesto displeja zariadenia iPhone obrazovku audiosystému/informačnú obrazovku.

➤ **Porty USB** Str. 256



1 Apple CarPlay

Apple CarPlay

Obrázky, ktoré sú tu zobrazené (návrhy, špecifikácie atď.) sa môžu líšiť od toho, čo je zobrazené na vašej obrazovke.

So službou Apple CarPlay sú kompatibilné len zariadenia iPhone 5 alebo novšie verzie s operačným systémom iOS 8.4 alebo novším.

Odporúčame používať najnovší operačný systém.

Pred pripojením zariadenia iPhone k službe Apple CarPlay a počas spúšťania kompatibilných aplikácií zaparkujte na bezpečnom mieste.

Počas pripojenia k službe Apple CarPlay sa hovory vykonávajú len prostredníctvom služby Apple CarPlay. Ak chcete uskutočňovať hovory pomocou telefónneho systému hands-free (HFT), vypnite službu Apple CarPlay.

➤ **Nastavenie služby Apple CarPlay** Str. 304

Keď je vaše zariadenie pripojené k službe Apple CarPlay, nie je možné používať funkciu **Bluetooth®** Audio ani telefónny systém hands-free (HTF). Predchádzajúce spárované telefóny však dokážu vysielat obsah prostredníctvom rozhrania **Bluetooth®**, keď je pripojená služba Apple CarPlay.



➤ **Nastavenie telefónu** Str. 347

Služby Apple CarPlay a Android Auto sa nedajú spustiť súčasne.

Podrobnosti o krajinách a oblastiach, kde je služba Apple CarPlay dostupná, ako aj informácie súvisiace s funkciou nájdete na domovskej stránke spoločnosti Apple.

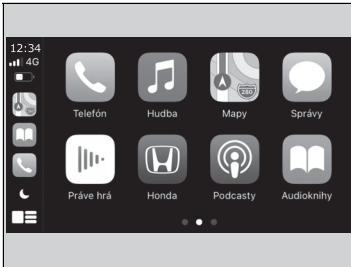
Ponuka Apple CarPlay



- **Telefón**
Prístup k zoznamu kontaktov, uskutočňovanie hovorov alebo počúvanie hlasovej schránky.
- **Hudba**
Prehrávanie hudby uloženej v zariadení iPhone.
- **Mapy**
Zobrazenie máp aplikácie Apple Maps a používanie funkcie navigácie rovnako ako v zariadení iPhone.
- **Správy**
Kontrola a odpovedanie na textové správy alebo počúvanie čítaných správ.
- **Honda**
Výberom ikony Honda prejdite späť na domovskú obrazovku.
- 
Návrat na obrazovku prístrojovej dosky Apple CarPlay.
- 
Návrat na obrazovku ponuky Apple CarPlay.

Apple CarPlay

Prevádzkové požiadavky a obmedzenia služby Apple CarPlay

Služba Apple CarPlay vyžaduje kompatibilné zariadenie iPhone s aktívnym mobilným pripojením a dátovým paušálom. Uplatňujú sa sadzobníky operátora.

Zmeny operačných systémov, hardvéru, softvéru a ostatných technológií spojených s poskytovaním funkcií služby Apple CarPlay, ako aj nové alebo revidované vládne nariadenia, môžu mať za následok obmedzenie alebo ukončenie poskytovania funkcií a služieb Apple CarPlay. Spoločnosť Honda nedokáže poskytnúť a neposkytuje žiadnu záruku na budúci výkon a funkčnosť služby Apple CarPlay.

Je možné používať aplikácie tretích strán, ak sú kompatibilné so službou Apple CarPlay. Informácie o kompatibilných aplikáciách nájdete na domovskej stránke spoločnosti Apple.

■ Nastavenie služby Apple CarPlay

Po pripojení zariadenia iPhone k systému prostredníctvom portu USB alebo bezdrôtovo nastavte službu Apple CarPlay podľa nasledujúceho postupu. Používanie služby Apple CarPlay bude mať za následok prenos určitých informácií o používateľovi a vozidle (napríklad poloha, rýchlosť a stav vozidla) do zariadenia iPhone s cieľom zlepšiť fungovanie služby Apple CarPlay. Budete požiadaní o vyjadrenie súhlasu so zdieľaním týchto informácií na obrazovke audiosystému/informačného systému.

■ Pripojenie zariadenia Apple CarPlay pomocou kábla USB k portu USB

1. Pripojte iPhone k portu USB pomocou kábla USB.
 - 📖 **Porty USB** Str. 256
 - Zobrazí sa obrazovka s potvrdením.
2. Zvoľte položku **Áno**.
 - Ak sa nechcete pripojiť k službe Apple CarPlay, vyberte možnosť **Nie**.

Nastavenia súhlasu môžete zmeniť v ponuke nastavení **Pripojenie smartfónu**.

■ Bezdrôtové pripojenie k zariadeniu cez Apple CarPlay

■ Bezdrôtové pripojenie k zariadeniu cez Apple CarPlay z hornej obrazovky

1. Zvoľte položku **PRIPOJENIE**.
2. Vyberte položku **+ Pripojiť nové zariadenie**.
3. Spárujte iPhone s telefónnym systémom hands-free (HFT) vozidla.
 - 📖 **Nastavenie telefónu** Str. 347
4. Zvoľte položku **Áno**.
 - Ak iPhone požaduje povolenie na pripojenie k službe Apple CarPlay, pripojenie potvrdte.

🔗 Nastavenie služby Apple CarPlay

Na nastavenie služby Apple CarPlay môžete použiť aj nasledujúci postup:

Vyberte položky **Všeobecné nastavenia** → **Pripojenie smartfónu** → **Apple CarPlay** → Vybrať zariadenie

Používanie informácií o používateľovi a vozidle

Používanie a spracovanie informácií o používateľovi a vozidle prenášaných do/z vášho zariadenia iPhone prostredníctvom služby Apple CarPlay sa riadi podmienkami systému Apple iOS a zásadami ochrany osobných údajov spoločnosti Apple.

🔗 Bezdrôtové pripojenie k zariadeniu cez Apple CarPlay

Bezdrôtový systém Apple CarPlay a prístupový bod nie je možné používať súčasne. Ak súčasne používate systém Apple CarPlay a prístupový bod, pripojte systém Apple CarPlay pomocou kábla USB.

■ Beždrôtové pripojenie k zariadeniu cez Apple CarPlay v zozname zariadení kompatibilných so službou Apple CarPlay

1. Vyberte možnosť **Domov**.
2. Vyberte položku **Všeobecné nastavenia**.
3. Vyberte položku **Pripojenie smartfónu**.
4. Vyberte položku **Apple CarPlay**.
5. Vyberte položku **+ Pripojiť nové zariadenie**.
6. Spárujte iPhone s telefónnym systémom hands-free (HFT) vozidla.
 - **Nastavenie telefónu** Str. 347
7. Zvoľte položku **Áno**.
 - ▶ Ak iPhone požaduje povolenie na pripojenie k službe Apple CarPlay, pripojenie potvrdte.

■ Beždrôtové pripojenie k zariadeniu cez Apple CarPlay v zozname zariadení s podporou funkcie *Bluetooth*[®]

1. Vyberte možnosť **Domov**.
2. Vyberte položku **Všeobecné nastavenia**.
3. Vyberte položku **Pripojenia**.
4. Vyberte položku **Bluetooth**.
5. Vyberte položku **+ Pripojiť nové zariadenie**.
6. Spárujte iPhone s telefónnym systémom hands-free (HFT) vozidla.
 - **Nastavenie telefónu** Str. 347
7. Začiarknite políčko **Apple CarPlay**.
 - ▶ Ak vyberiete možnosť **Apple CarPlay**, nemôžete vybrať možnosť **Zvuk** alebo **Telefón**.
8. Zvoľte položku **Pripojiť**.
9. Zvoľte položku **Áno**.
 - ▶ Ak iPhone požaduje povolenie na pripojenie k službe Apple CarPlay, pripojenie potvrdte.

■ Bezdrôtové pripojenie k zariadeniu cez Apple CarPlay pomocou volantů

1. Stlačte a podržte tlačidlo  (Hovorit) na volante.
2. Spárujte iPhone s telefónnym systémom hands-free (HFT) vozidla.
 - ✉ **Nastavenie telefónu** Str. 347
3. Začiarknite políčko **Apple CarPlay**.
 - Ak vyberiete možnosť **Apple CarPlay**, nemôžete vybrať možnosť **Zvuk** alebo **Telefón**.
4. Zvoľte položku **Pripojiť**.
5. Zvoľte položku **Áno**.
 - Ak iPhone požaduje povolenie na pripojenie k službe Apple CarPlay, pripojenie potvrdte.

■ Bezdrôtové pripojenie k zariadeniu cez Apple CarPlay pri spustení (keď so systémom nie je spárovaný žiadny telefón)

1. Nastavte režim napájania do polohy PRÍSLUŠENSTVO alebo ZAPNUTÉ.
2. Vyberte položku **Začiatok**.
 - Ak nie je registrované žiadne zariadenie, zobrazí sa obrazovka párovania *Bluetooth*®.
 - Ak začiarknete políčko **Nabudúce nezobrazovať**, obrazovka sa už viac nebude zobrazovať.
3. Spárujte iPhone s telefónnym systémom hands-free (HFT) vozidla.
 - ✉ **Nastavenie telefónu** Str. 347
4. Začiarknite políčko **Apple CarPlay**.
 - Ak vyberiete možnosť **Apple CarPlay**, nemôžete vybrať možnosť **Zvuk** alebo **Telefón**.
5. Zvoľte položku **Pripojiť**.
6. Zvoľte položku **Áno**.
 - Ak iPhone požaduje povolenie na pripojenie k službe Apple CarPlay, pripojenie potvrdte.

■ Ovládanie služby Apple CarPlay pomocou funkcie Siri

Ak chcete aktivovať funkciu Siri, stlačte a podržte tlačidlo  (Hovoriť).

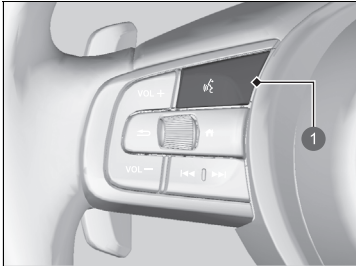

1 Tlačidlo  (Hovoriť)

Stlačením a podržaním aktivujete funkciu Siri.

Opätovným stlačením tlačidla deaktivujete funkciu Siri.

Stlačením a uvoľnením aktivujete štandardný systém rozpoznávania hlasu.

▣ Ovládanie služby Apple CarPlay pomocou funkcie Siri

Nižšie sú uvedené otázky a príkazy pre funkciu Siri.

- What movies are playing today? (Aké filmy sa dnes premietajú?)
- Call dad at work. (Zavolať otcovi do práce.)
- What song is this? (Aká je to skladba?)
- How's the weather tomorrow? (Aké bude zajtra počasie?)
- Read my latest email. (Prečítať najnovší e-mail.)

Ďalšie informácie nájdete na stránke
www.apple.com/ios/siri.

Android Auto™

Keď pripojíte telefón so systémom Android k audiosystému prostredníctvom portu USB, služba Android Auto sa automaticky inicializuje. Počas pripojenia prostredníctvom služby Android Auto môžete používať obrazovku audiosystému/informačnú obrazovku na prístup k funkciám Telefón, Mapy Google (Navigácia) a Google Now. Pri prvom použití služby Android Auto sa na obrazovke zobrazí návod.

Odporúčame, aby ste si pred používaním služby Android Auto celý návod prešli v bezpečne zaparkovanom vozidle.

▶ **Porty USB** Str. 256

▶ **Pripojenie automatickým spárovaním** Str. 310



1 Android Auto

▶▶ Android Auto™

Obrázky, ktoré sú tu zobrazené (návrhy, špecifikácie atď.) sa môžu líšiť od toho, čo je zobrazené na vašej obrazovke.

Ak používate služby Android Auto, odporúčame aktualizovať operačný systém Android na najnovšiu verziu. Funkciu *Bluetooth* A2DP nie je možné používať, keď je telefón pripojený k službe Android Auto.

Ak chcete používať službu Android Auto v smartfóne so systémom Android 9.0 (pie) alebo starším, je potrebné do smartfónu stiahnuť aplikáciu Android Auto z obchodu Google Play.

Pred pripojením zariadenia s operačným systémom Android k službe Android Auto a počas spúšťania kompatibilných aplikácií zaparkujte na bezpečnom mieste.

Ak chcete používať službu Android Auto, pripojte kábel USB k portu USB.

▶ **Porty USB** Str. 256

Keď je telefón s operačným systémom Android pripojený k službe Android Auto, nie je možné používať funkciu *Bluetooth*® Audio. Predchádzajúce spárované telefóny však dokážu vysielať obsah prostredníctvom rozhrania *Bluetooth*®, keď je pripojená služba Android Auto.



▶ **Nastavenie telefónu** Str. 347

Služby Apple CarPlay a Android Auto sa nedajú spustiť súčasne.

Android Auto je ochranná známka spoločnosti Google LLC.

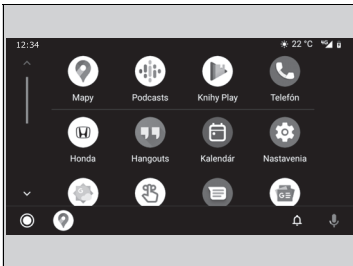
Ponuka Android Auto



- **Mapy**
Zobrazenie máp Google a používanie funkcie navigácie rovnako ako v telefóne so systémom Android. Keď sa vozidlo pohybuje, nie je možné zadávať hodnoty pomocou klávesnice. Zastavte vozidlo na bezpečnom mieste, ak chcete vykonať vyhľadávanie alebo zadávať iné vstupy.
- **Telefón**
Uskutočňovanie a prijímanie telefonických hovorov a počúvanie odkazovej schránky.
- **Honda**
-  Ovládanie služby Android Auto hlasom.
-  Môžete skontrolovať oznámenia systému Android.
-  (domovská obrazovka služby Android Auto)
Zobrazenie užitočných informácií organizovaných službou Android Auto do jednoduchých kariet, ktoré sa zobrazia, keď sú potrebné.

Android Auto™

Podrobnosti o krajinách a oblastiach, kde je služba Android Auto dostupná, ako aj informácie súvisiace s funkciami nájdete na domovskej stránke služby Android Auto.

Obrazovky sa môžu líšiť v závislosti od verzie aplikácie Android Auto, ktorú používate.

Prevádzkové požiadavky a obmedzenia služby Android Auto

Služba Android Auto vyžaduje kompatibilné zariadenie so systémom Android s aktívnym mobilným pripojením a dátovým paušálom. Uplatňujú sa sadzobníky operátora.

Zmeny operačných systémov, hardvéru, softvéru a ostatných technológií spojených s poskytovaním funkcií služby Android Auto, ako aj nové alebo revidované vládne nariadenia môžu mať za následok obmedzenie alebo ukončenie poskytovania funkcií a služieb Android Auto. Spoločnosť Honda nedokáže poskytnúť a neposkytuje žiadnu záruku na budúci výkon a funkčnosť služby Android Auto.

Je možné používať aplikácie tretích strán, ak sú kompatibilné so službou Android Auto. Informácie o kompatibilných aplikáciách nájdete na domovskej stránke služby Android Auto.

■ Pripojenie automatickým spárovaním

Keď k jednotke pripojíte telefón so systémom Android prostredníctvom portu USB, služba Android Auto sa automaticky inicializuje.

■ Aktivácia služby Android Auto

Ak chcete povoliť službu Android Auto po pripojení telefónu s Androidom k systému, vyberte na obrazovke možnosť **Áno**.

Nastavenia súhlasu môžete zmeniť v ponuke nastavení **Pripojenie smartfónu**.

▣ Aktivácia služby Android Auto

Službu Android Auto inicializujte, len keď je vozidlo bezpečne zaparkované. Keď služba Android Auto prvýkrát rozpozná váš telefón, telefón bude potrebné nastaviť tak, aby bolo možné automatické párovanie. Pozrite si návod dodaný s telefónom.

Na zmenu nastavení služby Android Auto po vykonaní úvodného nastavenia môžete použiť nasledujúcu metódu:

Vyberte položky **Všeobecné nastavenia** → **Pripojenie smartfónu** → **Android Auto** → Vybrať zariadenie

Používanie informácií o používateľovi a vozidle

Používanie a spracovanie informácií o používateľovi a vozidle prenášaných do/z vášho telefónu prostredníctvom služby Android Auto sa riadi zásadami ochrany osobných údajov spoločnosti Google.

■ Ovládanie služby Android Auto pomocou funkcie rozpoznávania hlasu

Stlačením a podržaním tlačidla  (Hovorit) môžete ovládať službu Android Auto hlasom.

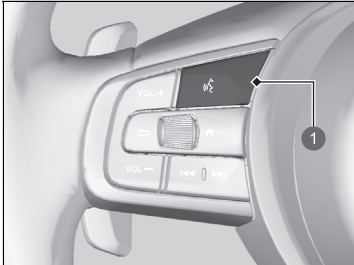

1 Tlačidlo  (Hovorit)

Stlačením a podržaním môžete ovládať službu Android Auto hlasom.
Stlačením a uvoľnením aktivujete štandardný systém rozpoznávania hlasu.

▣ Ovládanie služby Android Auto pomocou funkcie rozpoznávania hlasu

Nižšie sú uvedené príklady príkazov, ktoré môžete dať funkcii rozpoznávania hlasu:

- Odpovedať na textovú správu.
- Zavolať manželke.
- Navigovať k predajcovi Honda.
- Prehrať moju hudbu.
- Odoslať textovú správu mojej manželke.
- Zavolať do kvetinárstva.

Viac informácií nájdete na domovskej stránke služby Android Auto.

Funkciu rozpoznávania hlasu môžete aktivovať aj stlačením ikony  v ľavom dolnom rohu obrazovky.

Ponuka EV

Toto sú nastavenia režimu EV na obrazovke **Ponuka EV**. Vyberte položku **Ponuka EV** na domovskej obrazovke.



Môžete vybrať nasledujúce položky.

- Harmonogram, kedy sa vozidlo nebude nabíjať
- Nastavenia obmedzenia nabíjania
- Nastavenia nabíjacieho prúdu
- Harmonogram klimatizácie pred jazdou
- Nastavenia klimatizácie pred jazdou

Nastavenie harmonogramu, kedy sa vozidlo nebude nabíjať

Môžete nastaviť harmonogram, kedy sa vozidlo nebude nabíjať.
Vyberte požadované nastavenia.

📅 Použitie časovača Str. 554

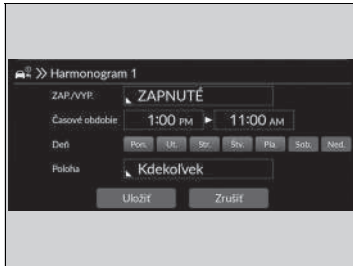

■ Nastavenia obmedzenia nabijania

Je možné nastaviť limit nabijania.

Vyberte požadované nastavenia.

➔ **Nastavenie maximálneho nabijania** Str. 556

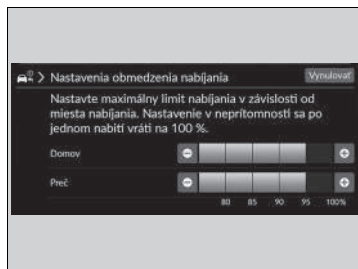

■ Nastavenia nabíjacieho prúdu

Je možné nastaviť nabíjací prúd.

Vyberte požadované nastavenia.

➔ **Nastavenia nabíjacieho prúdu** Str. 557

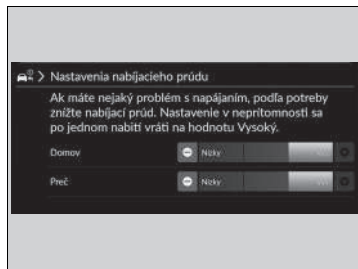

Nastavenie harmonogramu klimatizácie pred jazdou

Harmonogram klimatizácie pred jazdou spôsobí, že sa systém klimatizácie spustí pred zvoleným časom odjazdu, aby sa teplota vo vozidle priblížila k nastavenej teplote. Môžete nastaviť až 7 rôznych harmonogramov.



1. Vyberte možnosť **ZAP./VYP.** a potom vyberte nastavenia pre všetky položky v poradí od začiatku.
2. Vyberte položku **Uložiť**.

▶▶ Nastavenie harmonogramu klimatizácie pred jazdou

Klimatizácia pred jazdou môže byť v prevádzke maximálne až 30 minút. Ak je pre týchto 30 minút nastavený iný platný harmonogram, nie je možné nastaviť nový.

Systém nefunguje, keď nie je pripojený nabíjací konektor.

■ Nastavenia klimatizácie pred jazdou

Je možné upraviť nastavenia klimatizácie pred jazdou. Vyberte požadované nastavenia.

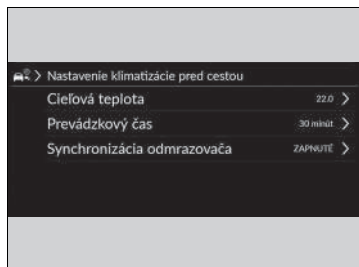

Môžete vybrať nasledujúce položky.

- **Cieľová teplota:** Vyberie nastavenia teploty. (Lo ~ 15,5 ~ 22,0*¹ ~ 28,5 ~ Hi)
- **Prevádzkový čas:** Vyberie prevádzkový čas. (10 minút/20 minút/30 minút*¹)
- **Synchronizácia odmrazovača:** Nastavenia Zap./Vyp. pre automatickú prevádzku odmrazovača. (ZAP.*¹/VYP.)

*1: Predvolené nastavenie

☒ Nastavenia klimatizácie pred jazdou

Toto nastavenie je možné po aktivácii systému klimatizácie pomocou diaľkového ovládača bezkľúčového otvárania.

- ☒ **Vzdialené nastavenie harmonogramu klimatizácie** Str. 246

Tok energie

Na obrazovke toku energie sa zobrazuje tok energie vozidla, priemerná spotreba energie, dojazd a indikátor zapnutia/vypnutia systému klimatizácie.

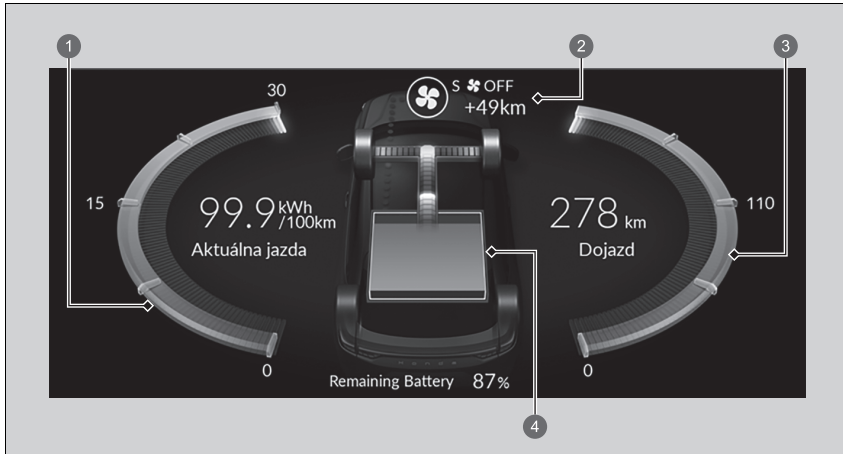



- ❶ Priemerná spotreba energie
- ❷ Indikátor zapnutia/vypnutia systému klimatizácie
- ❸ **Zostávajúci dojazd** Str. 320
- ❹ Dojazd s vysokonapäťovou batériou
- ❺ Ukazovateľ úrovne nabitia vysokonapäťovej batérie

Zobrazuje tok energie vysokonapäťovej batérie a zdroj napájania vozidla alebo nabíjania batérie.

- Indikátor prenosu energie sa zobrazuje modrou farbou a prevádzka nabíjania batérie zelenou farbou.

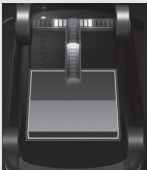
Keď je zaradená poloha D

Displej	Farba indikátorov	Stav vozidla
	Modrý	Počas jazdy: Energia je dodávaná vysokonapäťovou batériou.
	Zelený	Pri spomaľovaní: Vysokonapäťová batéria je dobíjaná rekuperačným brzdením.
	—	Po zastavení: Vozidlo je na voľnobežných otáčkach (stojí).

Keď je zaradená poloha P

Displej	Farba indikátorov	Stav vozidla
	Modrý	Napájanie systému klimatizácie je dodávané vysokonapäťovou batériou.
	Zelený	Vysokonapäťová batéria sa nabíja pomocou nabíjačky AC alebo CCS2 DC.

Zostávajúci dojazd

Zobrazuje odhadovanú vzdialenosť, ktorú môžete prejsť so zostávajúcou energiou. Tento odhad je založený na spotrebe energie z vašich predchádzajúcich ciest a zostávajúceho nabitia vysokonapäťovej batérie.

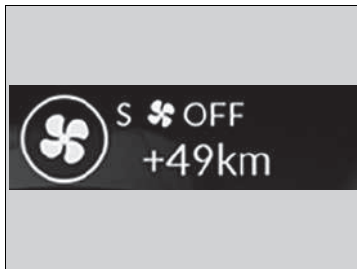

Dojazd môžete zvýšiť vypnutím systému klimatizácie. Vzdialenosť zobrazená v časti **S**  **OFF** predstavuje dodatočnú odhadovanú vzdialenosť, ktorú môže vozidlo prejsť pri vypnutí systému klimatizácie.

Ak chcete vypnúť systém klimatizácie, vyberte ikonu .

 **Systém klimatizácie** Str. 240

Zostávajúci dojazd

Zobrazený zostávajúci dosah je iba odhad a môže sa líšiť od skutočnej vzdialenosti, ktorú môže vozidlo prejsť.

Dojazd závisí od jazdných podmienok a používania systému klimatizácie. Keďže systém klimatizácie v tomto vozidle je napájaný iba elektrickou energiou, pri jeho používaní dochádza k spotrebe elektrickej energie. Systém klimatizácie používa viac energie na kúrenie než chladenie. Preto platí, že keď používate kúrenie (obzvlášť pri veľmi nízkych teplotách okolia), možná vzdialenosť jazdy so zostávajúcou energiou sa skráti.

Na obrazovke audiosystému/informačnej obrazovke sa zobrazuje dojazd, ako aj množstvo elektrickej energie spotrebovanej motorom a systémom klimatizácie.

Prispôsobiteľné funkcie

Na prispôsobenie niektorých funkcií použite obrazovku audiosystému/informačnú obrazovku.

Ako prispôobiť všeobecné nastavenia

Keď je režim napájania ZAPNUTÝ, vyberte položku **Domov** a následne vyberte položku **Všeobecné nastavenia** a vyberte položku nastavenia.

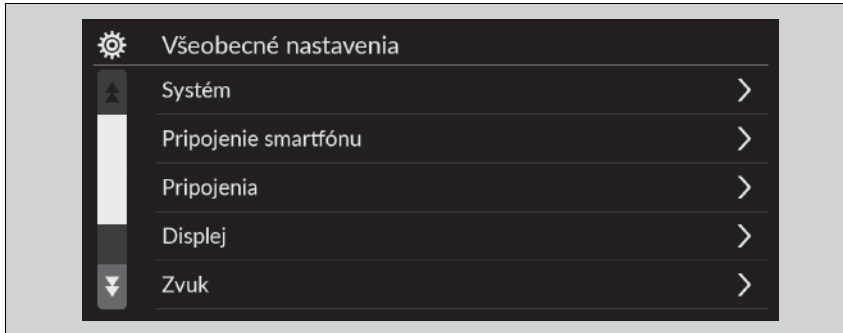

- **Systém** ➤ Str. 322
- **Pripojenie smartfónu** ➤ Str. 324
- **Pripojenia** ➤ Str. 325
- **Displej** ➤ Str. 327
- **Zvuk** ➤ Str. 328
- **Kamera** ➤ Str. 329
- **Ovládanie hlasom** ➤ Str. 330

Prispôsobiteľné funkcie

Keď prispôobujete nastavenia, uistite sa, že je vozidlo úplne zastavené a že je zaradený stupeň **[P]**.

■ **System**

	Prispôsobiteľné funkcie	Opis	Nastavenia na výber	
Dátum a čas	Automatický dátum a čas	Možnosť Zap. vyberte, ak má GPS automaticky nastavovať hodiny. Výberom možnosti Vyp. túto funkciu zrušíte.	ZAP.*1/VYP.	
	Nastaviť dátum a čas	Nastaviť dátum	Nastavuje dátum. ➤ Nastavenie hodín Str. 273	Deň/Mesiac/Rok
		Nastaviť čas	Nastavuje čas. ➤ Nastavenie hodín Str. 273	Hodina/Minúta AM/PM
	Časové pásmo	Automatické časové pásmo	Nastavuje audiosystém tak, aby automaticky nastavoval hodiny pri jazde v rôznych časových pásmach.	ZAP.*1/VYP.
		(Vybrať časové pásmo)	Manuálne zmení časové pásmo.	—
	Automatické nastavenie letného času	Vyberte, či sa hodiny budú automaticky nastavovať na letný čas.	ZAP.*1/VYP.	
	Formát dátumu	Vyberte formát dátumu.	MM/DD/RRRR/ DD/MM/RRRR*1/RRRR/ MM/DD	
Formát času:	Vyberte formát času.	12-H*1/24-H		

*1:Predvolené nastavenie

Prispôsobiteľné funkcie	Opis	Nastavenia na výber
Jazyk	Osobitne zmení informačné rozhranie vodiča a jazyka obrazovky audiosystému/informačnej obrazovky.	English *1: Ďalšie nastaviteľné jazyky sa zobrazia na obrazovke.
Citlivosť dotykového panela	Nastavenie citlivosti obrazovky dotykového panela.	Vys./Norm. *1
Hlasitosti systému	Systémové zvuky	Nastavuje úroveň hlasitosti systémových zvukov. —
	Prevod textu na reč	Nastavuje úroveň hlasitosti prevodu textu na reč. —
	Navádzanie navigácie	Nastavuje úroveň hlasitosti navádzania navigácie. —
	Zvonenie	Nastavuje úroveň hlasitosti zvonenia. —
	Predvolené nastavenia	Resetuje všetky nastavenia Hlasitosti systému na predvolené hodnoty.
Zdieľanie údajov o polohe a vozidle	Zdieľanie údajov o polohe a vozidle Zapnutie a vypnutie nastavenia zdieľania údajov. 📶 Naštartovanie Str. 254	ZAP./VYP. *1

* 1:Predvolené nastavenie

Prispôsobiteľné funkcie		Opis	Nastavenia na výber
Informácie	Stav		
	Právne informácie		
	Číslo modelu	Zobrazenie položiek nastavenia systému Android.	—
	Verzia Androidu		
	Verzia jadra		
	Číslo zostavy		
Obnoviť výrobcom predvolené nastavenie	Resetuje všetky nastavenia na výrobcom predvolené nastavenie. ➤ Obnovenie všetkých nastavení na predvolené hodnoty Str. 340	Pokračovať/Zrušiť	
Podrobnosti	Správca aplikácií	Zobrazuje systémovú pamäť systému Android a informácie o aplikáciách.	—

■ Pripojenie smartfónu



Prispôsobiteľné funkcie		Opis	Nastavenia na výber
Apple CarPlay	+ Pripojiť nové zariadenie	Spárovanie nového telefónu so službou Apple CarPlay. ➤ Nastavenie telefónu Str. 347	—
	(Uložené zariadenia)	Pripojí, odpojí alebo vymaže spárovaný telefón ➤ Nastavenie telefónu Str. 347	—
Android Auto	(Uložené zariadenia)	Pripojí, odpojí alebo vymaže spárovaný telefón ➤ Nastavenie telefónu Str. 347	—

■ Pripojenia

	Prispôsobiteľné funkcie	Opis	Nastavenia na výber	
Wi-Fi	Zmeniť režim	Zmena režimu Wi-Fi.	Sieť/Smartfón*2/VYP.*1	
	(Dostupné siete/pripojené zariadenia)	Zobrazuje dostupné siete alebo aktuálne pripojené zariadenie(-a).	—	
	Možnosti	Pridať sieť	Pridáva novú sieť Wi-Fi.	—
		Uložené siete	Uloží pripojenú sieť.	—
	Nastavenie	SSID siete	Slúži na nastavenie názvu siete.	—
		Ochrana vozidla	Zobrazuje zabezpečenie siete.	—
		Heslo	Slúži na nastavenie hesel ktoré sa bude vyžadovať pri pripojení zariadenia Wi-Fi k sieti.	—
		Pásmo Wi-Fi	Zobrazí pásmo Wi-Fi.	—

*1:Predvolené nastavenie

*2:Zobrazí sa iba po bezdrôtovom pripojení k službe Apple CarPlay.

Prispôsobiteľné funkcie		Opis	Nastavenia na výber
Bluetooth	Bluetooth	Zapne a vypne <i>Bluetooth</i> ®	ZAP.*1/VYP.
	Možnosti		
	Prioritné zariadenie	Zobrazí prioritné zariadenie.	—
	+ Pripojiť nové zariadenie	Spárovanie nového telefónu so systémom HFT.  Nastavenie telefónu Str. 347	—
	(Uložené zariadenia)	Pripojí, odpojí alebo vymaže spárovaný telefón  Nastavenie telefónu Str. 347	—

*1:Predvolené nastavenie





■ Displej

Prispôsobiteľné funkcie	Opis	Nastavenia na výber
Jas	Zmena jasu obrazovky audiosystému/informačnej obrazovky.	—
Kontrast	Zmena obrazovky audiosystému/informačnej obrazovky.	—
Úroveň čiernej	Zmena úrovne čiernej obrazovky audiosystému/informačnej obrazovky.	—
Predvolené nastavenia	Obnoví všetky prispôsobené nastavenia jasu, kontrastu a úrovne čiernej.	—

■ **Zvuk**

Prispôsobiteľné funkcie	Opis	Nastavenia na výber
Basy/výšky:	Upravuje nastavenia zvuku reproduktorov audiosystému. ➤ Nastavenie zvuku Str. 276	—
Výšky		
Stredné pásmo		
Basy		
Pravo-ľavé/predno-zadné vyváženie		
Rýchla kompenz. hlas.		

■ Kamera

Prispôsobiteľné funkcie		Opis	Nastavenia na výber
Zadná kamera*	Pevná vodiaca čiara	Zobrazí vodiacu čiaru, ktorá sa nepohybuje s volantom.  Zadná kamera s viacerými pohľadmi* Str. 502	ZAP.*1/VYP.
	Dynamická vodiaca čiara	Zobrazí vodiacu čiaru, ktorá sa hýbe s volantom.  Zadná kamera s viacerými pohľadmi* Str. 502	ZAP.*1/VYP.
Kamera s viacerými pohľadmi*	Vodiace čiary	Pevná vodiaca čiara Zobrazí vodiacu čiaru, ktorá sa nepohybuje s volantom.  Kamera s viacerými pohľadmi* Str. 504	ZAP.*1/VYP.
		Dynamická vodiaca čiara Zobrazí vodiacu čiaru, ktorá sa hýbe s volantom.  Kamera s viacerými pohľadmi* Str. 504	ZAP.*1/VYP.
	Prispôbiť	Zobraziť po vyradení spiatocky Vyberie, či sa po preradení z polohy [R] do polohy [D] má zobraziť obraz prednej kamery.	ZAP./VYP.*1
		Automaticky zobraziť pri zistení prekážky Zobrazí obraz prednej kamery, keď parkovací snímač rozpozná prekážku.	ZAP.*1/VYP.
Monitorovanie vozidiel blížiacich sa z boku		Na obraze zo zadnej kamery zobrazí šípky ukazujúce vozidlá približujúce sa zo strán.  Monitorovanie vozidiel blížiacich sa z boku* Str. 498	ZAP.*1/VYP.

*1: Predvolené nastavenie

* Nie je k dispozícii u všetkých modelov

■ Ovládanie hlasom

Prispôsobiteľné funkcie	Opis	Nastavenia na výber
Režim ovládania hlasom	Vyberie režim obrazovky hlasového portálu. ▶ Používanie ovládania hlasom Str. 261	Asistenčný/Normálne *1

*1:Predvolené nastavenie

■ Ako prispôbiť nastavenia vozidla









Keď je režim napájania ZAPNUTÝ, vyberte položku **Domov** a následne vyberte položku **Nastavenia vozidla** a vyberte položku nastavenia.



■ Systém výstrahy poklesu tlaku v pneumatikách



Prispôsobiteľné funkcie	Opis	Nastavenia na výber
Systém výstrahy poklesu tlaku v pneumatikách	Zruší/kalibruje systém výstrahy poklesu tlaku v pneumatikách. ▶ Systém výstrahy poklesu tlaku v pneumatikách Str. 398	Kalibrácia/Zrušiť

■ Nastavenie systému podpory riadenia

Prispôsobiteľné funkcie	Opis	Nastavenia na výber
Vzdialenosť pre výstrahu kolízie spredu	Vyberie vzdialenosť zvukových a vizuálnych výstrah pre upozornenie pred čelnou kolíziou (FCW).  Brzdový systém zmiernenia zrážky (CMBS) Str. 411	Ďaleko/Normálny*¹/ Blízko
Pípnutie systému ACC upozorňujúce na rozpoznané vozidlo vpredu	Zapína/vypína zvukové upozornenie, keď sa vozidlo posunie dovnútra alebo von z dosahu adaptívneho tempomatu.  Adaptívny tempomat (ACC) s funkciou sledovania vozidiel pri nízkych rýchlostiach Str. 424	ZAP./VYP.*¹
Nastavenie systému predchádzania vybočeniu z vozovky	Vyberie prevádzkový režim systému predchádzania vybočeniu z vozovky.  Systém predchádzania vybočeniu z vozovky Str. 463	Skoré/Normálne/ Oneskorené*¹
Pípnutie systému podpory riadenia vozidla v jazdnom pruhu	Zapína a vypína upozorňujúce pípnutia systému LKAS a Traffic Jam Assist.  Systém podpory riadenia vozidla v jazdnom pruhu (LKAS) Str. 441  Traffic Jam Assist Str. 453	ZAP./VYP.*¹
Detekcia objektov v mŕtvom uhle	Zapne/vypne zvukovú signalizáciu systému objektov vozidiel v mŕtvom uhle (BSI).  Systém detekcie objektov v mŕtvom uhle * Str. 402	Zvukové a vizuálne upozornenie*¹/Len vizuálne upozornenie
Displej systému rozpoznávania dopravných značiek	Zobrazí systém rozpoznávania dopravných značiek na prístrojovom paneli.  Systém rozpoznávania dopravných značiek Str. 471	Zobrazit*¹/Žiadne
Pípnutie pri zmene značky rýchlostného obmedzenia	Služí na zapnutie/vypnutie zvukového upozornenia pri zmene informácie značky rýchlostného obmedzenia.  Systém rozpoznávania dopravných značiek Str. 471	ZAP./VYP.*¹

*1: Predvolené nastavenie

* Nie je k dispozícii u všetkých modelov

Prispôsobiteľné funkcie	Opis	Nastavenia na výber
Aktivovať parkovaciau brzdu po parkovaní pilotovi Honda*	Automaticky aktivuje parkovaciau brzdu po dokončení manévru parkovacieho pilota Honda.  Parkovací pilot Honda* Str. 518	ZAP.*1/VYP.
Pípánie parkovacieho pilota Honda pri rozpoznání miesta*	Zapne/vypne zvukové upozornenie, keď parkovací pilot Honda zistí dostupné parkovacie miesto.  Parkovací pilot Honda* Str. 518	ZAP.*1/VYP.

*1:Predvolené nastavenie

■ Nastavenie počítadla

Prispôsobiteľné funkcie	Opis	Nastavenia na výber
Výstražná správa	Vyberie, či sa má zobrazit' výstražná správa. ➤ Výstražné a informačné hlásenia rozhrania s informáciami pre vodiča Str. 124	ZAP./VYP.*1
Nastavenie zobrazenia vonkajšej teploty	Vyberie na úpravu odčítania vonkajšej teploty o niekoľko stupňov. ➤ Okolité teplota Str. 138	-3 °C ~ ±0 °C*1 ~ +3 °C
Vynulovanie času trasy A	Zvolí vynulovanie času trasy A. ➤ Spotreba energie/ Denné počítadlo kilometrov Str. 141 ➤ Merač rýchlosti/času/denné počítadlo kilometrov Str. 143	Po nabití/Vynulovať manuálne*1/ VYPNÚŤ NAPÁJANIE
Vynulovanie časovania trasy B	Zvolí vynulovanie času trasy B. ➤ Spotreba energie/ Denné počítadlo kilometrov Str. 141 ➤ Merač rýchlosti/času/denné počítadlo kilometrov Str. 143	Po nabití/Vynulovať manuálne*1/ VYPNÚŤ NAPÁJANIE
Ovládanie hlasitosti alarmu	Mení hlasitosť všetkých varovaní systému, varovanie pred otvorením dverí a indikátor.	Maximálna/Stredná*1/Minimálna
Zvuk varovania pri cúvaní	Zapne/vypne zvuk varovania pri cúvaní.	ZAP.*1/VYP.
Zobrazenie podrobných pokynov	Zapína/vypína kontextové upozornenie v podrobnej navigácii v informačnom rozhraní vodiča. ➤ Podrobné pokyny Str. 145	ZAP.*1/VYP.

*1:Predvolené nastavenie

Prispôsobiteľné funkcie	Opis	Nastavenia na výber
Jednotky rýchlosti/ vzdialenosti	Výber jednotiek palubného počítača.  Jednotky rýchlosti/vzdialenosti Str. 153	<div style="background-color: #cccccc; padding: 2px;">Typ vozidla s ľavostranným riadením</div> km/h · km^{*1}/mph · míle <div style="background-color: #cccccc; padding: 2px;">Typ vozidla s pravostranným riadením</div> km/h · km/mph · míle^{*1}
Pripomenutie zadného sedadla	Zapnutie a vypnutie funkcie pripomenutia pre zadné sedadlá.	ZAP.^{*1}/VYP.



*1:Predvolené nastavenie

■ Nastavenie bezklúčového otvárania

Prispôsobiteľné funkcie	Opis	Nastavenia na výber
Bliknutie svetiel bezklúčového otvárania	Spôsobí, že po odomknutí/zamknutí dverí niektoré exteriérové svetlá zablikajú.	ZAP.^{*1}/VYP.

*1:Predvolené nastavenie

■ Nastavenie osvetlenia

Prispôsobiteľné funkcie	Opis	Nastavenia na výber
Automatické diaľkové svetlá	Zapne/vypne funkciu automatických diaľkových svetiel.	ZAP.*¹/VYP.
Čas stlmenia osvetlenia interiéru	Zvolí dĺžku času, počas ktorého ostanú vnútorné svetlá svietiť po zatvorení dverí.  Interiérové svetlá Str. 221	60 sekúnd/30 sekúnd*¹/ 15 sekúnd
Časovač automatického vypnutia svetlometov	Zvolí dĺžku času, počas ktorého ostanú vonkajšie svetlá svietiť po zatvorení dverí vodiča.  Funkcia automatického vypnutia svetiel Str. 194	60 sekúnd/30 sekúnd/ 15 sekúnd*¹/0 sekúnd
Citlivosť osvetlenia prístrojov	Výber citlivosti automatického stmievania prístrojového panela, keď je svetlomet nastavený na nastavenie AUTO .	Minimálna/Nízka/Stredná*¹/ Vysoká/Maximálna
Integrácia svetlometov so stieračmi	Vyberie zapnutie/vypnutie funkcie svetlometov a stieračov, keď je nastavenie svetlometov v polohe AUTO .  Integrácia svetlometov so stieračmi Str. 194	ZAP.*¹/VYP.

*1:Predvolené nastavenie

■ Nastavenie dverí/okien

Prispôsobiteľné funkcie	Opis	Nastavenia na výber
Prednastavenie uzamknutia *	Slúži na zapnutie/vypnutie funkcie prednastavenia uzamknutia.	ZAP.*1/VYP.
Oznámenie o bezklúčovom uzamknutí	Zapne/vypne blikanie exteriérových svetiel, keď sú dvere zamknuté/odomknuté diaľkovým ovládaním.  Používanie diaľkového ovládača Str. 176	ZAP.*1/VYP.
Funkcia automatického sklápania bočných zrkadiel	Slúži na zmenu spôsobu sklápania bočných zrkadiel.	ZAP.*1/VYP.
Diaľkové ovládanie okien	Zapnutie/vypnutie diaľkového ovládania okien.	ZAP.*1/VYP.

*1:Predvolené nastavenie

■ Nastavenie elektricky ovládaných dverí batožinového priestoru*

Prispôsobiteľné funkcie	Opis	Nastavenia na výber
Režim bezklúčového otvárania	Zmení nastavenie bezklúčového otvárania v otázke toho, kedy sa otvorí elektricky ovládané dvere batožinového priestoru.	Kedykoľvek*1/Po odomknutí
Elektrické otváranie pomocou vonkajšej kľúčky	Zmení nastavenie otvárania elektricky ovládaných dverí batožinového priestoru, pokiaľ ide o ich otváranie pomocou vonkajšej rukoväti.	ZAP (napájanie/manuálne)*1/VYP (len manuálne)
Prístup handsfree	Zmení nastavenie otvárania elektricky ovládaných dverí batožinového priestoru na možnosť otvárania rýchlym pohybom nohy dopredu a dozadu pod zadným nárazníkom.	ZAP.*1/VYP.

*1:Predvolené nastavenie

■ Informácie o údržbe *

Prispôsobiteľné funkcie	Opis	Nastavenia na výber
Informácie o údržbe	Vynuluje informácie o údržbe. ☒ Systém pripomenutia servisu* Str. 566	Vyb. polož. na vynul.

* Nie je k dispozícii u všetkých modelov

Obnovenie všetkých nastavení na predvolené hodnoty

Resetovanie všetkých ponúk a prispôsobených nastavení na výrobcom predvolené nastavenie.

Predvolené Všeobecné nastavenia

1. Vyberte možnosť **Domov**.
2. Vyberte položku **Všeobecné nastavenia**.
3. Vyberte položku **System**.
4. Vyberte položku **Obnovenie dát z výrobného závodu**.
 - ▶ Na obrazovke sa zobrazí hlásenie s potvrdením.
5. Výberom položky **Pokračovať** vynulujete nastavenia.
6. Opätovným výberom položky **Pokračovať** vynulujete nastavenia.
 - ▶ System sa reštartuje.

Predvolené nastavenia vozidla

1. Vyberte možnosť **Domov**.
2. Vyberte položku **Nastavenie vozidla**.
3. Vyberte položku **Predvolené nastavenia**.
4. Zvoľte položku **Áno**.

Obnovenie všetkých nastavení na predvolené hodnoty

Keď vozidlo prevádzate na tretiu stranu, obnovte všetky pôvodné nastavenia od výrobcu a odstráňte všetky osobné údaje.

Ak vykonáte príkaz **Obnovenie dát z výrobného závodu**, predinštalované aplikácie sa obnovia na výrobcom predvolené nastavenia.

Telefónny systém hands-free

Telefónny systém hands-free (HFT) umožňuje uskutočňovať a prijímať telefónne hovory pomocou audiosystému vozidla bez manipulácie s mobilným telefónom.

Tlačidlá systému HFT

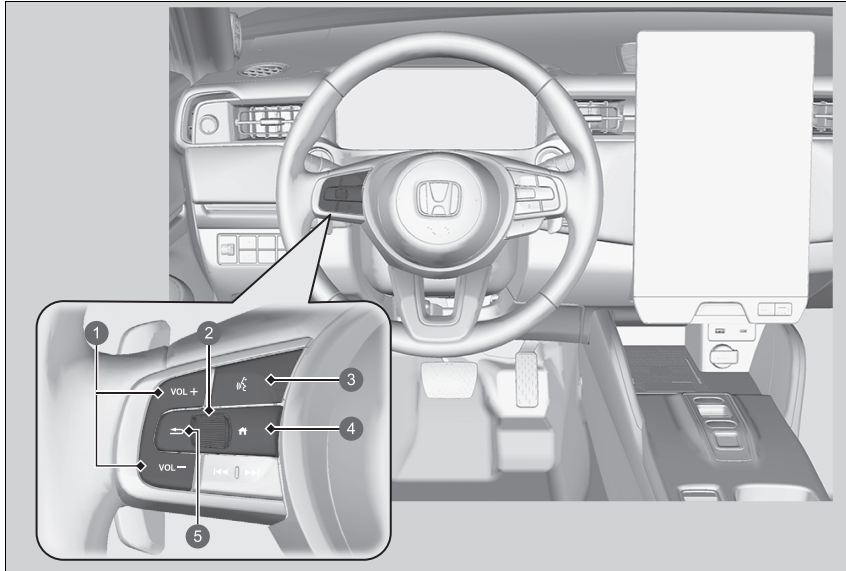

- 1 Tlačidlá **VOL** / **VOL** (Hlasitosť)
- 2 Nastavovacie koliesko vľavo
- 3 Tlačidlo (Hovorit)
- 4 Tlačidlo (Domov)
- 5 Tlačidlo (Späť)

☒ Telefónny systém hands-free

Telefón umiestnite tam, kde máte dobrý príjem signálu.

Na používanie systému HFT budete potrebovať mobilný telefón kompatibilný s rozhraním **Bluetooth**. Zoznam kompatibilných telefónov, postupov párovania a špeciálnych možností funkcií si vyžiadajte od jeho predajcu alebo miestneho predajcu vozidiel Honda.

Ak chcete systém používať, položka **Bluetooth** musí byť nastavená na možnosť **Zapnuté**.

☒ **Prispôbitelné funkcie** Str. 321

Tipy na ovládanie hlasom

- Prieduchy nasmerujte smerom od stropu a zatvorte okná, pretože ich hluk by mohol rušiť fungovanie mikrofónov.
- Ak chcete zavolať na číslo pomocou telefónneho zoznamu alebo čísla, stlačte tlačidlo . Počkajte na pípnutie a potom hovorte jasne a prirodzene.
- Ak mikrofón okrem vášho hlasu zachytí aj iné hlasy, môže dôjsť k nesprávnemu vyhodnoteniu daného príkazu.
- Úroveň hlasitosti môžete zmeniť pomocou ovládania hlasitosti audiosystému.

Ak v systéme nie je zadaný žiadny obľúbený kontakt, na obrazovke sa zobrazí kontextové upozornenie.

☒ **Obľúbené kontakty** Str. 351

Tlačidlo  (**Hovoriť**): Stlačím získate prístup k hlasovému portálu.

Tlačidlo  (**Domov**): Stlačením prejdete späť na domovskú obrazovku informačného rozhrania vodiča.

Nastavovacie koliesko vľavo: Stlačte tlačidlo  (Domov). Otáčaním nahor alebo nadol vyberte možnosť **Phone** (Telefón) na rozhraní s informáciami pre vodiča a potom stlačte ľavé nastavovacie koliesko.

Pri prijímaní hovoru sa v rozhraní s informáciami pre vodiča zobrazí obrazovka prichádzajúceho hovoru. Hovor môžete prijať pomocou ľavého kolieska voliča.

 **Prijatie hovoru** Str. 355

 **Tlačidlo späť**: Stlačte na prejdienie späť na predchádzajúcu obrazovku alebo zrušenie príkazu obrazovky rozhrania s informáciami pre vodiča.

Ak chcete prejsť na obrazovku telefónu:

1. Vyberte možnosť **Domov**.
2. Výberom položky **Telefón** sa zobrazenie prepne na telefónnu obrazovku.

Telefónny systém hands-free

Bezdrôtová technológia *Bluetooth®*
Slovné označenie a logá *Bluetooth®* sú registrované ochranné známky spoločnosti *Bluetooth SIG, Inc.* a akékoľvek ich použitie spoločnosťou Honda Motor Co., Ltd. je v súlade s príslušnou licenciou. Ostatné ochranné známky a obchodné názvy patria ich príslušným vlastníkom.

Obmedzenia systému HFT

Prichádzajúci hovor do systému HFT preruší prehrávanie audiosystému. Po ukončení hovoru sa prehrávanie obnoví.

Zobrazenie stavu systému HFT

Obrazovka audiosystému/informačná obrazovka vás upozorní na prichádzajúci hovor.

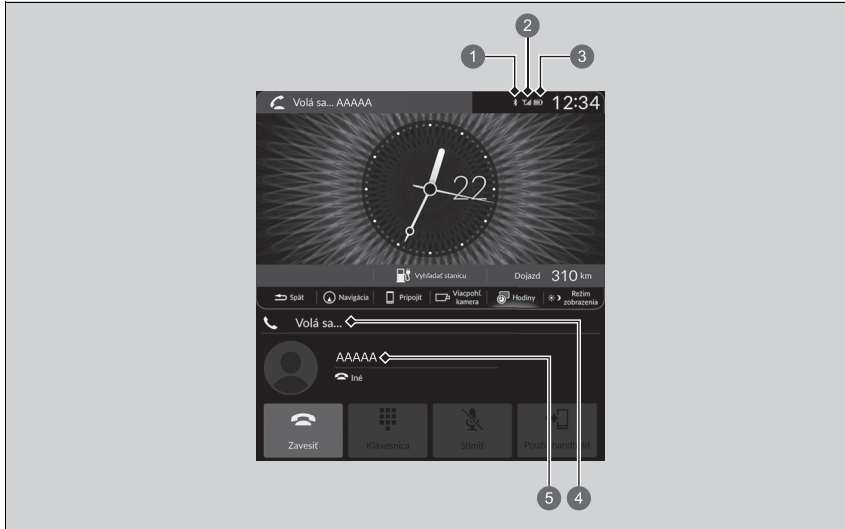

- 1 Indikátor *Bluetooth*[®]
Rozsvieti sa, keď je telefón pripojený k systému HFT.
- 2 Intenzita signálu
- 3 Stav batérie
- 4 Režim HFT
- 5 Meno volajúceho (ak je zaregistrovaný)/číslo volajúceho (ak nie je zaregistrovaný)

Zobrazenie stavu systému HFT

Informácie zobrazené na obrazovke audiosystému/informačnej obrazovke sa líšia v závislosti od konkrétnych modelov telefónov.

■ Obmedzenia manuálnej obsluhy

Keď sa vozidlo pohybuje, niektoré manuálne funkcie sú vypnuté alebo ich nemožno používať. Kým sa vozidlo nezastaví, nemôžete vybrať žiadnu možnosť, ktorá sa zobrazuje nasivo.

Keď sa vozidlo pohybuje, pomocou hlasových príkazov možno vytočiť len vopred uložené mená a čísla v telefónnom zozname.

➔ **Oblíbené kontakty** Str. 351

■ Ponuky systému HFT

Ak chcete používať tento systém, režim napájania musí byť v polohe PRÍSLUŠENSTVO alebo ZAPNUTÉ. Vyberte položku **Domov** a potom položku **Telefón**.

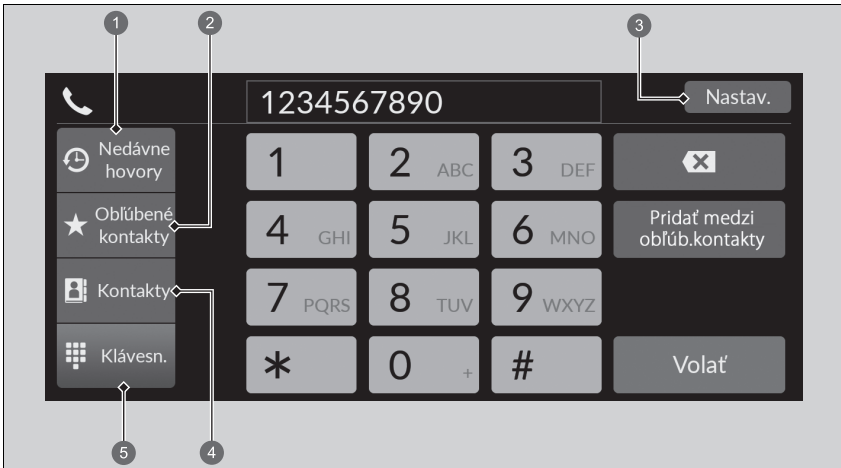

- ❶ Nedávne hovory
- ❷ Oblúbené kontakty
- ❸ Nastavenia
- ❹ Kontakty
- ❺ Klávesnica

Nedávne hovory: Zobrazia sa posledné odchádzajúce, prichádzajúce a zmeškané hovory.

Oblúbené kontakty: Vytočenie vybraného čísla v zozname obľúbených kontaktov.

Nastavenia: Zmena v nastaveniach telefónu.

Kontakty: Zobrazí telefónny zoznam spárovaného telefónu.

Klávesnica: Zadanie telefónneho čísla, ktoré sa vytočí.

☒ Ponuky systému HFT

Aby ste mohli používať systém HFT, váš mobilný telefón – kompatibilný s rozhraním *Bluetooth* – najprv musíte spárovať so systémom, keď je vozidlo zaparkované.

Niektoré funkcie sú počas jazdy obmedzené.

■ Obrazovka nastavení telefónu

Ak chcete zobraziť obrazovku s nastaveniami telefónu, vyberte položku **Nastavenia** na obrazovke telefónu.

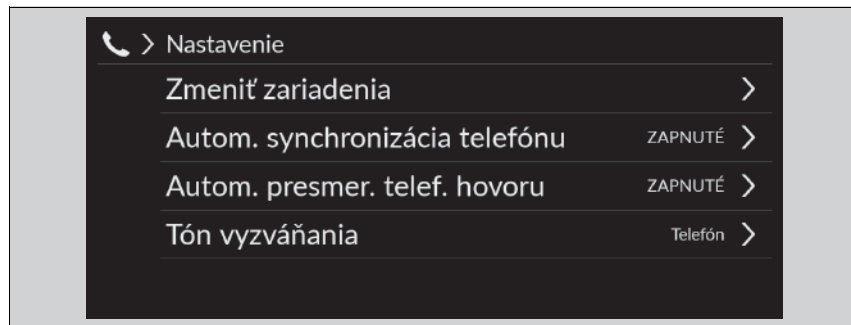

Zmeniť zariadenia Spáruje nový telefón so systémom a pripojí, odpojí alebo odstráni spárované zariadenie.

Auto synchronizácia telefónu Nastavenie automatického importu telefónneho zoznamu a údajov histórie hovorov pri spárovaní telefónu so systémom HFT.

Autom. presmer. telef. hovoru: Nastaví automatické presmerovanie hovorov z telefónu do systému HFT pri vstupe do vozidla.

Tón vyzváňania Vyber tónu vyzváňania.

Nastavenie telefónu

Nastavenie *Bluetooth*®

Môžete zapnúť a vypnúť funkciu *Bluetooth*®.

1. Vyberte možnosť **Domov**.
2. Vyberte položku **Všeobecné nastavenia**.
3. Vyberte položku **Pripojenia**.
4. Vyberte položku **Bluetooth**.
5. Vyberte položku **Možnosti**.
6. Vyberte položku **Bluetooth**, potom položku **ZAPNUTÉ**.

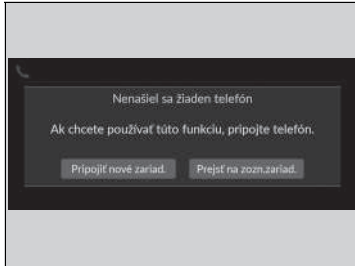

■ Párovanie mobilného telefónu (keď sa v systéme nenachádza žiaden spárovaný telefón)

1. Vyberte položku **Telefón**.
2. Vyberte položku **Pripojiť nové zariadenie**
3. Skontrolujte, či je telefón v režime vyhľadávania alebo v zistiteľnom režime.
4. V telefóne vyberte zariadenie **Honda HFT**.
 - ▶ Ak chcete spárovať telefón z tohto audiosystému, vyberte položku **Vyhľadať zariadenia**, a keď sa váš telefón zobrazí v zozname, vyberte ho.
5. Systém na obrazovke audiosystému/ informačnej obrazovke zobrazí párovací kód.
 - ▶ Potvrďte, či sa párovací kód na obrazovke a v telefóne zhodujú. Pri jednotlivých typoch telefónov existujú odlišnosti.
6. Vyberte požadované funkcie a potom položku **Pripojiť**.

▶▶ Nastavenie telefónu

Ak chcete uskutočňovať a prijímať hovory prostredníctvom telefónneho systému hands-free, telefón kompatibilný so zhraním *Bluetooth* musíte spárovať so systémom.

Tipy pre párovanie telefónu

- Váš telefón nemôžete párovať, keď je vozidlo v pohybe.
- Spárovať je možné až šesť telefónov.
- Keď je telefón spárovaný so systémom, jeho batéria sa môže rýchlejšie vybitť.

Po spárovaní telefónu sa telefón zobrazí na obrazovke spolu s jednou alebo viacerými ikonami na pravej strane. Význam týchto ikon:

Telefón je kompatibilný s funkciou *Bluetooth*® Audio.

Telefón možno používať so systémom HFT.

Telefón je kompatibilný so službou Apple CarPlay.

Ak existuje aktívne pripojenie k Apple CarPlay alebo Android Auto, nie je k dispozícii párovanie ďalších zariadení kompatibilných s *Bluetooth*.

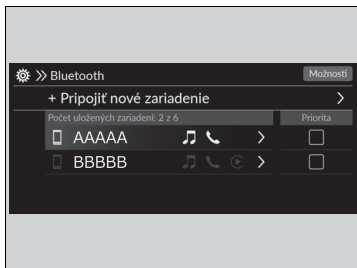

■ Ak chcete zmeniť aktuálne spárovaný telefón

1. Prejdite na obrazovku nastavení telefónu.
 ▶ **Obrazovka nastavení telefónu** Str. 346
2. Vyberte položku **Zmeniť zariadenia**.
3. Zvoľte telefón, ktorý chcete pripojiť.
 - ▶ Systém HFT odpojí pripojený telefón a začne hľadať iný spárovaný telefón.
 - ▶ Môžete nastaviť prioritu pripojených telefónov. Začiarknite políčko vedľa telefónu, ktorý má mať vyššiu prioritu.
4. Vyberte položku , alebo .
 - ▶ a je možné vybrať súčasne. Keď je však zvolené , nemožno vybrať ani .
5. Vyberte položku **Použiť**.

■ Odstránenie spárovaného telefónu

1. Prejdite na obrazovku nastavení telefónu.
 ▶ **Obrazovka nastavení telefónu** Str. 346
2. Vyberte položku **Zmeniť zariadenia**.
3. Vyberte telefón, ktorý chcete odstrániť.
4. Zvoľte položku **Odstrániť**.
5. Na obrazovke sa zobrazí hlásenie s potvrdením. Zvoľte položku **Odstrániť**.

▶▶ Ak chcete zmeniť aktuálne spárovaný telefón

Ak sa pri pokuse o prepnutie na iný telefón nenájdu alebo nespárujú žiadne iné telefóny, systém HFT vám oznámi, že bol opäť pripojený pôvodný telefón.

Na spárovanie iných telefónov vyberte položku + **Pripojiť nové zariadenie** z obrazovky **Bluetooth**.



Zvonenie

Nastavenie vyzváňacieho tónu možno zmeniť.

1. Prejdite na obrazovku nastavení telefónu.
 **Obrazovka nastavení telefónu** Str. 346
2. Vyberte položku **Tón zvonenia**.
3. Vyberte položku **Vozidlo** alebo **Telefón**.

Automatické presmerovanie

Ak počas telefonovania nastúpíte do vozidla, hovor môže byť automaticky presmerovaný do systému HFT.

1. Prejdite na obrazovku nastavení telefónu.
 **Obrazovka nastavení telefónu** Str. 346
2. Vyberte položku **Autom. presmer. telef. hovoru**.
3. Zvoľte položku **ZAPNUTÉ** alebo **VYPNUTÉ**.

Zvonenie

Vozidlo: Z reproduktorov znie pevný vyzváňací tón.

Telefón: V závislosti od značky a modelu mobilného telefónu zaznie vyzváňací tón uložený v telefóne, ak je telefón pripojený.

■ Automatické importovanie telefónneho zoznamu a histórie hovorov z mobilného telefónu

■ Keď je položka **Automatická synchr. telefónu** nastavená na možnosť **Zapnuté**:









Po spárovaní telefónu sa obsah jeho telefónneho zoznamu a histórie hovorov automaticky importuje do systému.

■ Zmena nastavenia **Automatická synchr. telefónu**

1. Prejdite na obrazovku nastavení telefónu.
 **Obrazovka nastavení telefónu** Str. 346
2. Vyberte položku **Auto synchronizácia telefónu**.
3. Zvoľte položku **ZAPNUTÉ** alebo **VYPNUTÉ**.

▶▶ Automatické importovanie telefónneho zoznamu a histórie hovorov z mobilného telefónu

Keď vyberiete meno z telefónneho zoznamu mobilného telefónu, môžete vidieť ikonu kategórie. Tieto ikony označujú, aký typ telefónnych čísel je uložený pre daný kontakt.

	Preferované		Fax
	Domov		Auto
	Mobil		Hlas
	Práca		Iné
	Pager		

Pri niektorých telefónoch nemusí byť možné importovať ikony kategórií do systému.

Telefónny zoznam sa aktualizuje pri každom pripojení. História hovorov sa aktualizuje pri každom pripojení alebo po každom hovore.

Oblíbené kontakty

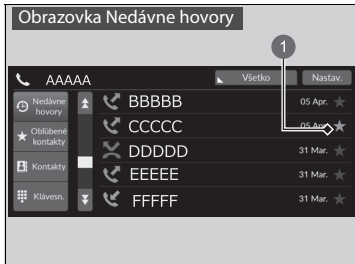

1 Ikona hviezdíčky

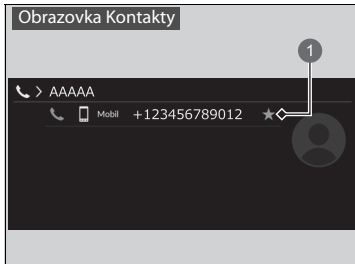

1 Ikona hviezdíčky

■ Pridanie kontaktu medzi oblíbené kontakty

1. Vyberte položku **Telefón**.
 2. Vyberte položku **Nedávne hovory, Kontakty** alebo **Klávesnica**.
- Na obrazovke nedávnych hovorov alebo kontaktov
3. Vyberte ikonu hviezdíčky.



1 Pridať medzi oblúbené kontakty

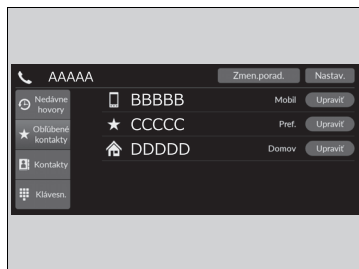

Na obrazovke klávesnice

3. Vyberte možnosť **Pridať medzi oblúbené kontakty**.

- Ak je oblúbený kontakt úspešne uložený, na obrazovke sa zobrazí oznámenie.
- Ak chcete odstrániť oblúbený kontakt, znova vyberte ikonu hviezdiky.

■ Úprava oblúbených kontaktov

1. Vyberte položku **Telefón**.
2. Vyberte možnosť **Oblúbené kontakty**.
3. Vyberte položku **Upraviť** na položke oblúbených kontaktov, ktorú chcete upraviť.
4. Vyberte požadované nastavenie.
5. Vyberte položku **Hotovo**.

■ Odstránenie oblúbených kontaktov

1. Vyberte položku **Telefón**.
2. Vyberte možnosť **Oblúbené kontakty**.
3. Vyberte položku **Upraviť** na položke oblúbených kontaktov, ktorú chcete odstrániť.
4. Vyberte položku **Odstrániť**.
5. Na obrazovke sa zobrazí hlásenie s potvrdením. Zvoľte položku **Áno**.

■ Uskutočnenie volania



Hovory môžete uskutočňovať zadaním ľubovoľného telefónneho čísla alebo pomocou importovaných záznamov **Nedávne hovory**, **Oblíbené kontakty** a **Kontakty**.

■ Uskutočnenie hovoru pomocou importovaného telefónneho zoznamu

1. Vyberte položku **Telefón**.
2. Vyberte položku **Kontakty**.
3. Zvoľte meno.
 - ▶ Môžete triediť podľa **krstného mena** alebo **priezviska**. Vyberte ikonu v pravom hornom rohu obrazovky.
4. Zvoľte číslo.
 - ▶ Vytáčanie sa spustí automaticky.

▣ Uskutočnenie volania

Po spojení hovoru môžete počuť hlas druhej osoby cez reproduktory audiosystému.

Kým existuje aktívne spojenie so službou Apple CarPlay, nie je možné telefonovať pomocou systému handsfree (HFT) a hovory sa uskutočňujú iba prostredníctvom služby Apple CarPlay.

■ **Uskutočnenie hovoru pomocou telefónneho čísla**

1. Vyberte položku **Telefón**.
2. Vyberte položku **Klávesnica**.
3. Zvoľte číslo.
 - ▶ Na zadávanie čísel použite klávesnicu na dotykovej obrazovke.
4. Vyberte položku **Hovor**.
 - ▶ Vytáčanie sa spustí automaticky.

■ **Uskutočnenie hovoru pomocou histórie hovorov**

História hovorov sa ukladá pre **Všetky, Volané, Zmeškané** a **Prijaté hovory**.

1. Vyberte položku **Telefón**.
2. Vyberte položku **Nedávne hovory**.
 - ▶ Môžete triediť podľa **Všetko, Volané, Zmeškané**, alebo **Prijaté**. Vyberte ikonu v pravom hornom rohu obrazovky.
3. Zvoľte číslo.
 - ▶ Vytáčanie sa spustí automaticky.

■ **Uskutočnenie hovoru pomocou položky obľúbených kontaktov**

1. Vyberte položku **Telefón**.
2. Vyberte možnosť **Oblíbené kontakty**.
 - ▶ Poradie položiek obľúbených kontaktov môžete zmeniť výberom možnosti **Zmen.porad.**
3. Zvoľte číslo.
 - ▶ Vytáčanie sa spustí automaticky.

☒ **Uskutočnenie hovoru pomocou histórie hovorov**

V histórii hovorov sa zobrazuje posledných 100 všetkých, volaných, prijatých alebo zmeškaných hovorov.
(Zobrazí sa len vtedy, ak je k systému pripojený telefón.)

Prijatie hovoru

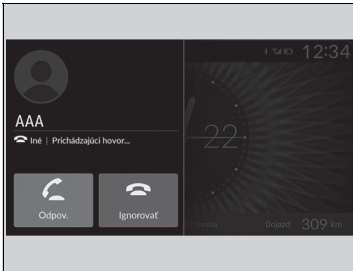

Pri prichádzajúcom hovore zaznie zvuk upozornenia (ak je funkcia aktivovaná) a zobrazí sa obrazovka **Prichádzajúci hovor**.

Hovor môžete prijať pomocou ľavého kolieska voliča.

Ak chcete prijať hovor, otáčajte nahor alebo nadol pre výber možnosti  (Prijat) na rozhraní s informáciami pre vodiča a potom stlačte ľavé nastavovacie koliesko.

- ▶ Ak chcete odmietnuť alebo ukončiť hovor, vyberte možnosť  (Ignorovať) v rozhraní s informáciami pre vodiča pomocou ľavého kolieska voliča.

Príjatie hovoru



Čakajúci hovor

Stlačením tlačidla  (Prijat) podržíte aktuálny hovor a prijmete prichádzajúci hovor.

Ak sa chcete vrátiť na aktuálny hovor, vyberte možnosť  pomocou ľavého kolieska voliča.

Ak nechcete prijať prichádzajúci hovor, vyberte položku  (Ignorovať).

Ak chcete ukončiť aktuálny hovor, vyberte položku .

Namiesto použitia tlačidiel  a  na rozhraní s informáciami pre vodiča môžete vybrať ikony na obrazovke audiosystému/informačnej obrazovke.

Možnosti počas hovoru

Počas hovoru sú k dispozícii nasledujúce možnosti.

Stlmiť: Stlmenie vášho hlasu.

Použiť mobilné zariadenie Presmerovanie hovoru zo systému do telefónu.

Klávesnica: Odosielanie čísel počas hovoru. Je to užitočné, keď voláte telefónne systémy riadené pomocou ponuky.

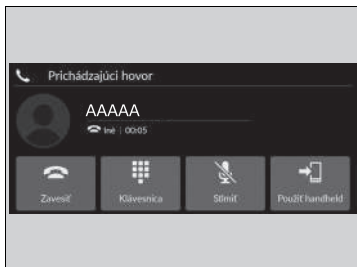

Dostupné možnosti sa zobrazujú v spodnej polovici obrazovky.

Vyberte požadovanú možnosť.

- ▶ Keď je zvolená možnosť **Stlmiť** a je otvorená iná obrazovka než obrazovka telefónu, zobrazí sa ikona stlmenia. Ak chcete funkciu vypnúť, znova vyberte položku **Stlmiť**.

Možnosti počas hovoru

Klávesnica: Dostupné na niektorých telefónoch.

Môžete vybrať ikony na obrazovke audiosystému/informačnej obrazovke.

Zariadenie iPod/jednotka USB flash

Ak dôjde k chybe pri prehrávaní zo zariadenia iPod alebo pamäťového zariadenia USB, môžu sa zobrazit' nasledujúce chybové hlásenia. Ak sa vám nedarí odstrániť chybové hlásenie, obráťte sa na predajcu.

Chybové hlásenie	Riešenie
Pokus o opät. pripojenie	Zobrazí sa, keď systém nerozpozna zariadenie iPod. Znova pripojte zariadenie iPod.
Súbor nie je možné prehrať	Zobrazí sa, keď sú súbory v pamäťovom zariadení USB chránené autorskými právami alebo sú v nepodporovanom formáte. Toto chybové hlásenie sa zobrazí na niekoľko sekúnd, potom sa prehra ďalší súbor.
Žiadne údaje	iPod Zobrazí sa, keď je zariadenie iPod prázdne. Pamäťové zariadenie USB Zobrazí sa, keď je pamäťové zariadenie USB prázdne alebo sa v ňom nenachádzajú žiadne súbory vo formáte MP3, WMA, ACC, FLAC ani WAV. Zariadenie iPod a pamäťové zariadenie USB Skontrolujte, či sú v zariadení uložené kompatibilné súbory.
Nepodporované	Zobrazí sa, keď je pripojené nepodporované zariadenie. Ak sa objaví po pripojení podporovaného zariadenia, odpojte ho a potom znovu pripojte.
Žiadna odpoveď zo zariadenia	Zobrazí sa, keď systém nedokáže nadviazať komunikáciu s pripojeným zariadením. Ak sa toto hlásenie zobrazuje, keď je zariadenie pripojené, obráťte sa na miesto nákupu tohto zariadenia.
Rozbočovač USB nie je podporovaný	Zobrazí sa, keď je pripojený iba rozbočovač. Ak sa zobrazí, pripojte do rozbočovača pamäťové zariadenie USB.
Vyskytla sa chyba nabíjania pripojeného zariadenia USB. Keď to bude bezpečné, skontrolujte kompatibilitu zariadenia a kábla USB a skúste to znova.	Zobrazí sa, keď je pripojené nekompatibilné zariadenie. Zariadenie odpojte. Potom vypnite audiosystém a znova ho zapnite. Nepripájajte znova zariadenie, ktoré spôsobilo chybu.

Kompatibilné zariadenia iPod, iPhone a pamäťové zariadenia USB Flash

Kompatibilita s modelmi zariadení iPod a iPhone

Model
Určené pre iPod touch (5. až 6. generácia) vydaná medzi rokmi 2012 a 2015
Určené pre iPhone 4s/iPhone 5/iPhone 5s/iPhone 5c/iPhone 6/iPhone 6 Plus/iPhone 6S/iPhone 6S Plus/iPhone SE/iPhone 7/iPhone 7 Plus/iPhone 8/iPhone 8 Plus/iPhone X/iPhone XS/iPhone XS Max/iPhone XR/iPhone 11/iPhone 11 Pro/iPhone 11 Pro Max/iPhone SE (2. generácie)/iPhone 12/iPhone 12 Pro/iPhone 12 Pro Max/iPhone 12 mini

Jednotky USB flash

- Používajte pamäťové zariadenie USB s kapacitou najmenej 256 MB.
- Niektoré digitálne zvukové prehrávače nemusia byť kompatibilné.
- Niektoré pamäťové zariadenia USB (napr. zariadenie s bezpečnostným blokováním) nemusia fungovať.
- Niektoré softvérové súbory neumožňujú prehrávanie zvuku alebo zobrazenie textových dát.
- Niektoré verzie formátov MP3, WMA, AAC, FLAC, PCM/WAVE, AVI, MP4, MKV alebo ASF/WMV nemusia byť podporované.

Kompatibilita s modelmi zariadení iPod a iPhone

Systém nemusí fungovať so všetkými softvérovými verziami nasledujúcich zariadení.

Konektor Lightning je kompatibilný so zariadeniami iPhone 5, iPhone 5s, iPhone 5c, iPhone 6, iPhone 6 Plus, iPhone 6S, iPhone 6S Plus, iPhone SE, iPhone 7, iPhone 7 Plus, iPhone 8, iPhone 8 Plus, iPhone X, iPhone XS, iPhone XS Max, iPhone XR, iPhone 11, iPhone 11 Pro, iPhone 11 Pro Max, iPhone SE (2. generácie), iPhone 12, iPhone 12 Pro, iPhone 12 Pro Max, iPhone 12 mini, iPod touch (5. a 6. generácie).

30-kolíkový konektor je kompatibilný so zariadením iPhone 4s.

Rozhranie USB je kompatibilné so zariadeniami iPhone 4s, iPhone 5, iPhone 5s, iPhone 5c, iPhone 6, iPhone 6 Plus, iPhone 6S, iPhone 6S Plus, iPhone SE, iPhone 7, iPhone 7 Plus, iPhone 8, iPhone 8 Plus, iPhone X, iPhone XS, iPhone XS Max, iPhone XR, iPhone 11, iPhone 11 Pro, iPhone 11 Pro Max, iPhone SE (2. generácie), iPhone 12, iPhone 12 Pro, iPhone 12 Pro Max, iPhone 12 mini, iPod touch (5. a 6. generácie).

Jednotky USB flash

Súbory na pamäťovom zariadení USB sa prehrávajú v uloženom poradí. Toto poradie sa môže líšiť od poradia zobrazeného na vašom počítači alebo zariadení.

Informácie o licenciách Open Source

Ak chcete zobraziť informácie o licencií na otvorený zdrojový kód, postupujte nasledovne.

1. Vyberte možnosť **Domov**.
2. Vyberte položku **Všeobecné nastavenia**.
3. Vyberte položku **Systém**.
4. Vyberte položku **Informácie o zariadení**.
5. Vyberte položku **Právne informácie**.
6. Vyberte položku **Licencia**.

Informácie o licenciách

Bluetooth

Slovné označenie a logá **Bluetooth**[®] sú registrované ochranné známky spoločnosti Bluetooth SIG, Inc. a akékoľvek ich použitie spoločnosťou Panasonic Automotive Systems Co., Ltd. je v súlade s príslušnou licenciou. Ostatné ochranné známky a obchodné názvy patria ich príslušným vlastníkom.

<https://www.bluetooth.com/develop-with-bluetooth/marketing-branding/>



Windows Media

Tento produkt je chránený určitými právami duševného vlastníctva spoločnosti Microsoft. Používanie alebo distribúcia takejto technológie mimo tohto produktu sú bez licencie od spoločnosti Microsoft zakázané.

■ Apple

Označenia „Vyrobené pre iPod“ a „Vyrobené pre iPhone“ znamenajú, že elektronické príslušenstvo bolo navrhnuté špeciálne na pripojenie k zariadeniam iPod alebo iPhone, a že vývojár vydal osvedčenie, že spĺňa výkonové štandardy spoločnosti Apple. Spoločnosť Apple nezodpovedá za prevádzku tohto zariadenia ani za jeho súlad s bezpečnostnými a regulačnými normami. Upozorňujeme, že používanie tohto príslušenstva so zariadeniami iPod alebo iPhone môže ovplyvniť výkon bezdrôtového pripojenia.

Apple, logo Apple a iPhone sú ochranné známky spoločnosti Apple Inc. registrované v USA a iných krajinách. Apple CarPlay, iPod, iPhone, iTunes, Siri a Lightning sú ochranné známky spoločnosti Apple Inc. App Store je servisná značka spoločnosti Apple Inc.



■ MPEG

MPEG4 Visual

TENTO PRODUKT JE LICENCOVANÝ NA ZÁKLADE LICENCIE NA PORTFÓLIO VIZUÁLNYCH PATENTOV MPEG-4 NA OSOBNÉ A NEKOMERČNÉ POUŽITIE SPOTREBITEĽOM NA (i) KÓDOVANIE VIDEA V SÚLADE SO ŠTANDARDOM MPEG-4 VISUALA („MPEG-4 VIDEO“) ALEBO (ii) DEKÓDOVANIE VIDEA MPEG-4, KTORÉ ZAKÓDOVAL SPOTREBITEĽ ZAPOJENÝ DO OSOBNÉJ A NEKOMERČNEJ ČINNOSTI ALEBO ZÍSKAL OD POSKYTOVATEĽA VIDEA S LICENCIOU MPEG LA NA POSKYTNUTIE VIDEA VO FORMÁTE MPEG-4. ŽIADNA LICENCIA SA NEUDEĽUJE ANI NEZNAMENÁ POUŽITIE NA AKÉKOL'VEK INÉ ÚČELY. ĎALŠIE INFORMÁCIE VRÁTANE INFORMÁCIÍ TÝKAJÚCICH SA PROPAGAČNÉHO, INTERNÉHO A KOMERČNÉHO VYUŽITIA A LICENCIÍ MOŽNO ZÍSKAŤ OD SPOLOČNOSTI MPEG LA, LLC. POZRI WEBOVÚ LOKALITU [HTTP://WWW.MPEGLA.COM](http://www.mpegla.com).

VC-1

TENTO PRODUKT JE LICENCOVANÝ NA ZÁKLADE LICENCIE NA PORTFÓLIO PATENTOV VC-1 NA OSOBNÉ A NEKOMERČNÉ POUŽITIE SPOTREBITEĽOM NA (i) KÓDOVANIE VIDEA V SÚLADE S NORMOU VC-1 („VC-1 VIDEO“) ALEBO (ii) DEKÓDOVANIE VIDEA VC-1, KTORÉ ZAKÓDOVAL SPOTREBITEĽ V RÁMCI OSOBNÉJ A NEKOMERČNEJ ČINNOSTI ALEBO ZÍSKAL OD POSKYTOVATEĽA VIDEA S LICENCIOU NA POSKYTOVANIE VIDEA VC-1. ŽIADNA LICENCIA SA NEUDEĽUJE ANI NEZNAMENÁ POUŽITIE NA AKÉKOL'VEK INÉ ÚČELY. ĎALŠIE INFORMÁCIE JE MOŽNÉ ZÍSKAŤ OD SPOLOČNOSTI MPEG LA, L.L.C. POZRI WEBOVÚ LOKALITU [HTTP://WWW.MPEGLA.COM](http://www.mpegla.com).

AVC/H.264

TENTO PRODUKT JE LICENCOVANÝ V RÁMCI LICENCIE NA PORTFÓLIO PATENTOV AVC NA OSOBNÉ A NEKOMERČNÉ POUŽITIE SPOTREBITEĽOM NA (i) KÓDOVANIE VIDEA V SÚLADE S NORMOU AVC („AVC VIDEO“) ALEBO (ii) DEKÓDOVANIE VIDEA AVC ZAKÓDOVANÉHO SPOTREBITEĽOM, A KTORÉ SA ZAOBERALO OSOBNOU A NEKOMERČNOU ČINNOSŤOU ALEBO BOLO ZÍSKANÉ OD POSKYTOVATEĽA VIDEA S LICENCIOU NA POSKYTOVANIE VIDEA AVC. ŽIADNA LICENCIA SA NEUDEĽUJE ANI NEZNAMENÁ POUŽITIE NA AKÉKOL'VEK INÉ ÚČELY.

ĎALŠIE INFORMÁCIE JE MOŽNÉ ZÍSKAŤ OD SPOLOČNOSTI MPEG LA, L.L.C. POZRI WEBOVÚ LOKALITU [HTTP://WWW.MPEGLA.COM](http://www.mpegla.com).

Právne informácie týkajúce sa služby Apple CarPlay/Android Auto

■ VYHLÁSENIA TÝKAJÚCE SA LICENCIE NA POUŽÍVATEĽSKÚ PRÍRUČKU/VYHLÁSENIA O ZODPOVEDNOSTI

POUŽÍVANIE SLUŽBY APPLE CARPLAY PODLIEHA VÁŠMU SÚHLASU SO ZMLUVNÝMI PODMIENKAMI SLUŽBY CARPLAY, KTORÉ SÚ SÚČASŤOU ZMLUVNÝCH PODMIENOK APPLE iOS. STRUČNE Povedané, NA ZÁKLADE ZMLUVNÝCH PODMIENOK SLUŽBY CARPLAY SPOLOČNOSŤ APPLE ANI JEJ POSKYTOVATEĽIA SLUŽIEB NENESÚ ŽIADNU ZODPOVEDNOSŤ, AK SLUŽBY NEBUDÚ FUNGOVAŤ SPRÁVNE ALEBO SA SKONČÍ ICH POSKYTOVANIE, VÝRAZNE SA OBMEDZUJE INÁ ZODPOVEDNOSŤ SPOLOČNOSTI APPLE A JEJ POSKYTOVATEĽOV SLUŽIEB, POPISUJÚ SA TYPY INFORMÁCIÍ O POUŽÍVATEĽOVI (NAPRÍKLAD VRÁTANE POLOHY VOZIDLA, RÝCHLOSTI VOZIDLA A STAVU VOZIDLA), KTORÉ ZHROMAŽDUJE A UCHOVÁVA SPOLOČNOSŤ APPLE A JEJ POSKYTOVATEĽIA SLUŽIEB, A UVÁDZAJÚ SA URČITÉ MOŽNÉ RIZIKÁ SPOJENÉ S POUŽÍVANÍM SLUŽBY CARPLAY VRÁTANE MOŽNÉHO NARUŠENIA POZORNOSTI VODIČA. PODROBNOSTI TÝKAJÚCE SA POUŽÍVANIA A SPRACOVANIA ÚDAJOV SPOLOČNOSŤOU APPLE ODOVZDANÝCH SLUŽBOU CARPLAY NÁJDETE V ZÁSADÁCH OCHRANY OSOBNÝCH ÚDAJOV SPOLOČNOSTI APPLE.

POUŽÍVANIE SLUŽBY ANDROID AUTO PODLIEHA VÁŠMU SÚHLASU SO ZMLUVNÝMI PODMIENKAMI SLUŽBY ANDROID AUTO, S KTORÝMI MUSÍTE SÚHLASIŤ PRI PREVZATÍ APLIKÁCIE ANDROID AUTO DO TELEFÓNU SO SYSTÉMOM ANDROID. V SKRATKE, NA ZÁKLADE ZMLUVNÝCH PODMIENOK SLUŽBY ANDROID AUTO SPOLOČNOSŤ GOOGLE ANI JEJ POSKYTOVATEĽIA SLUŽIEB NENESÚ ŽIADNU ZODPOVEDNOSŤ, AK SLUŽBY NEBUDÚ FUNGOVAŤ SPRÁVNE ALEBO SA SKONČÍ ICH POSKYTOVANIE, VÝRAZNE SA OBMEDZUJE INÁ ZODPOVEDNOSŤ SPOLOČNOSTI GOOGLE A JEJ POSKYTOVATEĽOV SLUŽIEB, POPISUJÚ SA TYPY INFORMÁCIÍ O POUŽÍVATEĽOVI (NAPRÍKLAD VRÁTANE POLOHY VOZIDLA, RÝCHLOSTI VOZIDLA A STAVU VOZIDLA), KTORÉ ZHROMAŽDUJE A UCHOVÁVA SPOLOČNOSŤ GOOGLE A JEJ POSKYTOVATEĽIA SLUŽIEB, A UVÁDZAJÚ SA URČITÉ MOŽNÉ RIZIKÁ SPOJENÉ S POUŽÍVANÍM SLUŽBY ANDROID AUTO VRÁTANE MOŽNÉHO NARUŠENIA POZORNOSTI VODIČA. PODROBNOSTI TÝKAJÚCE SA POUŽÍVANIA A SPRACOVANIA ÚDAJOV SPOLOČNOSŤOU GOOGLE ODOVZDANÝCH SLUŽBOU ANDROID AUTO NÁJDETE V ZÁSADÁCH OCHRANY OSOBNÝCH ÚDAJOV SPOLOČNOSTI GOOGLE.

■ VYHLÁSENIE O ZÁRUKÁCH A OBMEDZENÍ ZODPOVEDNOSTI

VÝSLOVNE POTVRDZUJETE A SÚHLASÍTE, ŽE POUŽÍVANIE SLUŽBY APPLE CARPLAY ALEBO ANDROID AUTO („APLIKÁCIE“) JE VÝLUČNE NA VLASTNÉ RIZIKO, A ŽE VŠETKY RIZIKÁ TÝKAJÚCE SA VYHOVUJÚCEJ KVALITY, VÝKONNOSTI, PRESNOSTI A ÚSILIA SÚ V PLNOM ROZSAHU POVOLENOM PLATNÝMI ZÁKONMI, A ŽE APLIKÁCIE A INFORMÁCIE O APLIKÁCIÁCH SA POSKYTUJÚ „V DANOM STAVE“ A „SÚ DOSTUPNÉ“ SO VŠETKÝMI CHYBAMI BEZ AKEJKOĽVEK ZÁRUKY, A SPOLOČNOSŤ HONDA TÝMTO ODMIETA VŠETKY ZÁRUKY A PODMIENKY S OHĽADOM NA APLIKÁCIE A INFORMÁCIE O APLIKÁCIÁCH, ČI UŽ VÝSLOVNÉ, ODVODENÉ ALEBO VYPLÝVAJÚCE ZO ZÁKONA VRÁTANE, NIE VŠAK VÝHRADNE, ODVODENÝCH ZÁRUK A PODMIENOK PREDAJNOSTI, USPOKOJIVEJ KVALITY, VHODNOSTI NA KONKRÉTNY ÚČEL, PRESNOSTI, BEZPROBLÉMOVÉHO UŽÍVANIA A NEPORUŠENIA PRÁV TRETÍCH STRÁN. ŽIADNE ÚSTNE ANI PÍ SOMNÉ VYJADRENIE POSKYTNUTÉ SPOLOČNOSŤOU HONDA ALEBO AUTORIZOVANÝM ZÁSTUPCOM NEVYTVÁRA ZÁRUKU. AKO PRÍKLADY, A TO BEZ AKÉHOKOĽVEK OBMEDZENIA, SA SPOLOČNOSŤ HONDA ZRIEKA AKEJKOĽVEK ZÁRUKY SÚVISIACEJ S PRESNOSŤOU ÚDAJOV POSKYTNUTÝCH APLIKÁCIAMI, AKO JE NAPRÍKLAD PRESNOSŤ NAVIGÁCIE, ODHADOVANÝ ČAS JAZDY, RÝCHLOSTNÉ OBMEDZENIA, PODMIENKY NA CESTE, SPRÁVY, POČASIE, DOPRAVA ALEBO INÝ OBSAH POSKYTOVANÝ SPOLOČNOSŤOU APPLE, GOOGLE, ICH POBOČKAMI ALEBO EXTERNÝMI POSKYTOVATEĽMI. SPOLOČNOSŤ HONDA NERUČÍ ZA STRATY ÚDAJOV APLIKÁCIÍ, KTORÉ SA MÔŽU KEDYKOĽVEK STRATIŤ. SPOLOČNOSŤ HONDA NEZARUČUJE, ŽE APLIKÁCIE ANI ŽIADNE SLUŽBY POSKYTNUTÉ PROSTREDNÍCTVOM NICH BUDÚ POSKYTOVANÉ NEPRETRŽITE, ANI ŽE AKÉKOĽVEK ALEBO VŠETKY SLUŽBY BUDÚ K DISPOZÍCII V AKOMKOĽVEK KONKRÉTNOM ČASE ALEBO NA AKOMKOĽVEK KONKRÉTNOM MIESTE. MÔŽE SA NAPRÍKLAD BEZ OZNÁMENIA POZASTAVIŤ ALEBO PRERUŠIŤ POSKYTOVANIE SLUŽIEB NA ÚČELY OPRAVY, ÚDRŽBY, OPRÁV ZABEZPEČENIA, AKTUALIZÁCIÍ A PODOBNE, SLUŽBY NEMUSIA BYŤ K DISPOZÍCII VO VAŠEJ OBLASTI ALEBO NA VAŠOM MIESTE ATĎ. OKREM TOHO STE SI VEDOMÍ TOHO, ŽE KVÔLI ZMENÁM TECHNOLÓGIÍ TRETÍCH STRÁN ALEBO VLÁDNEMU NARIADENIU SA MÔŽU SLUŽBY A APLIKÁCIE STAŤ ZASTARANÉ ALEBO NEPOUŽITEĽNÉ.

V ROZSAHU POVOLENOM ZÁKONOM SPOLOČNOSŤ HONDA ANI JEJ POBOČKY V ŽIADNOM PRÍPADE NEPREBERAJÚ ZODPOVEDNOSŤ ZA ŽIADNE ZRANENIA OSÔB ANI ŽIADNE NÁHODNÉ, OSOBITÉ, NEPRIAME ANI NÁSLEDNÉ ŠKODY VRÁTANE, NIE VŠAK VÝLUČNE, ŠKÔD V PODOBE STRATY ZISKOV, POŠKODENIA ALEBO STRATY ÚDAJOV, NEMOŽNOSTI PRENIEŠŤ ALEBO PRIJAŤ AKÉKOĽVEK ÚDAJE, PRERUŠENIA OBCHODNEJ ČINNOSTI A AKÝCHKOĽVEK INÝCH OBCHODNÝCH ŠKÔD ALEBO STRÁT VYPLÝVAJÚCICH Z APLIKÁCIÍ ALEBO ICH POUŽÍVANIA ALEBO NEMOŽNOSTI POUŽÍVANIA APLIKÁCIÍ ALEBO INFORMÁCIÍ O APLIKÁCIÁCH ALEBO S NIMI SÚVISIACICH, BEZ OHĽADU NA PRÍČINU ICH VZNIKU, RESP. PRINCÍP ZODPOVEDNOSTI (ZMLUVNÁ, TRESTNOPRÁVNÁ ALEBO INÁ ZODPOVEDNOSŤ) A TO DOKONCA AJ V PRÍPADE INFORMOVANIA SPOLOČNOSTI HONDA O MOŽNOSTI VZNIKU TAKÝCHTO ŠKÔD. NIEKTORÉ REGIÓNY ALEBO JURISDIKCIE MÔŽU ZAKÁZAŤ VYLÚČENIE ALEBO VYMEDZENIE ZODPOVEDNOSTI ZA ŠKODY, TAKŽE SA TIETO OBMEDZENIA A VYLÚČENIA NEMUSIA VZŤAHOVAŤ NA VÁS. UVEDENÉ OBMEDZENIA PLATIA, AJ KEĎ AKÉKOĽVEK VYŠŠIE UVEDENÉ NÁPRÁVNÉ OPATRENIE NEBUDE ZODPOVEDAŤ ZÁKLADNÉMU ÚČELU.

Automatické tiesňové volanie

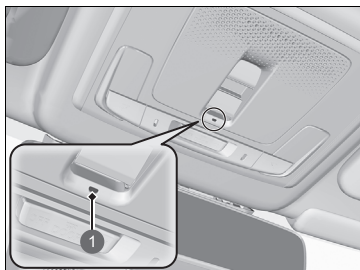

1 Indikátor systému eCall

- Identifikačné číslo vozidla (VIN)
- Typ vozidla (osobné vozidlo alebo ľahké úžitkové vozidlo)
- Typ pohonu vozidla (benzínový/motorová nafta/CNG/LPG/elektrický/vodíkový)
- Tri posledné polohy vozidla
- Smer jazdy
- Režim aktivácie (automatický alebo manuálny)
- Časová značka

Po inicializácii tiesňového hovoru sa vypnú reproduktory vozidla, aby ste mohli počuť operátora.

Keď je režim napájania nastavený na možnosť ZAP., indikátor systému eCall sa rozsvieti nazeleno na 1 sekundu a potom načerveno na 1 sekundu.

V prípade nehody sa vozidlo pokúsi spojiť s operátorom strediska tiesňového volania (PSAP, z angl. Public Safety Answering Point). Po nadviazaní spojenia sa operátorovi PSAP odošlú rôzne údaje o vozidle a s týmto operátorom budete môcť hovoriť. Medzi tieto informácie patria nasledujúce údaje:

▣ Tiesňová linka (eCall)

Vaše vozidlo je vybavené systémom služby eCall, ktorá využíva tiesňovú linku 112.

Služba eCall využívajúca tiesňovú linku 112 je verejná služba všeobecného záujmu, ktorá je dostupná bezplatne.

Systém eCall vo vozidle na volanie čísla 112 sa aktivuje pri nastavení režimu napájania do polohy ZAPNUTÉ. V prípade kolízie systém určí stupeň nárazu na základe informácií získaných zo snímačov vo vozidle a v závislosti od závažnosti zrážky aktivuje núdzové volanie.

Palubný systém eCall využívajúci tiesňovú linku 112 je v prípade potreby možné spustiť aj manuálne.

▣ **Manuálne tiesňové volanie** Str. 368

Akékoľvek spracúvanie osobných údajov prostredníctvom palubného systému eCall využívajúceho tiesňovú linku 112 spĺňa pravidlá ochrany osobných údajov stanovené v smerniciach 95/46/ES (nahradenej smernicou 2016/679/ES) a 2002/58/ES, a najmä vychádza z potreby ochrany životne dôležitých záujmov jednotlivca v súlade s článkom 7 písm. d) smernice 95/46/ES (nahradenej smernicou 2016/679/ES).

Spracúvanie takýchto údajov je určené výlučne na účely spracovania tiesňového volania eCall na jednotné európske číslo tiesňového volania 112.

Ak systém eCall funguje správne, indikátor sa rozsvieti nazeleno.

- Zelená: Systém eCall je pripravený.
- Bliká nazeleno: Systém eCall je pripojený a uskutočňuje tiesňové volanie na účely kontaktovania operátora PSAP.
- Opakovaný vzor blikania červeného svetla: Systému eCall sa nepodarilo nadviazať spojenie s operátorom. Indikátor systému eCall bude tento vzor postupu opakovať počas 5 sekúnd a následne sa rozsvieti nazeleno.

Ak dôjde k vyradeniu systému eCall z činnosti z dôvodu kritickej poruchy systému, pasažierov vozidla upozorní nasledujúca výstraha:

- Svieti načerveno alebo nesvieti: Vyskytol sa problém so systémom eCall. Ak indikátor aj po opätovnom naštartovaní motora svieti načerveno alebo nesvieti, nechajte systém skontrolovať predajcovi.
- Bliká načerveno: Úroveň napätia záložného akumulátora je príliš nízka. Keď je režim napájania v polohe ZAPNUTÉ, záložný akumulátor sa nabíja. Keď sa akumulátor nabije na určitú úroveň, indikátor systému eCall sa rozsvieti nazeleno.

► Tiesňová linka (eCall)

Príjemcami údajov spracúvaných prostredníctvom palubného systému eCall využívajúceho tiesňovú linku 112 sú príslušné strediská tiesňového volania určené zodpovednými verejnými orgánmi štátu, na území ktorého sa nachádzajú, ktoré ako prvé prijímajú volania na jednotné európske číslo tiesňového volania 112. Toto číslo je výhradne určené pre tieto strediská.

Vaše vozidlo NEBUDE schopné nadviazať spojenie s operátorom PSAP, ak:

- je napätie oboch akumulátorov (12 V akumulátora a záložného akumulátora) príliš nízke,
- sa vozidlo nachádza v oblasti bez dostatočného pokrytia mobilným signálom,
- sa vyskytol problém so samotným systémom eCall alebo s jeho periférnymi zariadeniami, ako sú reproduktory alebo mikrofón.

Záložný akumulátor je navrhnutý tak, aby fungoval najmenej 3 roky. Po uplynutí 3 rokov ho môže byť potrebné vymeniť.

Záložný akumulátor sa nedá získať priamym nákupom. Ak je potrebná jeho výmena, obráťte sa na svojho predajcu.

Manuálne tiesňové volanie

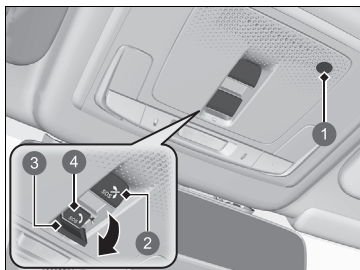

- 1 Mikrofón
- 2 Tlačidlo zrušenia signálu **SOS**
- 3 Kryt
- 4 Tlačidlo **SOS**

Tlačidlo **SOS** sa nachádza za krytom. Ak sa k nim chcete dostať, otvorte kryt.

Po inicializácii tiesňového hovoru sa vypnú reproduktory vozidla, aby ste mohli počuť operátora.

Manuálne tiesňové volanie

NESTLÁČAJTE tlačidlo počas jazdy. Ak sa potrebujete spojiť s operátorom, najprv zaparkujte vozidlo na bezpečnom mieste a až potom uskutočnite hovor.

Ak sa systému eCall nepodarí na prvý pokus nadviazať spojenie s operátorom PSAP, bude to opakovane skúšať, až kým nenadviaže spojenie. Systém sa však po uplynutí 2 minút od vykonania prvého pokusu prestane ďalej pokúšať o nadviazanie spojenia.

Akonáhle sa systém spojí s operátorom, tlačidlo zrušenia signálu **SOS** hovor nezruší.

» Tiesňová linka (eCall)**Ochrana údajov**

Palubný systém eCall využívajúci tiesňovú linku 112 je navrhnutý tak, aby sa zabezpečilo, že:

- údaje obsiahnuté v systémovej pamäti nebudú dostupné mimo systému pred vytvorením volania eCall,
- v bežnom stave prevádzky nebude sledovateľný ani nijakým spôsobom nepretržite sledovaný,
- údaje vo vnútornej pamäti systému sa budú automaticky a nepretržite odstraňovať.

Lokalizačné údaje vozidla sa vo vnútornej pamäti systému neustále prepisujú tak, aby sa vždy uchovávali tri posledné aktuálne polohy vozidla potrebné pre riadne fungovanie systému.

Záznamy údajov o činnosti palubného systému eCall využívajúceho tiesňovú linku 112 sa neuchovávajú dlhšie, než je nevyhnutné na účely spracovania tiesňových volaní eCall, a v každom prípade nie dlhšie než 13 hodín od okamihu, keď sa tiesňové volanie eCall uskutočnilo.

► Tiesňová linka (eCall)

Práva vlastníka vozidla

Dotknutá osoba (vlastník vozidla) má právo na prístup k údajom a v prípade potreby môže požiadať o opravu, vymazanie alebo zablokovanie údajov, ktoré sa jej týkajú a ktorých spracovanie nie je v súlade s ustanoveniami smernice 95/46/ES (nahradenej smernicou 2016/679/ES).

Všetkým tretím stranám, ktorým sa tieto údaje oznámili, sa musí nahlásiť akákoľvek úprava, vymazanie alebo zablokovanie údajov vykonané v súlade s touto smernicou, pokiaľ je to možné a ak si to nevyžaduje neprimerané úsilie.

Dotknutá osoba má právo podať sťažnosť príslušnému orgánu na ochranu údajov, ak sa domnieva, že jej práva boli porušené následkom spracovania jej osobných údajov.

Informácie o službe Honda eCall:

Ak máte akékoľvek otázky o službe eCall, obráťte sa na pobočku v krajine vášho trvalého pobytu. Zoznam pobočiek nájdete v servisnej knižke alebo na webovej lokalite spoločnosti Honda.

Riadenie

V tejto kapitole je opísaná jazda a nabíjanie.

Pred jazdou	372
Ťahanie prívesu	376
Počas jazdy	
Zapnutie napájania.....	377
Bezpečnostné opatrenia počas jazdy	380
Prevodovka	381
Radenie.....	382
Páčkový volič spomalenia.....	388
Spínač jazdných režimov	391
Akustický systém signalizácie vozidla.....	394
Systém asistenta stability vozidla (VSA).....	395
Asistencia agilnej jazdy.....	397

Systém výstrahy poklesu tlaku v pneumatikách.....	398
Systém detekcie objektov v mŕtvom uhle*	402
Honda Sensing	407
Brzdový systém zmiernenia zrážky (CMBS).....	411
Adaptívny tempomat (ACC) s funkciou sledovania vozidiel pri nízkych rýchlostiach	424
Systém podpory riadenia vozidla v jazdnom pruhu (LKAS).....	441
Traffic Jam Assist	453

Systém predchádzania vybočeniu z vozovky	463
Systém rozpoznávania dopravných značiek.....	471
Predná širokouhlá kamera	478
Brzdenie	480
Parkovanie vozidla	490
Zadná kamera s viacerými pohľadmi*	502
Kamera s viacerými pohľadmi*	504
Parkovací pilot Honda*	518
Sonarové snímače.....	543
Nabíjanie	544
Spotreba energie	560

* Nie je k dispozícii u všetkých modelov

Príprava na jazdu

Pred jazdou skontrolujte nasledujúce položky.

Kontrola exteriéru

- Skontrolujte, či okná, bočné zrkadlá, exteriérové svetlá ani iné časti vozidla nič neblokuje.
 - ▶ Odstráňte námrazu, sneh alebo ľad.
 - ▶ Odstráňte zo strechy sneh, pretože sa môže zosunúť a obmedzovať váš výhľad pri riadení. Ak je ľad úplne zmrznutý, odstráňte ho, keď zmäkne.
 - ▶ Keď odstraňujete ľad z oblasti kolies, dávajte pozor, aby ste nepoškodili kolesá alebo ich komponenty.
- Skontrolujte, či je kapota bezpečne zatvorená.
 - ▶ Ak sa kapota otvorí počas jazdy, výhľad dopredu nebude možný.
- Skontrolujte, či sú pneumatiky v dobrom stave.
 - ▶ Skontrolujte tlak v pneumatikách, poškodenie pneumatík a ich nadmerné opotrebovanie.
 - ▶ **Kontrola a údržba pneumatík** Str. 598
- Uistite sa, že za vozidlom alebo v jeho okolí sa nenachádzajú žiadne osoby ani predmety.
 - ▶ Zvnútra vozidla nemáte dokonalý výhľad na celé okolie.
- Odpojte nabíjací kábel.

» Kontrola exteriéru

POZNÁMKA

Keď sú dvere primrznuté, roztopte ľad okolo okrajov dverí pomocou teplej vody. Neotvárajte ich nasilu, pretože môžete poškodiť gumené obloženie okolo dverí. Po dokončení vytrite vodu dosucha, aby ste predišli ďalšiemu zamrznutiu.

Nelejte teplú vodu do zámku kľúča.
Ak v otvore zamrzne voda, nebudete môcť vložiť kľúč.

Kontrola interiéru

- Správne uložte alebo zaistite veci vo vozidle.
 - ▶ Prepravovanie veľkého množstva batožiny alebo jej nesprávne uloženie ovplyvňuje jazdné vlastnosti, stabilitu, brzdnú vzdialenosť a pneumatiky vozidla a znižuje bezpečnosť jazdy.
 - ✚ **Nosnosť** Str. 375
- Prevážané predmety nesmú presahovať výšku sedadla.
 - ▶ Takéto predmety by blokovali váš výhľad a pri náhlom zabrzdení by mohli byť hodené dopredu.
- Neukladajte nič do priestoru pre nohy predných sedadiel. Skontrolujte, či sa podlahová rohož nehýbe.
 - ▶ Predmet alebo nezaistená rohož môžu blokovať brzdový a plynový pedál počas jazdy.
- Ak vo vozidle prevádzate zvieratá, nedovoľte im pohybovať sa v interiéru.
 - ▶ Mohli by prekážať pri riadení vozidla a spôsobiť nehodu.
- Bezpečne zatvorte všetky dvere aj dvere batožinového priestoru.
- Nastavte si správne sedadlo.
 - ▶ Nastavte aj opierku hlavy.
 - ✚ **Sedadlá** Str. 210
 - ✚ **Nastavenie polohy prednej opierky hlavy** Str. 217
- Nastavte si správne zrkadlá a volant.
 - ▶ Nastavte ich až vtedy, keď sedíte v správnej polohe na riadenie.
 - ✚ **Zrkadlá** Str. 207
 - ✚ **Nastavenie volantu** Str. 206

✚ Kontrola interiéru

Teplota zo systému napájania môže zapáliť horľavé materiály ponechané pod kapotou a spôsobiť požiar. Ak bolo vozidlo dlhší čas zaparkované, skontrolujte, či sa vo vozidle nenahromadili nečistoty, napríklad suchá tráva a listy. Tieto nečistoty mohli do vozidla spadnúť alebo ich mohol priniesť malý živočích na vytvorenie hniezda. Všetky takéto nečistoty odstráňte. Tiež skontrolujte, či nezostali pod kapotou žiadne horľavé materiály po tom, ako ste vy alebo niekto iný vykonali údržbu vozidla.

Uhol svetlomietov je nastavený vo výrobe a zvyčajne sa nemusí upravovať. Ak však pravidelne prevádzate v batožinovom priestore ťažké predmety, obráťte sa na predajcu alebo kvalifikovaného technika kvôli nastaveniu uhla svetlomietov.

Môžete sami nastaviť uhol stretávacích svetiel svetlomietov.

✚ **Ovládač nastavenia svetlomietu** Str. 197

- Uistite sa, že veci umiestnené za prednými sedadlami sa nemôžu presunúť pod sedadlá.
 - Mohli by prekážať vodičovi pri obsluhu pedálov alebo nastavovaní sedadiel.
- Každý vo vozidle musí byť pripútaný bezpečnostným pásom.
 - ✘ **Pripútanie sa bezpečnostným pásom** Str. 51
- Skontrolujte, či sa indikátory na ukazovateli pri naštartovaní vozidla zapnú a o chvíľu vypnú.
 - V prípade signalizácie problému vždy nechajte vozidlo skontrolovať predajcovi.
 - ✘ **Indikátory** Str. 104

Nosnosť

Pri nakladaní batožiny myslite na to, že celková hmotnosť vozidla, všetkých cestujúcich a batožiny nesmie prekročiť maximálnu povolenú hmotnosť.

➤ **Technické údaje** Str. 670

Zaťaženie prednej a zadnej nápravy tiež nesmie prekročiť maximálne povolené zaťaženie jednotlivých náprav.

➤ **Technické údaje** Str. 670

▣ Nosnosť

VÝSTRAHA

Preťaženie alebo nerovnomerné zaťaženie vozidla môže ovplyvniť jeho ovládateľnosť a stabilitu a spôsobiť nehodu a následné zranenie alebo smrť.

Dodržujte všetky limity nosnosti a iné pokyny týkajúce sa zaťaženia vozidla uvedené v tejto príručke.

Vozidlo nie je navrhnuté na ťahanie prívesu. Ak sa pokúsite za vozidlom ťahať príves, môžete stratiť záruku.

Zapnutie napájania

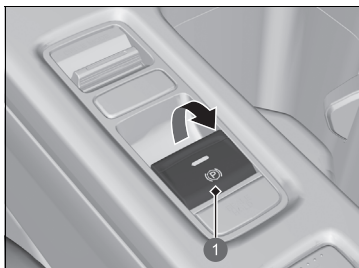

1 Spínač elektrickej parkovacej brzdy

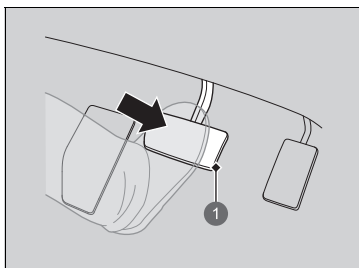

1 Brzdový pedál

1. Uistite sa, že je parkovacia brzda zatahnutá.
▶ Keď potiahnete spínač elektrickej parkovacej brzdy, na 30 sekúnd sa rozsvieti indikátor parkovacej brzdy a brzdivého systému (červený).
2. Stlačte brzdivý pedál.

» Zapnutie napájania

Pri zapínaní systému napájania držte nohu pevne na brzdivom pedáli.

Pri zapínaní systému napájania v chladnom počasi vypnite všetko elektrické príslušenstvo, ako sú svetlá, systém klimatizácie a vyhrievanie zadného okna, aby sa znížil odber z 12-voltového akumulátora.

Ak teplota vysokonapätovej batérie klesne na -30°C alebo menej, systém napájania sa nespustí. Počkajte, kým sa vysokonapäťová batéria zohreje, alebo presuňte vozidlo na teplejšie miesto. Upozorňujeme, že systém kúrenia batérie v tomto prípade nepomôže.

Ak je batéria v diaľkovom ovládači bezkľúčového otvárania takmer vybitá, premiestnite ho bližšie k tlačidlu **POWER**.

» **Ak je slabá batéria diaľkového ovládača bezkľúčového otvárania** Str. 641

Systém napájania sa nemusí aktivovať, ak na diaľkový ovládač bezkľúčového otvárania pôsobia silné rádiové vlny.

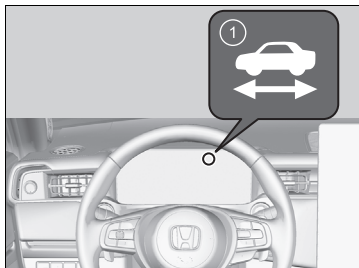
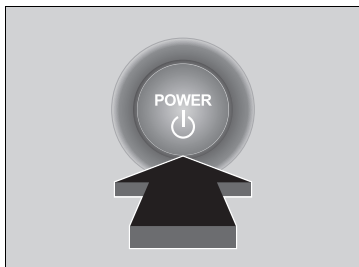



1 Indikátor  (Pripravený)

3. Bez toho, aby ste stlačili plynový pedál, stlačte tlačidlo **POWER** (Napájanie) a zároveň stlačte brzdový pedál.

4. Skontrolujte indikátor  (Pripravené).

► Držte stlačený brzdový pedál, až kým sa nerozsvieti indikátor .

► Indikátor  sa rozsvieti, keď je zapnutý systém napájania. Vtedy môžete začať jazdiť.

► Ak je vonkajšia teplota extrémne nízka, nemôžete jazdiť, kým sa nezlepšia podmienky. V tomto prípade sa indikátor  nerozsvieti a na ukazovateli sa zobrazí výstražná správa.
► **Indikátory** Str. 104

►► Zapnutie napájania

Ak stlačíte tlačidlo **POWER** a súčasne stlačíte brzdový pedál, kým indikátor  svieti, nastaví sa režim napájania VOZIDLO VYPNUTÉ a nemožno začať jazdiť.

► **Indikátor pripravenosti** Str. 109

System imobilizéra chráni vozidlo pred ukradnutím. Ak sa používa nesprávny kódovaný kľúč (alebo iné zariadenie), systém napájania sa neaktivuje.

► **System imobilizéra** Str. 182

Keď nastavíte režim napájania do polohy ZAPNUTÉ, môžete cítiť, že brzdový pedál mierne klesne. Je to normálne.

■ Pohnutie sa z miesta

1. Držte pravú nohu na brzdovom pedáli a skontrolujte, či svieti indikátor , potom zaradíte radiacu páku do polohy **D**. Pri cúvaní zaradíte polohu **R**.
2. Zatiahnite parkovaciu brzdú, uvoľníte brzdový pedál a jemne stlačíte plynový pedál.
 - Uistite sa, že indikátor parkovacej brzdy a brzdového systému (červený) zhasol.
 - **Parkovacia brzda** Str. 480
 - **Ak indikátor systému prevodovky bliká súčasne s výstražnou správou** Str. 653

■ Asistent rozjazdu do kopca

Asistent rozjazdu do kopca pomáha predchádzať pohybu vozidla vzad, keď na naklonenej vozovke uvoľníte nohu z brzdového pedála, aby ste stlačili plynový pedál, tým, že na chvíľu ponechá aktivovanú brzdú.

Preradte prevodovku do polohy **D**, ak je vozidlo otočené smerom do kopca, alebo do polohy **R**, ak je vozidlo otočené smerom z kopca. Potom uvoľníte brzdový pedál.

■ Zastavenie systému napájania

Systém napájania môžete vypnúť, keď je vozidlo úplne zastavené.

1. Stlačte brzdový pedál a radiacu páku preradte do polohy **P**.
 - Kým sa neustíte, že sa na indikátore polohy radiacej páky zobrazuje symbol **P**, neustále držte nohu na brzdovom pedáli.
2. Stlačte tlačidlo **POWER**.

⌘ Pohnutie sa z miesta

Môžete tiež uvoľniť parkovaciu brzdú tým, že stlačíte spínač elektrickej parkovacej brzdy a súčasne stlačíte brzdový pedál.

Ak je vozidlo otočené smerom z kopca, môžete sa pomaly rozbehnúť tak, že manuálne stlačíte spínač elektrickej parkovacej brzdy a potom stlačíte plynový pedál.

⌘ Asistent rozjazdu do kopca

Asistent rozjazdu do kopca nemusí zabrániť pohybu vozidla, ak sa nachádza na veľmi strmom alebo klzkom povrchu. Systém sa neaktivuje pri nízkom sklone.

Asistent rozjazdu do kopca sa zapne, aj keď je systém VSA vypnutý.

Asistent rozjazdu do kopca nepredstavuje náhradu ručnej brzdy.

Bezpečnostné opatrenia počas jazdy

■ Jazda v hmle

V hmlistom počasí sa znižuje viditeľnosť. Počas jazdy zapnite stretávacie svetlá, aj keď jazdíte cez deň. Spomaľte a na navádzanie počas jazdy používajte čiaru, zvodidlá a zadné svetlá vozidla pred vami.

■ Jazda vo vetre

Ak počas jazdy naráža do vozidla silný bočný vietor, pevne držte volant. Pomaly spomaľujte vozidlo a udržiavajte ho v strede vozovky. Dávajte si pozor na poryvy vetra, najmä pri výjazde z tunela, jazde po moste alebo brehu rieky a pri jazde na otvorenom priestranstve, napríklad v lome, aj v prípade, keď vás míňa veľké nákladné vozidlo.

» Bezpečnostné opatrenia počas jazdy

POZOR: Nejazdite na vozovke, na ktorej sa nachádza hlboká voda. Jazda cez hlbokú vodu poškodí systém napájania a elektrické zariadenia a vozidlo sa pokazí.

POZNÁMKA

Nestláčajte tlačidlo radiacej páky, pokým stláčate plynový pedál. Mohli by ste poškodiť prevodovku.

POZNÁMKA

Ak opakovane otáčate volantom pri jazde mimoriadne nízkou rýchlosťou alebo keď podržíte volant v polohe úplného otočenia doľava alebo doprava, systém EPS (elektrický posilňovač riadenia) sa začne zahrievať. Systém prechádza do ochranného režimu a obmedzuje výkon. Ovládanie volantu je čoraz ťažšie. Keď systém vychladne, funkcia systému EPS sa obnoví. Opakované používanie za týchto podmienok môže viesť k poškodeniu systému.

■ V daždi

Keď prší, vozovka je šmykľavá. Počas jazdy sa vyhnite prudkému brzdeniu, zrýchľovaniu a riadeniu, a buďte opatrnejší. Výskyt akvaplaningu je pravdepodobný, ak jazdíte po zbrázdenej vozovke s mlákami. Nejazdite v hlbokej vode a na zaplavených cestách. Môže sa poškodiť systém napájania alebo hnacie ústrojenstvo alebo môže dôjsť k poruche elektrických komponentov.

■ Iné bezpečnostné opatrenia

Ak ste cítili silný náraz niečoho pod vozidlom, zastavte na bezpečnom mieste. Skontrolujte, či nie je poškodený podvozok a či nedochádza k úniku kvapalín.

Prevodovka

■ Plazivá rýchlosť

Rovnako ako pri konvenčnom vozidle s benzínovým pohonom s automatickou prevodovkou sa toto vozidlo bude pohybovať plazivou rýchlosťou. Keď vozidlo stojí, pevne stlačte brzdový pedál.

▣ Bezpečnostné opatrenia počas jazdy

Ak počas jazdy nastavíte režim napájania do polohy PRISLUŠENSTVO, systém napájania sa vypne, všetky funkcie posilňovača riadenia a brzd prestanú fungovať a vozidlo sa stane ťažko ovládateľné.

Počas jazdy nepreraďujte do polohy **[N]**, v opačnom prípade nebude možné rekuperačné brzdenie ani zrýchľovanie.

Prvých 300 km po zakúpení nového vozidla alebo po výmene brzdových doštičiek alebo rotorov sa vyhýbajte prudkému brzdeniu, aby bol umožnený správny zábeh.

▣ V daždi

Keď sa vyskytne akvaplaning, buďte opatrní. Ak jazdíte po ceste pokrytej vodou vysokou rýchlosťou, medzi pneumatikou a povrchom cesty sa nahromadí vrstva vody. Ak k tomu dôjde, vozidlo nebude reagovať na ovládanie, napríklad riadenie a brzdenie.

Keď zrýchlite spomaľovanie pomocou pákového voliča spomalenia, pomaly spomaľte. Ak je vozovka šmykľavá, náhle rekuperačné brzdenie môže spôsobiť, že sa budú pneumatiky šmykať.

Radenie

Zmeňte prevodový stupeň podľa aktuálnej potreby pri jazde.

■ Polohy tlačidla radiacej páky



P Parkovanie

Používa sa pri parkovaní alebo pred aktiváciou či deaktiváciou napájania

R Cúvanie

Používa sa pri cúvaní

N Neutrál

Prevodovka nie je zamknutá

D Jazda

Používa sa na:

Normálna jazda

V inom režime ako SPORT

- Dočasne možno používať páčkový volič spomalenia.

Keď je režim SPORT zapnutý

- Je možné použiť páčkový volič spomalenia.

► Radenie

⚠ VÝSTRAHA

Ak vozidlo ponecháte bez dozoru a neuistíte sa, že je zaradená parkovacia poloha, môže sa svojvoľne posunúť.

Vozidlo, ktoré sa svojvoľne posunie, môže spôsobiť nehodu s následkom vážnych alebo smrteľných zranení.

Kým sa neuistíte, že sa na indikátore polohy radiacej páky zobrazuje symbol **P**, neustále držte nohu na brzdovom pedáli.

Zabránenie poruchy a nechcenej aktivácie:

- Zabráňte rozliatiu akýchkoľvek kvapalín na tlačidlá radiacej páky alebo okolo nich.
- Na tlačidlá radiacej páky ani okolo nich neukladajte žiadne predmety a zabráňte pádu predmetov na tlačidlá.
- Nedovoľte spolujazdcom a deťom manipulovať s tlačidlami radiacej páky.

Ak stlačíte plynový pedál s prevodom v polohe **N**, v rozhraní s informáciami pre vodiča sa zobrazí táto správa.

► Výstražné a informačné hlásenia rozhrania s informáciami pre vodiča Str. 124

Preradte do polohy **D** alebo **R** so stlačeným brzdovým pedálom.

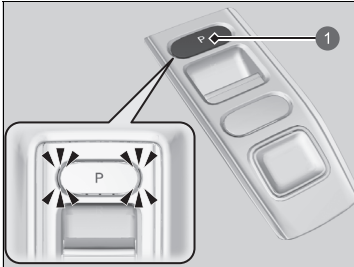
■ Tlačidlo **P (parkovanie)****1 Tlačidlo **P****

Prevodový stupeň sa preradí do polohy **P**, keď stlačíte tlačidlo **P**, keď je vozidlo zaparkované s režimom napájania v polohe ZAPNUTÉ. Indikátory po stranách tlačidla **P** sa rozsvietia.

■ Ovládanie radiacej páky

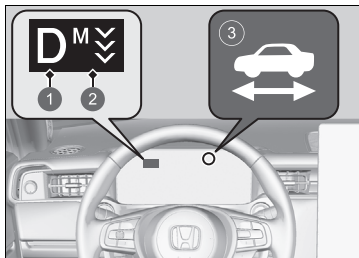

- 1 Indikátor polohy radiacej páky
- 2 Indikátor páčkového voliča spomalenia
- 3 Indikátor (Pripravený)

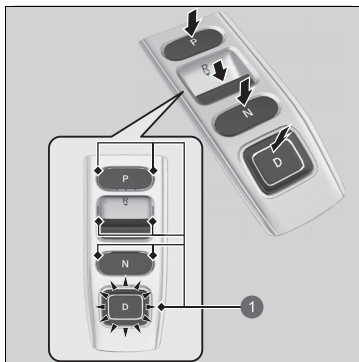

- 1 Indikátor tlačidla radiacej páky

P: Stlačte tlačidlo **P**.

R: Stlačte dozadu tlačidlo **R**.

N: Stlačte tlačidlo **N**.

D: Stlačte tlačidlo **D**.

►► Ovládanie radiacej páky

POZNÁMKA

Ak preradujete z polohy **D** do polohy **R** a naopak, úplne zastavte a držte stlačený brzdový pedál.

Stlačenie tlačidla radiacej páky, skôr než vozidlo úplne zastane, môže poškodiť prevodovku.

Kým sa neustíte, že sa na indikátore polohy radiacej páky zobrazuje symbol **P**, neustále držte nohu na brzdovom pedáli.

Skôr než stlačíte tlačidlo radiacej páky, skontrolujte pomocou indikátora radenia a indikátora tlačidla radiacej páky polohu radenia.

Ak indikátor aktuálne vybraného prevodového stupňa alebo indikátory všetkých prevodových stupňov naraz blikajú, došlo k poruche prevodovky.

Vyhýbajte sa prudkému zrýchlovaniu a čo najskôr nechajte prevodovku skontrolovať predajcovi.

Pri zmene prevodu na **R** jedenkrát zaznie zvuková signalizácia.

► Ako prispôsobiť nastavenia vozidla Str. 331

Pri preradovaní rýchlostných stupňov pri mimoriadne nízkych teplotách (–30 °C) sa môže zaradená poloha zobrazit' s krátkym oneskorením. Pred jazdou vždy overte, či je zaradený správny prevodový stupeň.

■ Pri otváraní dverí vodiča

Ak otvárate dvere vodiča za nasledujúcich podmienok, aktuálne zaradený prevod sa automaticky zmení na **P**.

- Vozidlo stojí, pričom je režim napájania nastavený do polohy ZAPNUTÉ alebo sa vozidlo pohybuje rýchlosťou maximálne 2 km/h .
- Prevodovka je v inom stupni ako **P**.
- Odopli ste bezpečnostný pás na strane vodiča.
 - ▶ Ak so stlačeným brzdovým pedálom manuálne preradíte z polohy **P** na iný prevod, po uvoľnení brzdového pedála sa automaticky opäť zaradí prevod **P**.

■ Pri vypnutí režimu napájania

Ak vypnete systém napájania, kým vozidlo stojí a prevodovka je v inej polohe ako **P**, poloha radenia sa automaticky zmení na **P**.

☒ Pri otváraní dverí vodiča

Aj keď je systém navrhnutý tak, aby sa pri uvedených podmienkach automaticky zaradil prevod do polohy **P**, z bezpečnostných dôvodov by ste mali vždy zaradiť polohu **P** pred otvorením dverí vodiča. Zaparkujte vozidlo na bezpečnom mieste.

☒ **Po zastavení** Str. 490

Ak chcete jazdiť vozidlom po automatickej zmene prevodu na **P** za popísaných podmienok, zavrite dvere, pripútajte sa, stlačte brzdový pedál a potom preradte.

Keď opúšťate vozidlo, vypnite systém napájania a zamknite dvere.

■ Ak chcete nechať prevodovku v polohe **N** (režim autoumyvárne)

Pri zapnutom systéme napájania:

1. Stlačte a podržte brzdomý pedál.
2. Vyberte ikonu **N**.
3. Do piatich sekúnd stlačte tlačidlo **POWER**.

Režim napájania sa zmení na PRÍSLUŠENSTVO a na informačnom rozhraní vodiča sa zobrazí hlásenie.

- Tým sa vozidlo prepne do režimu autoumyvárne, ktorý sa musí používať, ak je vozidlo ťahané cez autoumyváreň s pohyblivým dopravníkom, kedy vy ani personál nesmiete zostať v aute.
- Zostáva zaradený prevodový stupeň **N** a režim napájania v polohe PRÍSLUŠENSTVO, pričom po 15 minútach sa automaticky prepne do polohy **P**.

Manuálnym preradením na **P** zrušíte režim PRÍSLUŠENSTVO. Rozsvieti sa indikátor **P** a režim napájania sa zmení na možnosť VYPNUTÉ.



⚠ Ak chcete nechať prevodovku v polohe **N**

Upozorňujeme, že prenos nemusí zostať v polohe **N**, kým je zapnutý niektorý z nasledujúcich indikátorov:

- Indikátor systému napájania
- Indikátor systému prevodovky
- Indikátor systému nabíjania 12-voltového akumulátora

■ Obmedzenia výberu polohy radenia

Za určitých okolností, ktoré by mohli viesť k nehode, nie je možné zvoliť niektorú polohu radenia.

Ked' je prevodovka v polohe:	1. Za týchto podmienok:	2. Ak sa pokúsite zmeniť nasledujúce:	3. Poloha radenia zostáva/prepne sa do:	Zmena polohy radenia
P	Nie je stlačený brzdový pedál. Stlačíte plynový pedál.	Inú polohu radenia	P	Uvoľnite plynový pedál a stlačte brzdový pedál.
N	Vozidlo sa hýbe pomalou rýchlosťou bez stlačeného brzdového pedálu. Vozidlo sa hýbe pomalou rýchlosťou so stlačeným plynovým pedálom.		N	
N alebo D	Vozidlo sa hýbe smerom dopredu.	R	P alebo N	Zaparkujte vozidlo na bezpečnom mieste.
R alebo N	Vozidlo sa hýbe smerom dozadu.	D		
R , N , alebo D	Vozidlo je v pohybe.	P		
P alebo N	Indikátor  nesvieti.	Poloha radenia iná ako P alebo N	P alebo N	Uistite sa, že sa indikátor  rozsvieti.

Páčkový volič spomalenia

Keď uvoľníte plynový pedál, môžete ovládať mieru spomalenia bez toho, aby ste museli zložiť ruky z volantu. Pomocou páčkového voliča spomalenia na volante môžete postupne prepínať medzi tromi stupňami spomalenia.

Pri jazde dole svahom môžete použiť páčkový volič spomalenia, aby ste pomohli udržať rýchlosť spomalenia, čo vám umožní udržať bezpečnú vzdialenosť medzi vozidlom a vozidlom pred vami.

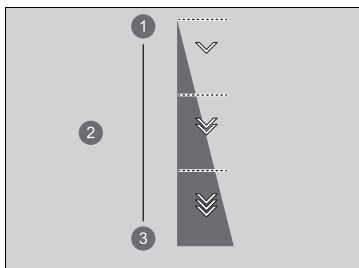

- 1 Zníženie
- 2 Stupeň spomalenia
- 3 Zvýšenie

Výber rôznych stupňov spomalenia:

- Potiahnite volič (pravá strana) na zníženie stupňa spomalenia.
- Potiahnite volič (ľavá strana) na zvýšenie stupňa spomalenia.

Ak chcete zrušiť páčkový volič spomalenia, na niekoľko sekúnd potiahnite volič .

Predvolený stupeň spomalenia je . Každá aktivácia páčkového voliča zmení spomalenie o jeden stupeň.

- Stupeň spomalenia sa nemusí zmeniť, ak páčkový volič necháte potiahnutý späť.

►► Páčkový volič spomalenia

POZOR

Rýchle zvyšovanie miery spomalenia rýchlym posúvaním páčkového voliča spomalenia môže spôsobiť preklzavanie pneumatík, čo môže mať za následok haváriu, ktorá by mohla spôsobiť zranenie alebo usmrtenie osôb.

Vždy zachovávajte primeranú mieru spomalenia.

Ak súčasne potiahnete dozadu ľavý aj pravý páčkový volič, stupeň spomalenia sa nemusí zmeniť.

V nasledujúcich situáciách sa stupeň nemusí zmeniť a ikona stupňa bude blikať, aj keď potiahnete volič dozadu. Stupeň spomalenia sa môže automaticky znížiť alebo zrušiť v nasledujúcich prípadoch:

- Vysokonapäťová batéria je plne nabitá alebo jej teplota je príliš nízka alebo príliš vysoká.
- Rýchlosť vozidla je mimo rozsah spomalenia pri vypnutom režime **SPORT**.
- Je potrebná ochrana systému napájania.
- Použijete páčkový volič vo vozidle automaticky zastavenom systémom ACC s funkciou sledovania vozidiel pri nízkych rýchlostiach (LSF)

Kedy použiť

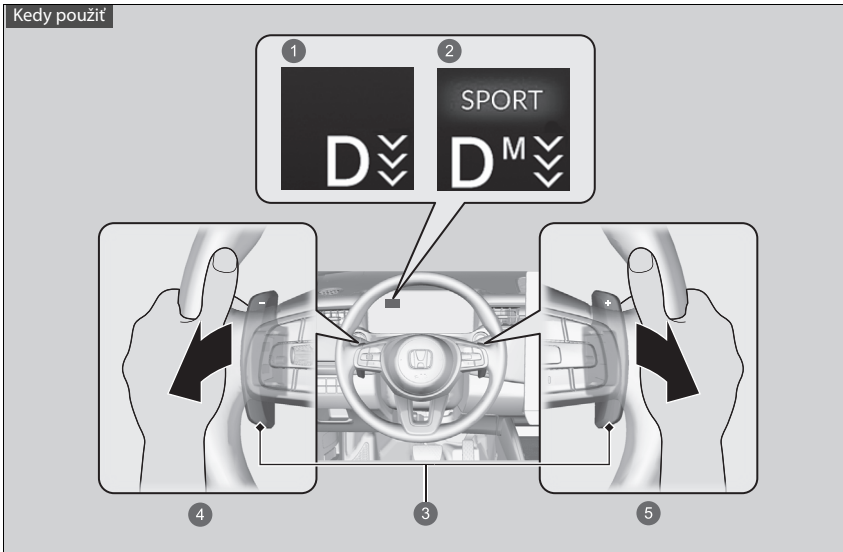

Poloha radenia je **D**

- 1 V inom režime ako **SPORT** sa zobrazí stupeň spomalenia.
- 2 Keď je režim **SPORT** zapnutý, zobrazí sa stupeň spomalenia a indikátor **M**.
- 3 Páčkový volič
- 4 Zvýšte stupeň spomalenia potiahnutím páčkového voliča **-** (ľavá strana)
- 5 Znížte stupeň spomalenia potiahnutím páčkového voliča **+** (Pravá strana)

►► Páčkový volič spomalenia

Ak sa použije hociktorý páčkový volič, systém ACC s funkciou sledovania vozidiel pri nízkych rýchlostiach sa automaticky zruší.

■ V inom režime ako SPORT

Ak potiahnete páčkový volič dozadu, stupeň spomalenia sa dočasne zmení a na ukazovateli sa zobrazí príslušný stupeň.

Ak chcete zrušiť páčkový volič spomalenia, na niekoľko sekúnd potiahnite volič  (pravá strana).

Páčkový volič spomalenia sa automaticky zruší a stupeň spomalenia na ukazovateli zmizne pri jazde s konštantnou rýchlosťou, v situáciách zrýchlenia pri spomaľovaní tesne pred zastavením vozidla.

■ Keď je režim SPORT zapnutý

Ak potiahnete páčkový volič dozadu, stupeň spomalenia sa zmení a na ukazovateli sa zobrazí miera spomalenia spolu s indikátorom **M**. Stupeň spomalenia sa automaticky nezruší, keď je zapnutý režim **SPORT**.

Ak chcete zrušiť páčkový volič spomalenia, vypnite režim **SPORT** alebo na niekoľko sekúnd potiahnite volič  (pravá strana). Po zrušení zmizne stupeň spomalenia na ukazovateli.

Spínač jazdných režimov

Pomocou prepínača **DRIVE MODE** si môžete si vyberať medzi tromi režimami: **SPORT**, **NORMAL** a **ECON**.

Aktuálny režim sa zobrazí v rozhraní s informáciami pre vodiča a každý režim sa zobrazí inak.

■ Výber režimu jazdy

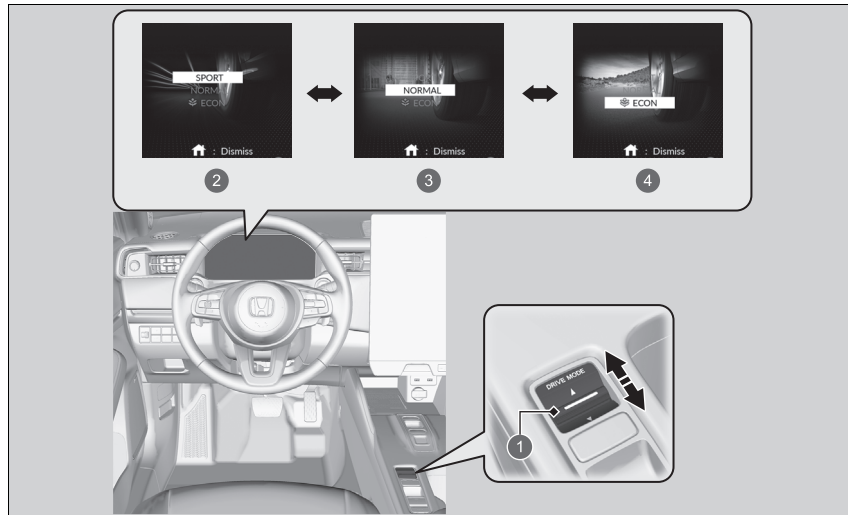

- 1 Spínač **DRIVE MODE**
- 2 Režim **SPORT**

- 3 Režim **NORMAL**
- 4 Režim **ECON**

►► Spínač jazdných režimov

Pri jazdení v určitých podmienkach nemusí tento režim umožniť zmenu na iný jazdný režim.

Ak dôjde k poruche systému vozidla, v rozhraní s informáciami pre vodiča sa zobrazí aj nasledujúce hlásenie a nebude možné vybrať žiadny iný režim.



Režim SPORT



Zlepšuje schopnosť vozidla reagovať na pokyny vodiča.

Režim NORMAL

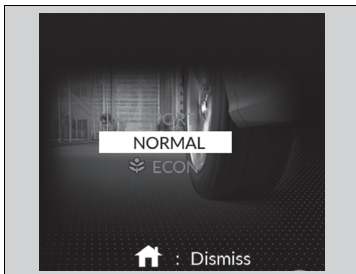

Optimalizuje rovnováhu medzi obsluhou a komfortom.

Režim ECON



Uľahčuje palivovo úspornú jazdu.

Režim ďalšieho spustenia

Režim ďalšieho spustenia sa uloží podľa nasledujúceho grafu.

Posledný režim	Nasledujúci režim
SPORT alebo NORMAL	NORMAL
ECON	ECON

Režim ECON

V režime **ECON** bude systém klimatizácie menej účinný a vozidlo bude pomalšie zrýchľovať.

V režime **ECON** dochádza k výraznejším výkyvom teploty systému klimatizácie a aktivácii vyhrievania sedadla.

➔ **Vyhrievanie predných sedadiel** Str. 237

Akustický systém signalizácie vozidla

Táto funkcia upozorňuje chodcov, keď je vozidlo poháňané výlučne elektrickou energiou a blíži sa rýchlosťou okolo 32 km/h alebo menej.

System asistenta stability vozidla (VSA)

System VSA pomaha stabilizovat vozidlo pocas zatácania v prípade, ak vozidlo zatočí viac alebo menej, než chcete. Táto funkcia taktiež pomaha zachovat trakciu v prípade šmykľavého povrchu. Vykona sa to reguláciou výkonu motora a selektívnym použitím brzd.

Prevádzka systému VSA



1 Indikátor systému VSA

Keď sa systém VSA aktivuje, môžete si všimnúť, že motor nereaguje na plynový pedál. Taktiež si môžete všimnúť hluk vychádzajúci z hydraulického brzdového systému. Všimnete si aj to, že indikátor začne blikať.

System asistenta stability vozidla (VSA)

System VSA nemusí fungovať správne, ak sú zmiešané rôzne typy a veľkosti pneumatík. Používajte rovnakú veľkosť a typ pneumatík a predpísaný tlak vzduchu.

Keď sa indikátor VSA počas jazdy rozsvieti a ostane svietiť, pravdepodobne sa vyskytol problém s týmto systémom. Nemusí to prekážať pri bežnej jazde, ale nechajte hneď vozidlo skontrolovať predajcovi.

System VSA nedokáže zlepšiť stabilitu vo všetkých jazdných situáciách a neovláda celý brzdový systém. Je potrebné, aby ste jazdili a zatáčali vhodnou rýchlosťou vzhľadom na podmienky jazdy a vždy zachovávali potrebnú bezpečnostnú rezervu.

Hlavná funkcia systému VSA je vo všeobecnosti známa pod názvom Elektronická regulácia stability (ESC). System disponuje aj funkciou ovládania trakcie.

Po opätovnom pripojení 12-voltového akumulátora a nastavení režimu napájania do polohy ZAPNUTÉ sa môžu naoranžovo rozsvietiť indikátory asistenčného systému stability vozidla (VSA), adaptívneho tempomatu (ACC) s funkciou sledovania vozidiel pri nízkych rýchlostiach, systému podpory riadenia vozidla v jazdnom pruhu (LKAS), bezpečnostnej podpory, systému predchádzania vybočeniu z vozovky a nízkého tlaku v pneumatikách/systemu výstrahy poklesu tlaku v pneumatikách spolu s hlásením na ukazovateli. Prejdite krátku vzdialenosť rýchlosťou vyššou ako 20 km/h. Všetky indikátory by mali zhasnúť. Ak niektorý z nich nezhasne, nechajte vozidlo skontrolovať u predajcu.

Zapnutie a vypnutie systému VSA

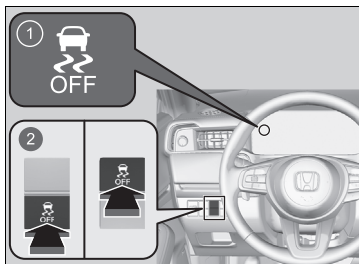

- 1 Indikátor VSA **OFF**
- 2 Tlačidlo  (VSA **OFF**)

Toto tlačidlo sa nachádza na ovládacom paneli na strane vodiča.

Ak chcete čiastočne vypnúť fungovanie/funkcie systému VSA, stlačte a podržte toto tlačidlo, kým nezaznie pípnutie.

Vozidlo dokáže normálne brzdiť a zatáčať, no funkcia ovládania trakcie je menej účinná.

Ak chcete znova zapnúť fungovanie/funkcie systému VSA, držte tlačidlo  (VSA **OFF**), kým nezaznie pípnutie.

Systém VSA sa zapne vždy, keď naštartujete motor, aj keď ste ho vyplli pri poslednej jazde.

►► Systém asistenta stability vozidla (VSA)

Za určitých, nie bežných podmienok, keď vozidlo zapadne v plytkom bahne alebo čerstvom snehu, bude jednoduchšie ho uvoľniť, keď dočasne vypnete systém VSA.

Keď je stlačené tlačidlo , funkcia ovládania trakcie je menej účinná. To umožňuje kolesám voľnejšie sa pretáčať pri nízkej rýchlosti. Svoje vozidlo uvoľnite s vypnutým systémom VSA len vtedy, keď to nie je možné so zapnutým systémom VSA.

Hneď po uvoľnení vozidla opäť zapnite systém VSA. Neodporúčame riadiť vozidlo s vypnutým systémom VSA.

Z motorového priestoru môžete počuť zvuk motora, keď sa vykonávajú systémové kontroly bezprostredne po zapnutí systému napájania alebo počas jazdy. Je to normálne.

Asistencia agilnej jazdy

Pri otáčaní volantom zľahka pribrzdí predné aj zadné kolesá podľa potreby, čím pomáha počas zatáčania udržovať stabilitu a výkon vozidla.

▣ Asistencia agilnej jazdy

System asistencie agilnej jazdy nedokáže zlepšiť stabilitu vo všetkých jazdných situáciách. Je potrebné, aby ste jazdili a zatáčali vhodnou rýchlosťou vzhľadom na podmienky jazdy a vždy zachovávali potrebnú bezpečnostnú rezervu.

Keď sa rozsvieti indikátor systému VSA a počas jazdy zostane rozsvietený, systém asistencie agilnej jazdy sa neaktivuje.

Pri aktivovaní systému asistencie agilnej jazdy môžete počuť zvuk vychádzajúci spod kapoty. Je to normálne.

Systém výstrahy poklesu tlaku v pneumatikách

Namiesto priameho merania tlaku v každej z pneumatík systém výstrahy poklesu tlaku v pneumatikách monitoruje a porovnáva počas jazdy valivý polomer a vlastnosti otáčania každého kolesa aj pneumatiky a zisťuje, či sú niektoré pneumatiky výrazne podhustené.

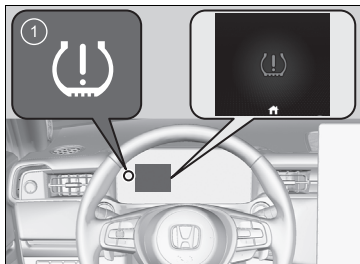

- 1 Indikátor nízkeho tlaku v pneumatikách/systému výstrahy poklesu tlaku v pneumatikách

Vtedy sa rozsvieti indikátor nízkeho tlaku pneumatiky/systému výstrahy poklesu tlaku v pneumatikách a na ukazovateli sa zobrazí hlásenie.

►► Systém výstrahy poklesu tlaku v pneumatikách

Systém pneumatiky nemonitoruje počas jazdy nízkou rýchlosťou.

Určité podmienky, ako napríklad nízka okolitá teplota a zmena nadmorskej výšky, priamo ovplyvňujú tlak v pneumatikách a môžu byť príčinou aktivácie indikátora nízkeho tlaku v pneumatikách/systému výstrahy poklesu tlaku v pneumatikách.

Ak ste tlak pneumatiky kontrolovali a dohustovali:

- v teplom počasí, v chladnom počasí môžu byť pneumatiky nedostatočne nahustené;
- v chladnom počasí, v teplom počasí môžu byť pneumatiky príliš nahustené.

Indikátor nízkeho tlaku v pneumatikách/systému výstrahy poklesu tlaku v pneumatikách sa nerozsvieti v prípade vysokého tlaku v pneumatikách (nahustenia).

Systém výstrahy poklesu tlaku v pneumatikách nemusí fungovať správne, ak sú zmiešané typy a veľkosti pneumatík.

Dbajte na používanie pneumatík rovnakej veľkosti a typu.

►► **Kontrola a údržba pneumatík** Str. 598

Indikátor nízkeho tlaku v pneumatikách/systému výstrahy poklesu tlaku v pneumatikách sa v nasledujúcich prípadoch môže rozsvietiť s časovým oneskorením alebo sa nemusí rozsvietiť vôbec:

- Intenzívne zrýchlenie, spomalenie alebo otočenie volantom.
- Jazda na zasnežených alebo šmykľavých cestách.
- Používanie snehových reťazí.

►► Systém výstrahy poklesu tlaku v pneumatikách

Indikátor nízkeho tlaku v pneumatikách/systému výstrahy poklesu tlaku v pneumatikách sa môže rozsvietiť pri nasledujúcich podmienkach:

- Vyššia a nerovnomerná záťaž pneumatík než pri kalibrácii.
- Používanie snehových reťazí.

Po opätovnom pripojení 12-voltového akumulátora a nastavení režimu napájania do polohy ZAPNUTÉ sa môžu naoranžovo rozsvietiť indikátory asistenčného systému stability vozidla (VSA), adaptívneho tempomatu (ACC) s funkciou sledovania vozidiel pri nízkych rýchlostiach, systému podpory riadenia vozidla v jazdnom pruhu (LKAS), bezpečnostnej podpory, systému predchádzania vybočeniu z vozovky a nízkeho tlaku v pneumatikách/systému výstrahy poklesu tlaku v pneumatikách spolu s hlásením na ukazovateli. Prejdite krátku vzdialenosť rýchlosťou vyššou ako 20 km/h. Všetky indikátory by mali zhasnúť. Ak niektorý z nich nezhasne, nechajte vozidlo skontrolovať u predajcu.

■ Kalibrácia systém výstrahy poklesu tlaku v pneumatikách

Kalibráciu systému výstrahy poklesu tlaku v pneumatikách musíte vykonať vždy, keď:

- upravíte tlak niektorej pneumatiky,
- navzájom vystriedate pneumatiky,
- vymeníte niektorú pneumatiku za novú.

Pred kalibráciou systému výstrahy poklesu tlaku v pneumatikách:

- Nastavte tlak vo všetkých štyroch pneumatikách za studena.

🔧 **Kontrola pneumatík** Str. 598

Dodržiujte nasledujúce opatrenia:

- Vozidlo je v úplnom pokoji.
- Prevodovka je v polohe **P**.
- Je nastavený režim napájania ZAPNUTÉ.

🔧 Kalibrácia systém výstrahy poklesu tlaku v pneumatikách

Proces kalibrácie vyžaduje približne 20-minútovú kumulatívnu jazdu pri rýchlosti v rozmedzí 35 – 105 km/h.

Ak je počas tohto časového úseku zapnutý systém napájania a vozidlo sa nepohne do 45 sekúnd, na chvíľu sa môže rozsvietiť indikátor nízkeho tlaku v pneumatikách. Ide o bežný jav, ktorý signalizuje, že proces kalibrácie sa ešte neskončil.

Ak sú nasadené snehové reťaze*, pred kalibráciou systému výstrahy poklesu tlaku v pneumatikách ich odstráňte.

Ak sa indikátor nízkeho tlaku v pneumatikách/systému výstrahy poklesu tlaku v pneumatikách rozsvieti aj v prípade, ak sú namontované správne nahustené predpísané bežné pneumatiky, nechajte vozidlo skontrolovať u predajcu.

Odporúčame, aby ste pri výmene použili pneumatiky rovnakej značky, modelu a veľkosti, ako boli pôvodné pneumatiky. Požiadajte predajcu o podrobné informácie.



Pri kalibrácii systému výstrahy poklesu tlaku v pneumatikách postupujte nasledovne.

► **Základná obsluha** Str. 255

1. Nastavte režim napájania ZAPNUTÉ.
2. Vyberte možnosť **Domov**.
3. Vyberte položku **Nastavenie vozidla**.
4. Vyberte položku **Systém výstrahy poklesu tlaku v pneumatikách**.
5. Vyberte položku **Zrušiť** alebo **Inicializovať**.

- Ak sa zobrazí hlásenie **Kalibráciu sa nepodarilo spustiť.**, opakujte krok 5.
- Proces kalibrácie sa ukončí automaticky.

Systém detekcie objektov v mŕtvom uhle *

Keď systém rozpozná vozidlá, ktoré sa približujú zozadu vo vedľajších jazdných pruhoch, rozsvieti sa príslušný indikátor poskytujúci asistenciu pri zmene jazdného pruhu.

►► Systém detekcie objektov v mŕtvom uhle *

Dôležitá bezpečnostná informácia

Ako všetky asistenčné systémy, aj systém detekcie objektov v mŕtvom uhle (BSI) má určité obmedzenia. Pred zmenou jazdného pruhu sa vždy pozrite do zrkadiel, na obe strany vozidla a za seba, či sa tam nenachádzajú iné vozidlá. Ak sa budete na systém detekcie objektov v mŕtvom uhle (BSI) príliš spoliehať, môže dôjsť k zrážke.

Nechajte vozidlo skontrolovať v servise v nasledujúcich situáciách:

- Zadný nárazník alebo oblasť okolo radarových snímačov sú silne poškodené.
- Indikátor sa nerozsvieti ani v prípade, keď v zóne upozornenia malo byť zistené vozidlo.
- Je potrebné opraviť zadný nárazník alebo všetky komponenty systému.

Ak sa zadný nárazník alebo akékoľvek komponenty systému opraví, systém sa vráti do zóny upozornení 1, až kým sa nebude môcť prispôsobiť a rozšíriť na zónu upozornení 1 a 2.

■ Spôsob fungovania systému

Systém sa aktivuje, keď sa vaše vozidlo pohybuje dopredu rýchlosťou približne 32 km/h alebo vyššou.

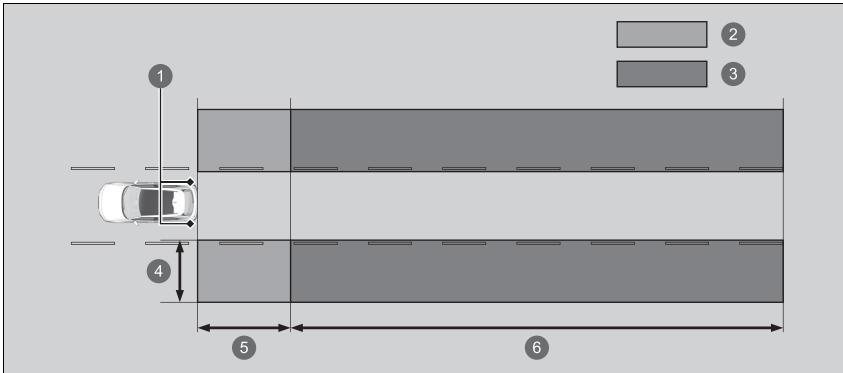

- ❶ Radarové snímače: pod rohmi zadného nárazníka
- ❷ Zóna upozornenia 1
- ❸ Zóna upozornenia 2

Rozsah zóny upozornenia

- ❹ Pribl. 0,5 ~ 3 m od strany vozidla.
- ❺ Pribl. 3 m od zadného nárazníka.
- ❻ Pribl. 3 ~ 25 m za zadným nárazníkom. (Čím rýchlejšie sa sa vozidlo približuje, v tým väčšej vzdialenosti bude detekované.)

Pôvodne nastavená zóna je zóna upozornenia 1. Po prejení vozidla po priamej ceste s dopravnými a cestnými objektmi sa systém časom prispôsobí a zónu upozornenia rozšíri (zóna upozornenia 1 a 2).

■ Keď systém rozpozná vozidlo

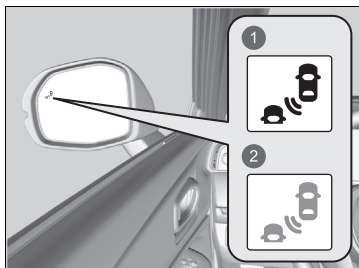

- 1 Rozsvieti sa
- 2 Bliká

Indikátor upozornenia systému Detekcia objektov v mrtvom uhle (BSI)
Nachádza sa na oboch vonkajších spätných zrkadlách.

Rozsvieti sa v nasledujúcich prípadoch:

- Zozadu sa k vám blíži vozidlo, ktoré vás predbehne s rozdielom rýchlosti najviac 50 km/h.
- Predbiehate vozidlo s rýchlostným rozdielom maximálne cca 20 km/h.

Bliká a znie zvuková signalizácia v nasledujúcich prípadoch:

Páčkou smerových svetiel signalizujete odbočenie v smere rozpoznaného vozidla, zatiaľ čo indikátor upozornenia systému detekcie objektov v mrtvom uhle (BSI) svieti.

- Trikrát zaznie zvuková signalizácia.

►► System detekcie objektov v mrtvom uhle *

Pre správnu činnosť systému detekcie objektov v mrtvom uhle (BSI):

- Zadný nárazník a oblasť okolo radarových snímačov udržiavajte vždy čistú.
- Rohovú časť zadného nárazníka nezakrývajte žiadnymi štítkami ani nálepkami.

Tento systém slúži len ako doplnok komfortu vodiča. Aj keď sa v zóne upozornenia bude nachádzať nejaký objekt, môžu nastať nasledovné situácie:

- Upozornenie systému detekcie objektov v mrtvom uhle sa neobjaví a v rozhraní s informáciami pre vodiča sa zobrazí hlásenie  **Detekcia objektov v mrtvom uhle nie je k dispozícii.**
- Indikátor upozornenia systému detekcie objektov v mrtvom uhle (BSI) sa môže spustiť, aj keď sa toto hlásenie zobrazí.

Po opätovnom pripojení 12-voltového akumulátora a nastavení režimu napájania do polohy ZAPNUTÉ sa môžu naoranžovo rozsvietiť indikátory asistenčného systému stability vozidla (VSA), adaptívneho tempomatu (ACC) s funkciou sledovania vozidiel pri nízkych rýchlostiach, systému podpory riadenia vozidla v jazdnom pruhu (LKAS), bezpečnostnej podpory, systému predchádzania vybočeniu z vozovky a nízkeho tlaku v pneumatikách/systému výstrahy poklesu tlaku v pneumatikách spolu s hlásením na ukazovateli. Prejdite krátku vzdialenosť rýchlosťou vyššou ako 20 km/h. Všetky indikátory by mali zhasnúť. Ak niektorý z nich nezhasne, nechajte vozidlo skontrolovať u predajcu.

■ Zapnutie a vypnutie systému detekcie objektov v mŕtvom uhle (BSI)

Systém môžete zapínať a vypínať pomocou rozhrania s informáciami pre vodiča.

📄 **Bezpečnostná podpora** Str. 152

Systém detekcie objektov v mŕtvom uhle zostane pri každom zapnutí systému napájania v predtým zvolenom nastavení zapnutia alebo vypnutia.

📄 Systém detekcie objektov v mŕtvom uhle*

Nastavenie systému detekcie objektov v mŕtvom uhle (BSI) môžete zmeniť.

📄 **Ako prispôbiť nastavenia vozidla** Str. 331

* Nie je k dispozícii u všetkých modelov

■ Podmienky a obmedzenia systému detekcie objektov v mŕtvom uhle (BSI)

Indikátor upozornenia detekcie objektov v mŕtvom uhle (BSI) sa nemusí spustiť v nasledujúcich prípadoch:

- Medzi vaším vozidlom a vozidlom v susednom jazdnom pruhu je veľký rozdiel v rýchlosti.
- Vozidlo je zaparkované v bočnom jazdnom pruhu.
- K vášmu vozidlu sa približuje alebo ho predbieha objekt, ktorý radarové snímače nezachytia.
- Vozidlo jazdiace v susednom jazdnom pruhu je motocykel alebo iné malé vozidlo.

Systém detekcie objektov v mŕtvom uhle (BSI) nemusí fungovať správne v nasledujúcich prípadoch:

- Pri odbáčaní na križovatke.
- Systém deteguje objekty (zvodidlá, stĺpy, stromy a pod.).
- V zóne upozornenia sa bude nachádzať objekt, ktorý dobre neodráža rádiové vlny, napríklad motocykel.
- Jazdíte na ceste so zákrutami.
- Vozidlo sa presúva zo vzdialeného jazdného pruhu do vedľajšieho jazdného pruhu.
- Systém zachytí rušenie signálu, napríklad iné radarové snímače z iného vozidla alebo silné rádiové vlny vysielané z blízkeho zariadenia.
- Zadný nárazník alebo priestor okolo radarových snímačov je pokrytý nečistotami, blatom, snehom, ľadom atď.
- Poškodený alebo zdeformovaný zadný nárazník alebo oblasť okolo radarových snímačov.
- Za nepriaznivého počasia (silný dážď, sneh a hmla).
- Krátke zatáčanie alebo jazda po hrboľatej ceste, na ktorej sa vozidlo mierne nakláňa.
- K zadnej časti vozidla je pripevnený predmet, ako napríklad nosič na bicykle.

Honda Sensing je pomocný systém pre vodiča, ktorý využíva prednú širokouhlú kameru namontovanú na vnútornej strane čelného skla za spätným zrkadlom.

Honda Sensing má nasledujúce funkcie.

■ Funkcie, ktoré nevyžadujú na aktiváciu použitie spínačov

- Brzdový systém zmiernenia zrážky (CMBS) ➤ Str. 411
- Systém predchádzania vybočeniu z vozovky ➤ Str. 463
- Systém rozpoznávania dopravných značiek ➤ Str. 471

■ Funkcie, ktoré vyžadujú na aktiváciu použitie spínačov

- Adaptívny tempomat (ACC) s funkciou sledovania vozidiel pri nízkych rýchlostiach ➤ Str. 424
- Systém podpory riadenia vozidla v jazdnom pruhu (LKAS) ➤ Str. 441
- Traffic Jam Assist ➤ Str. 453

■ Prevádzkové spínače adaptívneho tempomatu (ACC) s funkciou sledovania vozidiel pri nízkych rýchlostiach/systému podpory riadenia vozidla v jazdnom pruhu (LKAS)/Traffic Jam Assist

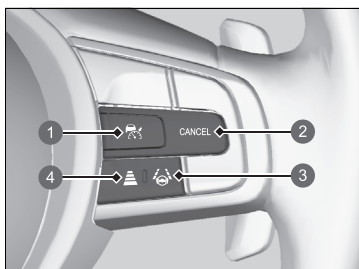

1 Tlačidlo

Stlačením aktivujete pohotovostný režim systému ACC s funkciou sledovania vozidiel pri nízkych rýchlostiach. Prípadne stlačením zrušíte tento systém.

2 Tlačidlo CANCEL

Stlačením zrušíte systém ACC s funkciou sledovania vozidiel pri nízkych rýchlostiach.

3 Tlačidlo LKAS

Stlačením aktivujete pohotovostný režim pre systém LKAS a systém Traffic Jam Assist. Prípadne stlačením zrušíte tieto systémy.

4 Tlačidlo odstup

Stlačením zmeníte nastavený odstup systému ACC s funkciou sledovania vozidiel pri nízkych rýchlostiach.

5 Tlačidlo RES/+ a SET/-

Stlačením tlačidla **RES/+** nastavíte alebo obnovíte systém ACC s funkciou sledovania vozidiel pri nízkych rýchlostiach alebo zvýšite rýchlosť vozidla. Stlačením tlačidla **SET/-** nastavíte systém ACC s funkciou sledovania vozidiel pri nízkych rýchlostiach alebo znížite rýchlosť vozidla.

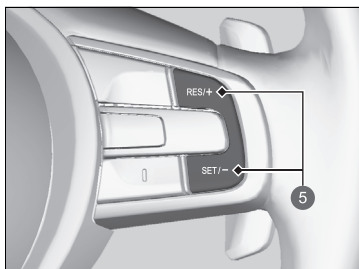

Obsah ukazovateľa

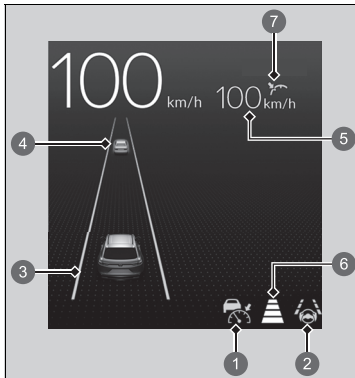

Môžete vidieť aktuálny stav adaptívneho tempomatu (ACC) s funkciou sledovania vozidiel pri nízkych rýchlostiach, systému podpory riadenia vozidla v jazdnom pruhu (LKAS) a systému Traffic Jam Assist.

- 1 Signalizuje, že systém ACC s funkciou sledovania vozidiel pri nízkych rýchlostiach je pripravený na aktiváciu.
 - Biela: Systém je v pohotovostnom režime.
 - Zelená: Systém je zapnutý.
 - Oranžová: Vyskytol sa problém so systémom.
- 2 Signalizuje, že systém LKAS alebo systém Traffic Jam Assist je pripravený na aktiváciu.
 - Biela: Systém je v pohotovostnom režime.
 - Zelená: Systém je zapnutý.
 - Oranžová: Vyskytol sa problém so systémom.
- 3 Signalizuje, že je systém LKAS alebo systém Traffic Jam Assist aktivovaný, a indikuje, či boli rozpoznané jazdné pruhy.
 - Biele čiary: Boli rozpoznané dopravné pruhy.
 - Zelené čiary: Systém je zapnutý.
 - Oranžová čiara: Systém rozpoznal vybočenie z jazdného pruhu.
- 4 Označuje, či adaptívny tempomat s funkciou sledovania vozidiel pri nízkych rýchlostiach rozpoznal vozidlo vpredu.
 - Kontrolované cieľové vozidlo: Biela so zelenými obrysami
 - Nekontrolované cieľové vozidlo: Sivý

- 5 Označuje, či adaptívny tempomat s funkciou sledovania vozidiel pri nízkych rýchlostiach zobrazuje nastavenú rýchlosť vozidla.
 - Biela: Nastavená rýchlosť vozidla
 - Sivá: Predchádzajúca nastavená rýchlosť
- 6 Označuje, či adaptívny tempomat s funkciou sledovania vozidiel pri nízkych rýchlostiach zobrazuje nastavený odstup vozidla.
- 7 Označuje, či adaptívny tempomat s funkciou sledovania vozidiel pri nízkych rýchlostiach zobrazuje stav nastavenia.
 - Zelená: Systém je zapnutý.
 - Sivá: Systém nie je aktivovaný.

Brzdový systém zmiernenia zrážky (CMBS)

Systém vám môže pomôcť, keď zistí, že hrozí kolízia vášho vozidla s iným vozidlom (vrátane motocyklov) pred vami zozadu, s oproti idúcim vozidlom spredu, vozidlom približujúcim sa z boku, s chodcom alebo cyklistom (pohybujúcim sa bicyklom). Systém CMBS je navrhnutý tak, aby vás upozornil pri rozpoznaní novej kolízie a tiež vám asistoval pri znižovaní rýchlosti, predchádzaní kolíziám a zmenšovaní ich závažnosti.

▣ Brzdový systém zmiernenia zrážky (CMBS)

▣ Dôležitá bezpečnostná informácia

Systém CMBS je určený na obmedzenie závažnosti zrážky, ktorej nemožno zabrániť. Tento systém nezabraňuje zrážkam ani automaticky nezastaví vozidlo. Ako vodič nesiete zodpovednosť za správne používanie brzdového pedála a volantu vzhľadom na jazdné podmienky.

Za určitých podmienok sa funkcia CMBS nemusí aktivovať alebo nemusí rozpoznať vozidlo, ktoré sa nachádza pred vaším vozidlom:

▣ Podmienky a obmedzenia systému CMBS

Str. 416

Prečítajte si informácie o manipulácii s prednou širokouhlou kamerou tvoriacou súčasť tohto systému.

▣ Predná širokouhlá kamera

Str. 478

Keď je aktivovaný systém CMBS, ostane v prevádzke aj vtedy, keď je plynový pedál čiastočne stlačený. Ak však príde k úplnému stlačeniu plynového pedála, zruší sa.

■ Spôsob fungovania systému

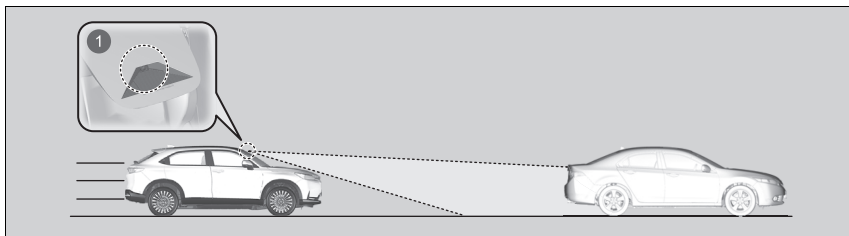

- 1 Predná širokouhlá kamera sa nachádza za spätným zrkadlom.

Systém začne monitorovať cestu pred vozidlom, keď dosiahne rýchlosť približne 5 km/h alebo vyššiu a vyhledá pred vami iné vozidlo (vrátane motocyklov), chodca, alebo pohybujúci sa bicykel.

Systém CMBS sa aktivuje, keď:

- Rozdiel rýchlostí medzi vaším vozidlom a zaznamenaným vozidlom (vrátane motocyklov), chodcom alebo pohybujúcim sa bicyklom pred vami dosiahne približne 5 km/h alebo viac, pričom hrozí zrážka.
- Vaše vozidlo ide rýchlosťou zhruba 30 km/h alebo menej a existuje riziko predného nárazu so zisteným prichádzajúcim vozidlom (vrátane motocykla), chodcom alebo pohybujúcim sa bicyklom pri odbočení doľava^{*1}/doprava^{*2} na križovatke.
- Vaše vozidlo dosahuje rýchlosť približne 100 km/h alebo menej a systém určí, že hrozí zrážka s:
 - Rozpoznaným prichádzajúcim alebo stojacim vozidlom pred vami.
 - Rozpoznaným chodcom alebo pohybujúcim sa bicyklom pred vami.
 - Vozidlo približujúce sa zo strany pred vami.

*1 : Typ vozidla s ľavostranným riadením

*2 : Typ vozidla s pravostranným riadením

▶ Spôsob fungovania systému

Predná širokouhlá kamera brzdového systému zmiernenia zrážky (CMBS) zároveň slúži na rozpoznávanie chodcov.

Táto funkcia na rozpoznávanie chodcov sa však v určitých podmienkach nemusí aktivovať alebo nemusí byť schopná rozpoznať chodca pred vozidlom. Pozrite si zoznam podmienok, pri ktorých sa znižuje schopnosť rozpoznania chodcov.

▶ Podmienky a obmedzenia systému CMBS

Str. 416

Brzdový systém zmiernenia zrážky (CMBS) sa zruší, keď vozidlo zastaví alebo systém zistí, že už neexistuje možnosť kolízie.

Brzdový systém zmiernenia zrážky (CMBS) je možné tiež zrušiť, keď vodič používa volant alebo brzdový či plynový pedál, aby sa vyhol zrážke.

■ Keď sa systém aktivuje

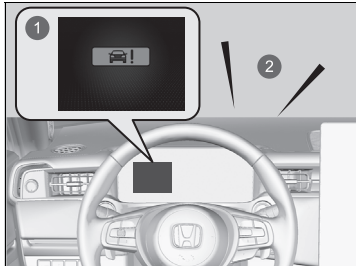

Systém poskytuje vizuálne aj zvukové upozornenia na možnú zrážku a deaktivuje sa, ak k zrážke nedôjde.

- ▶ Vykonajte príslušné kroky na zabránenie zrážke (použite brzdy, prejdite do vedľajšieho jazdného pruhu a pod.).

- 1 Vizualne upozornenia
- 2 Zvuková signalizácia

Môžete zmeniť vzdialenosť medzi vozidlami (**Ďaleko/Normálne/Blízko**), pri ktorej systém spustí najskoršie upozornenie na zrážku.

➡ **Ako prispôbiť nastavenia vozidla** Str. 331

■ Fázy upozornenia na zrážku

Systém disponuje tromi fázami upozornenia na možnú zrážku. V závislosti od okolností však systém CMBS nemusí prejsť všetkými fázami pred iniciovaním poslednej fázy.

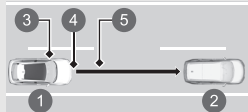
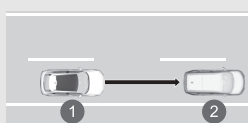
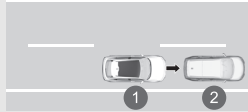
Vzdialenosť medzi vozidlami		CMBS		
		Snímače zaznamenajú vozidlo	Zvukové a vizuálne VÝSTRAHY	Brzdenie
Prvá fáza		Riziko zrážky s vozidlom pred vami.	Keď je systém nastavený na možnosť Ďaleko , vizuálne a zvukové upozornenia sa aktivujú pri väčšej vzdialenosti od vozidla pred vami ako v prípade nastavenia Normálna . Ak je nastavená možnosť Blízko vzdialenosť je kratšia ako v prípade nastavenia Normálna .	—
Druhá fáza		Zvýšené riziko zrážky, čas na reakciu sa skrátil.	Vizuálne a zvukové upozornenia.	Jemné brzdenie
Tretia fáza		Systém CMBS vyhodnotí, že zrážke sa nedá vyhnúť.		Maximálne brzdenie

- ① Vaše vozidlo
- ② Vozidlo pred vami
- ③ **Ďaleko**
- ④ **Normálna**
- ⑤ **Blízko**

Zapnutie a vypnutie systému CMBS

Systém môžete zapínať a vypínať pomocou rozhrania s informáciami pre vodiča.

➤ **Bezpečnostná podpora** Str. 152

Systém CMBS sa zapne vždy, keď zapnete systém napájania, aj keď ste ho pri poslednej jazde vypli.

Brzdový systém zmiernenia zrážky (CMBS)

Počas jazdy nie je možné systém CMBS vypnúť.

Systém CMBS sa môže za určitých podmienok automaticky vypnúť, pričom indikátor bezpečnostnej podpory (oranžový) a indikátor brzdového systému zmiernenia zrážky (CMBS) (oranžový) môžu zostať svietiť.

➤ Podmienky a obmedzenia systému CMBS

Str. 416

Systém CMBS sa aktivuje až po zhruba 15 sekundách po zapnutí systému napájania.

Po opätovnom pripojení 12-voltového akumulátora a nastavení režimu napájania do polohy ZAPNUTÉ sa môžu naoranžovo rozsvietiť indikátory asistenčného systému stability vozidla (VSA), adaptívneho tempomatu (ACC) s funkciou sledovania vozidiel pri nízkych rýchlostiach, systému podpory riadenia vozidla v jazdnom pruhu (LKAS), bezpečnostnej podpory, systému predchádzania vybočeniu z vozovky a nízkeho tlaku v pneumatikách/systému výstrahy poklesu tlaku v pneumatikách spolu s hlásením na ukazovateli. Prejdite krátku vzdialenosť rýchlosťou vyššou ako 20 km/h. Všetky indikátory by mali zhasnúť. Ak niektorý z nich nezhasne, nechajte vozidlo skontrolovať u predajcu.

Ak ste zistili akékoľvek neštandardné fungovanie systému (napr. sa výstražná správa zobrazuje príliš často), nechajte vozidlo skontrolovať predajcovi.

■ Podmienky a obmedzenia systému CMBS

V nasledujúcich situáciách nemusí byť predná širokouhlá kamera schopná správne rozpoznať vozidlá, chodcov, pohybujúce sa bicykle alebo cestné podmienky, čo môže spôsobiť nesprávne fungovanie systému CMBS.

📌 **Predná širokouhlá kamera** Str. 478

■ Podmienky prostredia

- Jazda v nepriaznivom počasi (dážď, hmla, sneh a pod.).
- Náhle prechody medzi svetlou a tmavou oblasťou, ako napríklad vjazd alebo výjazd z tunela alebo tieňa stromov či budovy atď.
- Medzi objektmi a pozadím je malý kontrast.
- Jazda do oslabeného slnečného svetla (napr. východ alebo západ slnka).
- Silné svetlo sa odráža na vozidlá (vrátane motocyklov), chodcov, pohybujúce sa bicykle alebo povrchy ciest.
- Predmety alebo konštrukcie na ceste môžu byť nesprávne považované za vozidlá a chodcov.
- Z vozidla pred vami vystrekne voda alebo odletí sneh.
- Jazda potme alebo v tmavých miestach, ako sú napríklad tunely (vzhľadom na slabé svetlo nemusia byť vozidlá vrátane motocyklov, chodci alebo pohybujúce sa bicykle osvetlené).

■ Podmienky vozovky

- Jazda na zasneženej alebo mokrej vozovke (zakryté označenie jazdných pruhov, stopy po vozidlách, odrazené svetlá, rozprašovaná voda po vozovke, vysoký kontrast).
- Jazdenie po točitých, kľukatých alebo zvlnených cestách.
- Cesta je kopcovitá alebo vozidlo prichádza k hrebeňu kopca.
- Vaše vozidlo sa silne trasie na nerovných povrchoch ciest.

■ Podmienky vozidla

- Sú nasadené snehové reťaze.
- Jazda potme alebo v tmavých miestach, ako sú napríklad tunely, s vypnutými svetlometmi.
- Predná širokouhlá kamera je zakrytá nečistotami, hmlou, dažďom, blatom, vlhkým snehom, tesnením, príslušenstvom, nálepkami alebo fóliou na čelnom skle.
- Vnútorňa strana čelného skla je zahmlená.
- Na čelnom skle sú zvyšky po stieračoch.
- Keď je osvetlenie slabé v dôsledku znečistenia skiel svetlometov alebo je v tmavom mieste znížená viditeľnosť v dôsledku nesprávneho nastavenia svetlometov.
- Abnormálny stav pneumatík alebo kolies (nesprávne rozmery, rôzne veľkosti alebo konštrukcie, nesprávne nahustené atď.).
- Vozidlo je naklonené v dôsledku ťažkej batožiny v batožinovom priestore alebo na zadných sedadlách.
- Odpruženie bolo upravené.
- Jazda s aktivovanou parkovacou brzdou.
- Pohľad kamery je zablokovaný kvapkami vody z ostrekovača okna alebo stieračmi.
- Prevádzka vozidla je nestabilná v dôsledku klzkej cesty atď.

■ **Príklady obmedzení správnej detekcie prednej širokouhlej kamery v dôsledku stavu vozidla pred vami, prichádzajúcich vozidiel, vozidiel približujúcich sa zo strany, chodcov alebo pohybujúcich sa bicyklov**

- Vzdialenosť medzi vaším vozidlom a vozidlom (vrátane motocyklov) pred vami, prichádzajúcim vozidlom, vozidlom približujúcim sa zo strany, chodcom alebo pohybujúcim sa bicyklom pred vami je príliš malá.
- Vozidlo (vrátane motocyklov) pred vami, prichádzajúce vozidlo, vozidlo približujúce sa zo strany, chodec alebo pohybujúci sa bicykel sa náhle zaradi pred vás alebo vám náhle skočí do cesty.
- Bicykel alebo vozidlo smerujúce do strany je zastavené.
- Prichádzajúce vozidlo alebo vozidlo (vrátane motocyklov) pred vami je našikmo.
- Keď vozidlo (vrátane motocyklov) pred vami, prichádzajúce vozidlo, vozidlo približujúce sa zo strany, chodec alebo pohybujúci sa bicykel splyva s pozadím, zabraňuje tým rozpoznaníu systémom.
- Keď sa pred vami pohybuje viacero chodcov v skupine.
- Keď sa pred vami pohybuje viacero bicyklov v skupine.
- Keď chodec alebo pohybujúci sa bicykel prejde cez cestu príliš rýchlo.
- Chodec alebo pohybujúci sa bicykel sa priblíži z opačného smeru.
- Svetlomety vozidla pred vami alebo vozidla prichádzajúceho v protismere v tmavom prostredí svietia iba na jednej strane alebo nesvietia vôbec.
- Keď je chodec (hlava, končatiny atď.) zakrytý batožinou.
- Keď je chodec zhrbený, ak čupí, má zdvihnuté ruky alebo ak beží.
- Keď je chodec nižší ako približne 1 meter alebo vyšší ako približne 2 metre.
- Keď chodec tlačí kočík alebo bicykel.
- Vozidlo sa blíži diagonálne zo strany.
- Zo strany sa približuje vozidlo s netradičným tvarom (napríklad cisterna alebo nákladné vozidlo bez nákladu).
- Vozidlo približujúce sa zo strany jazdí po zákrute alebo do kopca.

▣ Brzdový systém zmiernenia zrážky (CMBS)

Zaistíte, aby všetky pneumatiky boli rovnakej veľkosti, typu a značky a aby boli opotrebované rovnomerne. Ak používate pneumatiky rôznych veľkostí, typov, značiek alebo stupňa opotrebovania, systém nemusí fungovať správne.

Neupravujte odpruženie. Po zmene výšky vozidla nemusí systém fungovať správne.

■ Príklady ďalších obmedzení prevádzky detekcie alebo systému

- Keď vozidlo (vrátane motocyklov) pred vami je malý motocykel, motocykel s postranným vozíkom, invalidný vozík alebo iné špeciálne tvarované vozidlo.
- Keď je zadná časť vozidla nižšia než predná časť, ako napríklad nákladné vozidlá bez nákladu alebo úzke vozidlá.
- Keď vozidlo (vrátane motocyklov) pred vami, prichádzajúce vozidlo, chodec alebo pohybujúci sa bicykel nie je pred vozidlom.
- Rozdiel rýchlosti medzi vašim vozidlom a vozidlom (vrátane motocyklov) pred vami, prichádzajúcim vozidlom, chodcom alebo pohybujúcim sa bicyklom je mimoriadne veľký.
- Rýchlostný rozdiel medzi vašim vozidlom a vozidlom, chodcom alebo bicyklom približujúcim sa z boku je mimoriadne veľký.
- Keď sa vozidlo (vrátane motocyklov) alebo pohybujúci sa bicykel pred vami náhle zastaví.
- Keď vodič použije brzdový pedál a volant, aby sa vyhol zrážke.
- Keď sa budete približovať k vozidlu (vrátane motocyklov) pred vami, prichádzajúcemu vozidlu, chodcom alebo pohybujúcim sa bicyklom a zároveň budete výrazne zrýchľovať alebo pohybovať volantom (s výnimkou odbočenia doľava^{*1}/doprava^{*2} na križovatke atď.)^{*3}.
- Keď je pohybujúci sa bicykel detskej veľkosti, skladací, má tri kolesá alebo ide o iný typ bicykla s malými pneumatikami, prípadne o dlhý bicykel (napríklad tandemový bicykel).
- Keď predná širokouhlá kamera nedokáže správne identifikovať tvar vozidla (vrátane motocyklov) pred vami, prichádzajúceho vozidla, vozidla približujúceho sa zo strany, chodca alebo pohybujúceho sa bicykla.
- Keď vozidlo (vrátane motocyklov), ktoré má veľmi vysokú minimálnu svetlú výšku, je pred vami alebo sa približuje zo strany.

*1: Typ vozidla s ľavostranným riadením

*2: Typ vozidla s pravostranným riadením

*3: Keď existuje riziko prednej zrážky s prichádzajúcim vozidlom pri odbočení doľava^{*1}/doprava^{*2}, aktivuje sa systém CMBS. Nemusí sa však aktivovať v prípade, ak náhle otočíte volantom.

■ Automatické vypnutie

Systém CMBS sa môže automaticky vypnúť a indikátor bezpečnostnej podpory (oranžový) a indikátor brzdového systému zmiernenia zrážky (CMBS) (oranžový) sa rozsvietia a ostanú svietiť v nasledujúcich prípadoch:

- Dlhodobo jazdíte v teréne, na horských cestách, v zákrutách či na kľukatých cestách.
- Jazda v nepriaznivom počasi (dážď, hmla, sneh a pod.).
- Jazda s aktivovanou parkovacou brzdou.
- Teplota prednej širokouhlej kamery je príliš vysoká.
- Predná širokouhlá kamera je zakrytá nečistotami, hmlou, dažďom, blatom, vlhkým snehom, tesnením, príslušenstvom, nálepkami alebo fóliou na čelnom skle.
- Zistil sa abnormálny stav pneumatík (nesprávna veľkosť pneumatík, pneumatika s defektom atď.).

Po zlepšení alebo odstránení stavu, ktorý viedol k vypnutiu systému CMBS (napr. po očistení), sa systém znova spustí.

Malé riziko zrážky

System CMBS sa môže aktivovať aj v prípade malého rizika zrážky, a to v nasledujúcich prípadoch:

- Vozidlo sa priblíži alebo predbehne iné vozidlo, ktoré zatáča doľava alebo doprava.
- S vozidlom dostihnete ďalšie vozidlo pred vami a prejdete do druhého pruhu, aby ste ho predbehli.
- Vaše vozidlo sa priblíži k inému vozidlu na križovatke atď.

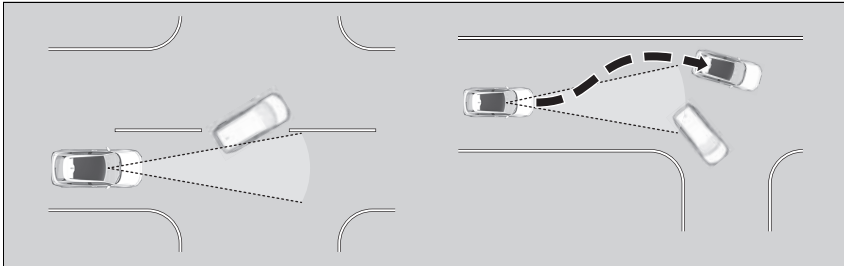

- Keď prechádzate cez nízku alebo úzku bránu s rýchlosťou výrazne prevyšujúcou rýchlostné obmedzenie.
- Keď sa vedľa cesty pozdĺž zákruty nachádzajú dopravné značky alebo konštrukcie (napríklad ochranné zábradlia).

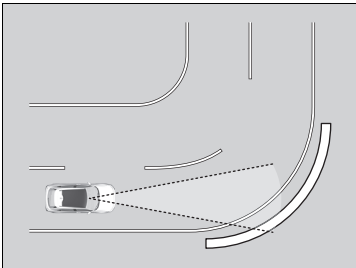

- Pri jazde v zákrutách sa vozidlo dostáva do polohy, keď sa protiidúce vozidlo nachádza priamo pred vami.

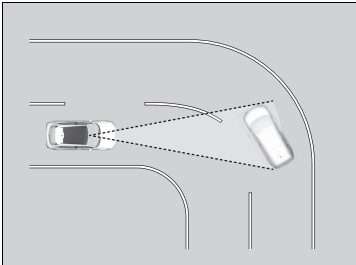

- Keď sa približujete k stojacim vozidlám alebo stenám (napríklad pri parkovaní).

- Vozidlo sa približuje zo strany, keď prechádza cez zákrutu.
- Prebehnete vozidlo (vrátane motocyklov), chodca alebo bicykel, keď odbočujú doľava alebo doprava.
- Prejdete pred vozidlo (vrátane motocyklov), chodca alebo bicykel, ktoré sa blížia z boku.
- Vozidlo (vrátane motocyklov), chodec alebo bicykel odbáča doľava alebo doprava, zatiaľ čo sa približuje k vášmu vozidlu zo strany.
- Pokúsite sa prejsť pred vozidlom (vrátane motocyklov) alebo bicykel, keď odbočujete doľava alebo doprava.
- Vozidlo (vrátane motocyklov) alebo bicykel sa pokúša prejsť pred vaše vozidlo, keď odbočujete doľava alebo doprava.
- Vozidlo (vrátane motocyklov), chodec alebo bicykel vstupuje do dráhy vášho vozidla a zastaví sa pred vami.
- Keď odbočujete doľava alebo doprava, chodec prechádzajúci cez cestu vstúpi do dráhy vášho vozidla a zastaví sa pred vami.
- Prejdete blízko pri boku vozidla zaparkovaného na ulici.

Adaptívny tempomat (ACC) s funkciou sledovania vozidiel pri nízkych rýchlostiach

Pomáha udržiavať stálu rýchlosť vozidla a nastavený odstup za vozidlom rozpoznávaným pred vašim vozidlom, pričom v prípade zastavenia zisteného vozidla dokáže spomaliť a zastaviť vaše vozidlo bez toho, aby ste museli mať nohu na brzdovom alebo plynovom pedáli.

Ak systém ACC s funkciou sledovania vozidiel pri nízkych rýchlostiach spomalí vozidlo tým, že použije brzdy, rozsvietia sa brzdové svetlá vozidla.

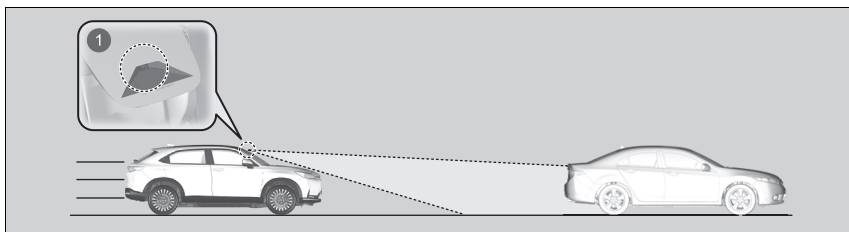

1 Predná širokouhlá kamera sa nachádza za spätným zrkadlom.

- Rýchlosť vozidla pre systém ACC s funkciou sledovania vozidiel pri nízkych rýchlostiach: **S funkciou sledovania vozidiel pri nízkych rýchlostiach v systéme ACC sa deteguje vozidlo:** – Systém ACC s funkciou sledovania vozidiel pri nízkych rýchlostiach funguje pri rýchlostiach do 160 km/h.
Funkcia sledovania vozidiel pri nízkych rýchlostiach v systéme ACC nedeteguje žiadne vozidlo: – ACC s funkciou sledovania vozidiel pri nízkych rýchlostiach funguje pri rýchlosti 30 km/h a viac.
- Prevodový stupeň pre systém ACC s funkciou sledovania vozidiel pri nízkych rýchlostiach: V polohe **[D]**.

Adaptívny tempomat (ACC) s funkciou sledovania vozidiel pri nízkych rýchlostiach

⚠ VÝSTRAHA

Nesprávne použitie systému ACC s funkciou sledovania vozidiel pri nízkych rýchlostiach môže viesť k zrážke.

Systém ACC s funkciou sledovania vozidiel pri nízkych rýchlostiach používajte len pri jazde po diaľnici a v dobrých cestných a poveternostných podmienkach.

⚠ VÝSTRAHA

Systém ACC s funkciou sledovania vozidiel pri nízkych rýchlostiach disponuje obmedzenou schopnosťou brzdienia a vozidlo nemusí zastaviť včas, aby sa vyhol zrážke s vozidlom, ktoré pred vami náhle zastaví.

Vždy buďte pripravení stlačiť brzdový pedál, ak si to budú podmienky vyžadovať.

Dôležité pripomenutie



Systém ACC s funkciou sledovania vozidiel pri nízkych rýchlostiach má, rovnako ako iné systémy, svoje obmedzenia. Vždy, keď je to potrebné, používajte brzdový pedál a vždy dodržiujte bezpečnú vzdialenosť medzi vašim vozidlom a ostatnými vozidlami.

Prečítajte si informácie o manipulácii s kamerou tvoriacou súčasť tohto systému.

► **Predná širokouhlá kamera** Str. 478

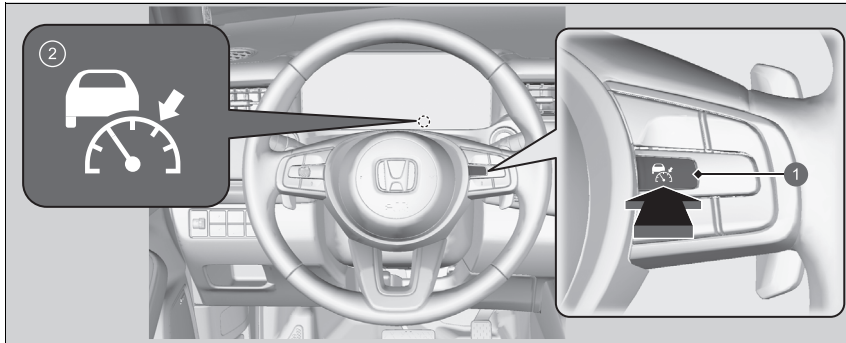
■ Spôsob aktivácie systému



- 1 Tlačidlo 
Stlačte tlačidlo  na volante.
- 2 Indikátor  (biely) sa nachádza na ukazovateli.
Systém ACC s funkciou sledovania vozidiel pri nízkych rýchlostiach je pripravený na použitie.

▶ Adaptívny tempomat (ACC) s funkciou sledovania vozidiel pri nízkych rýchlostiach

⚠ VÝSTRAHA

Vystúpenie z vozidla, ktoré zastavilo počas fungovania systému ACC s funkciou sledovania vozidiel pri nízkych rýchlostiach, môže mať za následok, že sa vozidlo pohne bez zásahu šoféra.

Vozidlo, ktoré sa pohybuje bez zásahu vodiča, môže spôsobiť nehodu s následkom vážnych alebo smrteľných zranení.

Nikdy nevystupujte z vozidla, keď ho zastavil systém ACC s funkciou sledovania vozidiel pri nízkych rýchlostiach.

Systém ACC s funkciou sledovania vozidiel pri nízkych rýchlostiach nemusí v určitých podmienkach fungovať správne.

▶ **Podmienky a obmedzenia systému ACC s funkciou sledovania vozidiel pri nízkych rýchlostiach** Str. 431

Ak sa nepoužíva systém ACC s funkciou sledovania vozidiel pri nízkych rýchlostiach:
Adaptívny tempomat vypnete stlačením tlačidla .

Nastavenie rýchlosti vozidla

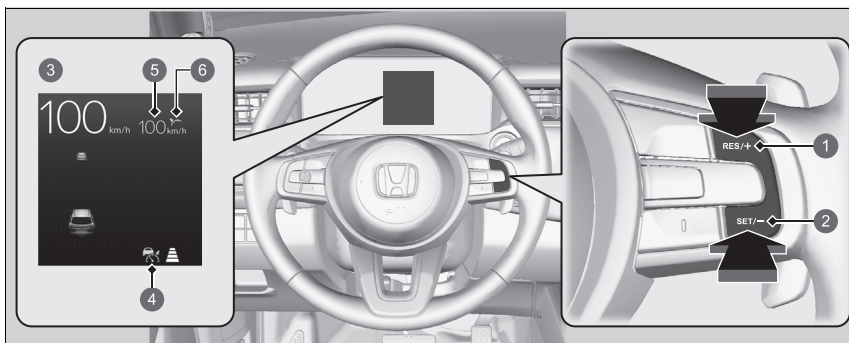

- 1 Tlačidlo **RES/+**
Stlačte a uvoľnite
- 2 Tlačidlo **SET/-**
Stlačte a uvoľnite
- 3 Zapne sa po aktivácii systému ACC s funkciou sledovania vozidiel pri nízkych rýchlostiach
- 4  Indikátor (zelený)
- 5 Nastavená rýchlosť vozidla (biely)
- 6 Stav nastavenia (zelený)

Adaptívny tempomat (ACC) s funkciou sledovania vozidiel pri nízkych rýchlostiach

Systém ACC s funkciou sledovania vozidiel pri nízkych rýchlostiach nepoužívajte za nasledujúcich podmienok:

- Na cestách s častou zmenou jazdného pruhu alebo v premávke s častým brzdením a rozbiehaním adaptívny tempomat s funkciou sledovania vozidiel pri nízkych rýchlostiach nemôže udržiavať primeranú vzdialenosť medzi vaším vozidlom a vozidlom pred vami.
- Na cestách s prudkými zákrutami.
- Na cestách so zariadeniami na výber mýta alebo inými objektmi medzi dopravnými pruhmi alebo v oblastiach, kde sa parkuje alebo zariadeniami s prejazdom.
- Pri jazde v nepriaznivom počasí (dážď, hmla, sneh atď.) adaptívny tempomat s funkciou sledovania vozidiel pri nízkych rýchlostiach nemusí správne rozpoznať vzdialenosť medzi vaším vozidlom a vozidlom pred vami.
- Na cestách s klzkým alebo zľadovateným povrchom. Kolesá sa môžu pretáčať a môžete stratiť kontrolu nad vozidlom.
- Na cestách s prudkým stúpaním alebo strmými svahmi.
- Na cestách s nerovnými svahmi.

Po opätovnom pripojení 12-voltového akumulátora a nastavení režimu napájania do polohy ZAPNUTÉ sa môžu naoranžovo rozsvietiť indikátory asistenčného systému stability vozidla (VSA), adaptívneho tempomatu (ACC) s funkciou sledovania vozidiel pri nízkych rýchlostiach, systému podpory riadenia vozidla v jazdnom pruhu (LKAS), bezpečnostnej podpory, systému predchádzania vybočeniu z vozovky a nízkého tlaku v pneumatikách/systému výstrahy poklesu tlaku v pneumatikách spolu s hlásením na ukazovateli. Prejdite krátku vzdialenosť rýchlosťou vyššou ako 20 km/h. Všetky indikátory by mali zhasnúť. Ak niektorý z nich nezhasne, nechajte vozidlo skontrolovať u predajcu.

Keď jazdíte rýchlosťou približne 30 km/h alebo vyššou: Keď dosiahnete požadovanú rýchlosť, zložte nohu z pedála a stlačte tlačidlo **RES/+** alebo **SET/-**. Po uvoľnení tlačidla sa nastavená rýchlosť stane stálou rýchlosťou a spustí sa systém ACC s funkciou sledovania vozidiel pri nízkych rýchlostiach.

Pri jazde rýchlosťou nižšou ako približne 30 km/h: Ak sa vozidlo pohybuje a brzdový pedál nestlačíte, stlačením tlačidla sa nastavená rýchlosť zafixuje na približne 30 km/h bez ohľadu na aktuálnu rýchlosť vozidla.

Ak vozidlo stojí, rýchlosť vozidla môžete nastaviť aj so stlačeným brzdovým pedálom.

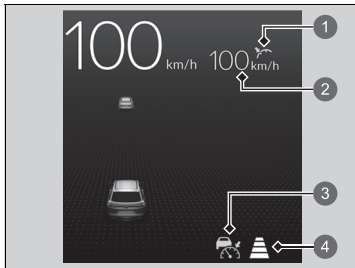

- 1 Stav nastavenia (zelený)
- 2 Nastavená rýchlosť vozidla
- 3  Indikátor (zelený)
- 4 Nastavená vzdialenosť vozidla

Keď sa systém ACC s funkciou sledovania vozidiel pri nízkych rýchlostiach spustí, na ukazovateli sa zobrazí ikona vozidla, pruhy odstupu a nastavená rýchlosť.

▣ Nastavenie rýchlosti vozidla

Zobrazenú nastavenú rýchlosť môžete v rozhraní s informáciami pre vodiča alebo na obrazovke audiosystému/informačnej obrazovke prepínať medzi jednotkami km/h a mph.

➤ **Jednotky rýchlosti/vzdialenosti** Str. 153

➤ **Ako prispôbiť nastavenia vozidla** Str. 331

■ Kedy sa aktivuje

■ Pred vami sa nachádza vozidlo

Systém ACC s funkciou sledovania vozidiel pri nízkych rýchlostiach monitoruje, či vozidlo pred vami vstupuje do oblasti dosahu systému ACC s funkciou sledovania vozidiel pri nízkych rýchlostiach. Ak sa zaznamená vstupujúce vozidlo, systém ACC s funkciou sledovania vozidiel pri nízkych rýchlostiach zachová alebo zníži nastavenú rýchlosť vášho vozidla tak, aby udržal nastavený odstup vozidla od vozidla pred ním.

➔ **Nastavenie alebo zmena nastaveného odstuhu** Str. 436

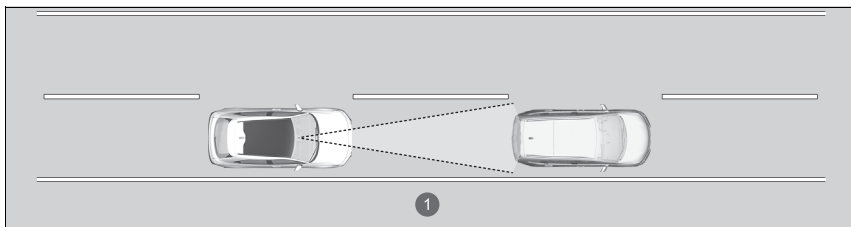

1 Dosah systému ACC s funkciou sledovania vozidiel pri nízkych rýchlostiach: 120 m



1 Na ukazovateli sa zobrazí ikona vozidla.

Keď sa priblíži alebo sa pred vás náhle zaradi vozidlo s rýchlosťou nižšou ako je vaša nastavená rýchlosť a zachytí ho kamera, vaše vozidlo začne spomaľovať.

⊗ Kedy sa aktivuje

Ak vozidlo pred vami náhle spomalí alebo ak sa iné vozidlo náhle zaradi pred vaše vozidlo, zaznie zvuková signalizácia a v rozhraní s informáciami pre vodiča sa zobrazí hlásenie.

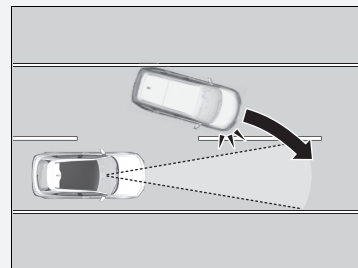

Stlačte brzdový pedál a udržiavajte vhodnú vzdialenosť od vozidla pred vami.

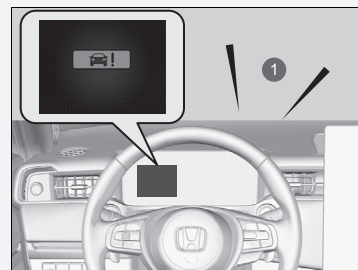

1 Zvuková signalizácia

■ Pred vami sa nenachádza žiadne vozidlo



Vaše vozidlo si zachová nastavenú rýchlosť bez toho, aby ste museli mať nohu na brzdovom pedáli alebo plynovom pedáli. Ak sa predtým pred vami zistilo vozidlo, ktoré vášmu vozidlu bráni v jazde nastavenou rýchlosťou, systém ACC s funkciou sledovania vozidiel pri nízkych rýchlostiach zrýchli vaše vozidlo na nastavenú rýchlosť a bude ju udržiavať.

Na prudkom svahu počas systému ACC s funkciou sledovania vozidiel pri nízkych rýchlostiach brzdí nadmerné zrýchľovanie, aby sa udržala nastavená rýchlosť. Rýchlosť vozidla však môže byť vyššia ako nastavená rýchlosť.

■ Keď stlačíte plynový pedál

Dočasne môžete zvýšiť rýchlosť vozidla. V takomto prípade nebude k dispozícii žiadna zvuková ani vizuálna signalizácia, a to ani v prípade, ak sa bude v dosahu systému ACC s funkciou sledovania vozidiel pri nízkych rýchlostiach nachádzať iné vozidlo. Systém ACC s funkciou sledovania vozidiel pri nízkych rýchlostiach ostane zapnutý, kým ho nevypnete. Po uvoľnení plynového pedála systém obnoví vhodnú rýchlosť na udržiavanie nastaveného odstupu, kým bude vozidlo pred vami v dosahu systému ACC s funkciou sledovania vozidiel pri nízkych rýchlostiach.

☒ Kedy sa aktivuje

Aj keď je zaznamenaná vzdialenosť medzi vašim vozidlom a vozidlom pred vami krátka, v nasledujúcich prípadoch môže systém ACC s funkciou sledovania vozidiel pri nízkych rýchlostiach začať zvyšovať rýchlosť vozidla:

- Vozidlo pred vami má takmer rovnakú alebo vyššiu rýchlosť než vaše vozidlo.
- Vozidlo, ktoré sa náhle zaradí pred vás, má vyššiu rýchlosť než vaše vozidlo a postupne sa vzdialenosť medzi vozidlami zväčšuje.

Zároveň je možné nastaviť zvukovú signalizáciu, keď vozidlo zaznamenané pred vami vstúpi alebo vystúpi z dosahu systému ACC s funkciou sledovania vozidiel pri nízkych rýchlostiach. Je možné zvoliť zapnutie a vypnutie zvukovej signalizácie rozpoznania vozidla.

☒ **Ako prispôsobiť nastavenia vozidla** Str. 331

Obmedzenia

Počas používania systému ACC s funkciou sledovania vozidiel pri nízkych rýchlostiach môže byť na udržanie bezpečnej vzdialenosti potrebné použiť brzdu. Systém ACC s funkciou sledovania vozidiel pri nízkych rýchlostiach okrem toho nemusí v určitých podmienkach fungovať.

☒ **Podmienky a obmedzenia systému ACC s funkciou sledovania vozidiel pri nízkych rýchlostiach** Str. 431

■ Vozidlo zistené pred vami je v dosahu systému ACC s funkciou sledovania vozidiel pri nízkych rýchlostiach a spomalí až do zastavenia

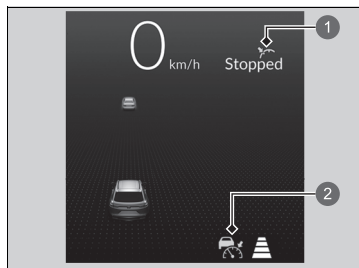

- 1 Stav nastavenia (zelený)
- 2 Indikátor (zelený)

Vaše vozidlo automaticky zastaví. Na ukazovateli sa zobrazí hlásenie **Stopped** (Zastavené). Keď sa vozidlo pred vami znovu začne pohybovať, ak stlačíte tlačidlo **RES/+** alebo **SET/-**, prípadne zošliapnete plynový pedál, systém ACC s funkciou sledovania vozidiel pri nízkych rýchlostiach sa znova aktivuje s predošlou nastavenou rýchlosťou.

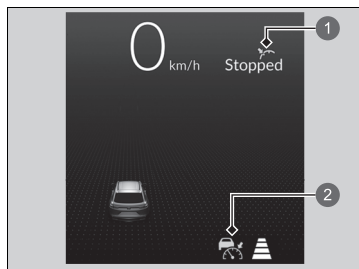

- 1 Stav nastavenia (zelený)
- 2 Indikátor (zelený)

Ak sa pred vami nenachádza žiadne vozidlo a vaše vozidlo ešte nepokračuje v jazde, zošliapnite plynový pedál a systém ACC s funkciou sledovania vozidiel pri nízkych rýchlostiach sa znova aktivuje s predošlou nastavenou rýchlosťou.

☒ Kedy sa aktivuje

- Adaptívny tempomat s funkciou sledovania vozidiel pri nízkych rýchlostiach môže dočasne ovládať odstup medzi vaším vozidlom a vozidlom v priľahlom pruhu alebo okolím vášho vozidla v závislosti od cestných podmienok (napr. zákrut) a stavu vozidla (napr. ovládanie volantu alebo umiestnenie vozidla v pruhu).

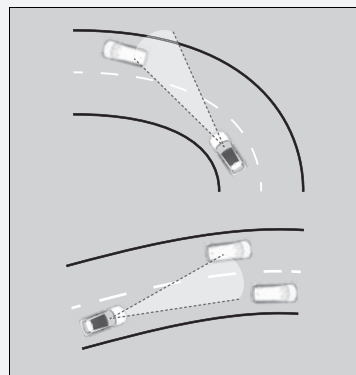

- Keď sa vozidlo pred vami pohne, napríklad pri vstupe do prestupovej oblasti alebo odpočívadla, systém ACC s funkciou sledovania vozidiel pri nízkych rýchlostiach môže na krátky čas pokračovať v udržiavaní nastaveného odstupe.

■ Podmienky a obmedzenia systému ACC s funkciou sledovania vozidiel pri nízkych rýchlostiach

Za určitých podmienok sa systém môže automaticky vypnúť. Niekoľko prípadov týchto podmienok je uvedených nižšie. Iné podmienky môžu spôsobiť zníženie účinnosti niektorých funkcií systému ACC s funkciou sledovania vozidiel pri nízkych rýchlostiach.

📷 **Predná širokouhlá kamera** Str. 478

■ Podmienky prostredia

- Jazda v nepriaznivom počasí (dážď, hmla, sneh a pod.).
- Náhle prechody medzi svetlou a tmavou oblasťou, ako napríklad vjazd alebo výjazd z tunela alebo tieňa stromov či budovy atď.
- Silné svetlo sa odráža na vozidlá alebo povrchy ciest.
- Z vozidla pred vami vystrekne voda alebo odletí sneh.
- Jazda potme alebo v tmavých miestach, ako sú napríklad tunely (vzhľadom na slabé svetlo nemusia byť chodci alebo iné vozidlá osvetlené).
- Jazda do oslabeného slnečného svetla (napr. východ alebo západ slnka).

■ Podmienky vozovky

- Jazdenie po točitých, kľukatých, zvlnených alebo naklonených cestách.

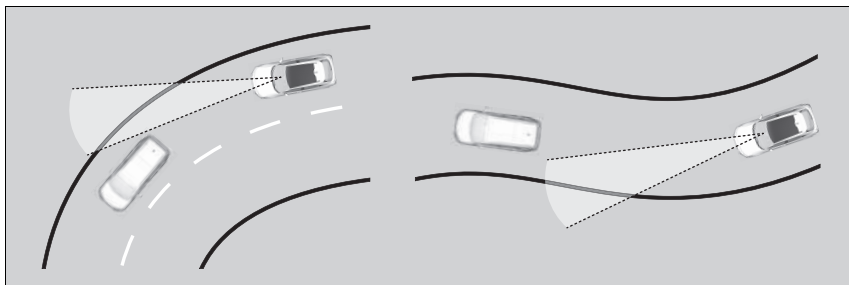

- Jazda na rozbrázdnených cestách (zasnežené alebo nespevnené cesty atď.).
- Na povrchu vozovky sa nachádza vrstva vody.
- Vaše vozidlo sa silne trasie na nerovných povrchoch ciest.

■ Podmienky vozidla

- Vozidlo je naklonené v dôsledku ťažkej batožiny v batožinovom priestore alebo na zadných sedadlách.
- Sú nasadené snehové reťaze.
- Predná časť kamery je zakrytá nečistotami, hmlou, dažďom, blatom, vlhkým snehom, tesnením, príslušenstvom, nálepkami alebo fóliou na čelnom skle.
- Jazda potme alebo v tmavých miestach, ako sú napríklad tunely, s vypnutými svetlometmi.
- Na čelnom skle sú zvyšky po stieračoch.
- Keď je osvetlenie slabé v dôsledku znečistenia skiel svetlometov alebo je v tmavom mieste znížená viditeľnosť v dôsledku nesprávneho nastavenia svetlometov.
- Abnormálny stav pneumatík alebo kolies (nesprávne rozmery, rôzne veľkosti alebo konštrukcie, nesprávne nahustené atď.).
- Odpruženie bolo upravené.

■ Príklady podmienok, pri ktorých nemusí kamera správne rozpoznať vozidlo pred vami

- Iné vozidlo vám náhle skríži cestu.
- Vzdialenosť medzi vaším vozidlom a vozidlom pred vami je príliš krátka.
- Keď vozidlo pred vami splýva s pozadím, zabraňuje tým rozpoznaníu systémom.
- Svetlomety vozidla pred vami v tmavom prostredí svietia iba na jednej strane alebo nesvietia vôbec.

■ Príklady podmienok, kedy systém nemusí fungovať správne

- Vozidlo pred vami zastaví a rozdiel rýchlostí medzi vaším vozidlom a vozidlom pred vami je mimoriadne veľký.
- Ak vozidlo pred vami náhle spomalí.
- Vozidlo pred vami má špeciálny tvar.
- Keď je zadná časť vozidla nižšia než predná časť, ako napríklad nákladné vozidlá bez nákladu alebo úzke vozidlá.

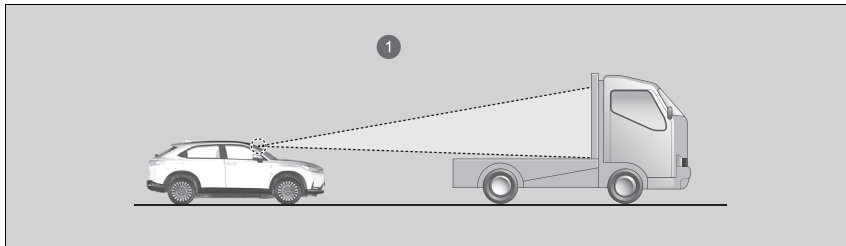

① Predná širokohlá kamera detekuje hornú časť prázdneho nákladného auta.

- Ak vaše vozidlo alebo vozidlo pred vami jazdí na okraji pruhu.
- Vozidlo pred vami je úzke (napríklad motocykel).
- Keď je minimálna svetlá výška vozidla pred vami extrémne vysoká.

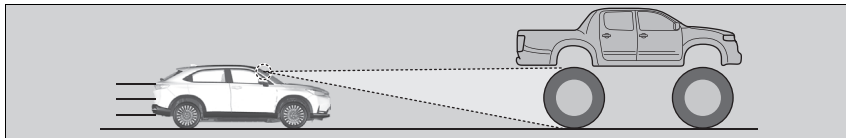

- Keď kamera nedokáže správne identifikovať tvar vozidla pred vami.

Nastavenie rýchlosti vozidla

Pomocou tlačidla **RES/+** alebo **SET/-** na volante zvýšte alebo znížte rýchlosť vozidla.

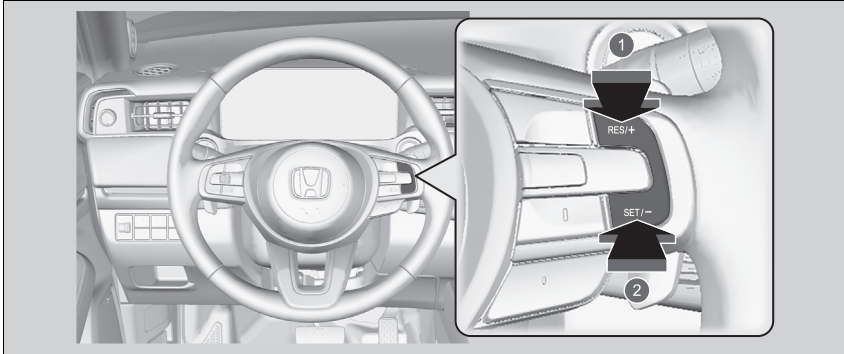

❶ Zvýšenie rýchlosti

❷ Zníženie rýchlosti

- Po každom stlačení tlačidla **RES/+** alebo **SET/-** sa rýchlosť vozidla zvýši alebo zníži približne o 1 km/h.
- Ak stlačíte a podržíte tlačidlo **RES/+** alebo **SET/-**, rýchlosť vozidla sa zvýši alebo zníži o približne 10 km/h.

Nastavenie rýchlosti vozidla

Ak je rýchlosť zaznamenaného vozidla pred vami nižšia než vyššia nastavená rýchlosť vášho vozidla, systém ACC s funkciou sledovania vozidiel pri nízkych rýchlostiach nemusí zvýšiť rýchlosť vášho vozidla. Cieľom je zachovať nastavený odstup medzi vašim vozidlom a vozidlom pred vami.

Keď stlačíte plynový pedál a následne stlačíte a uvoľníte tlačidlo **SET/-**, nastaví sa aktuálna rýchlosť vozidla.

■ Nastavenie alebo zmena nastaveného odstu

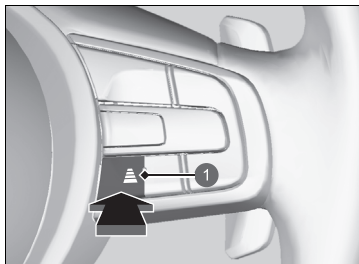





1 Tlačidlo odstu

Stlačením tlačidla odstu zmeníte nastavený odstup systému ACC s funkciou sledovania vozidiel pri nízkych rýchlostiach. Po každom stlačení tlačidla sa nastavenie odstu (vzdialenosti za vozidlom zisteným pred vami) prepína medzi veľmi dlhým, dlhým, stredným a krátkym odstupom.

Vyberte najvhodnejšie nastavenie odstu podľa konkrétnych jazdných podmienok. Dodržujte pritom všetky požiadavky na odstup vozidiel stanovené miestnymi predpismi.

Čím vyššiu nastavenú rýchlosť vozidla vyberiete, tým dlhšia bude hodnota krátkeho, stredného, dlhého alebo veľmi dlhého odstup. Pozrite si nasledujúce príklady.

Nastavený odstup		Keď je nastavená rýchlosť:	
		80 km/h	104 km/h
Krátky		26,6 metra 1,2 s	33,7 metra 1,2 s
Stredný		34,6 metra 1,6 s	44,9 metra 1,6 s
Dlhý		43,9 metra 2,0 s	57,1 metra 2,0 s
Extra dlhý		53,6 metra 2,4 s	70,0 metrov 2,4 s

Keď vaše vozidlo automaticky zastaví, pretože zistilo, že vozidlo pred vami zastavilo, vzdialenosť medzi oboma vozidlami sa bude líšiť v závislosti od nastavenia odstup systému ACC s funkciou sledovania vozidiel pri nízkych rýchlostiach.

▣ Nastavenie alebo zmena nastaveného odstup

Vodič musí za každých okolností udržiavať dostatočnú brzdnú vzdialenosť od vozidla idúceho pred ním. Upozorňujeme, že minimálne vzdialenosti alebo časy odstupov medzi vozidlami môžu byť predpísané vyhláškou o cestnej premávke platnou v danej krajine a je povinnosťou vodiča dodržiavať takéto zákonné predpisy.

Zrušenie

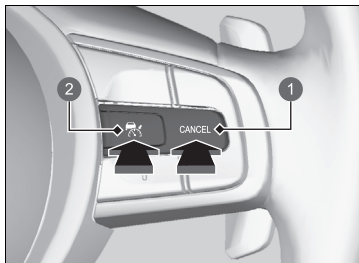

- 1 Tlačidlo **CANCEL**
- 2 Tlačidlo

Ak chcete zrušiť systém ACC s funkciou sledovania vozidiel pri nízkych rýchlostiach, vykonajte jednu z týchto činností:

- Stlačte tlačidlo **CANCEL**.
 - ▶ Indikátor (zelený) na ukazovateli sa zmení na indikátor (biely).
- Stlačte tlačidlo .
 - ▶ Indikátor (zelený) zhasne.
- Keď sa vozidlo hýbe smerom dopredu, stlačte brzdový pedál.
 - ▶ Indikátor (zelený) na ukazovateli sa zmení na indikátor (biely).

Zrušenie

Obnovenie predchádzajúcej nastavenej rýchlosti: Po zrušení adaptívneho tempomatu s funkciou sledovania vozidiel pri nízkych rýchlostiach ho môžete opäť aktivovať s predchádzajúcou nastavenou rýchlosťou zobrazenou na ukazovateli (sivo) stlačením tlačidla **RES/+** a to aj vtedy, keď je vozidlo zastavené.

Po vypnutí adaptívneho tempomatu s funkciou sledovania vozidiel pri nízkych rýchlostiach stlačením tlačidla **CANCEL** (Zrušiť) alebo stlačením brzdového pedála sa na ukazovateli zobrazí sivou farbou predchádzajúca nastavená rýchlosť.

Po stlačení tlačidla **RES/+** sa aktivuje adaptívny tempomat s funkciou sledovania vozidiel pri nízkych rýchlostiach so zobrazenou rýchlosťou.

Ak sa zobrazí indikátor (biely) a stlačíte tlačidlo **RES/+**, ale nezobrazí sa žiadna predchádzajúca nastavená rýchlosť (šedá), rýchlosť sa nastaví na aktuálnu rýchlosť vozidla.

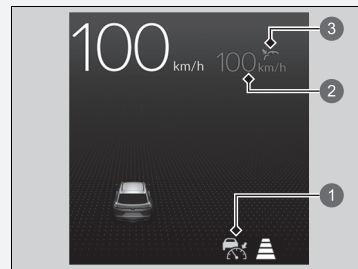



- 1 Indikátor (biely)
- 2 Predchádzajúca nastavená rýchlosť (sivá)
- 3 Stav nastavenia (sivá)

■ Automatické zrušenie

Keď sa systém ACC s funkciou sledovania vozidiel pri nízkych rýchlostiach automaticky zruší, zaznie zvuková signalizácia a na ukazovateli sa zobrazí hlásenie. Automatické zrušenie systému ACC s funkciou sledovania vozidiel pri nízkych rýchlostiach môže spôsobiť ktorákoľvek z nasledujúcich situácií:

- Nepriaznivé počasie (dážď, hmla, sneh a pod.)
- Vozidlo pred vami nie je možné rozpoznať.
- Zistí sa abnormálny stav pneumatík alebo sa pneumatiky začnú šmýkať.
- Jazda na horských cestách alebo dlhodobá jazda v teréne.
- Náhly pohyb volantu.
- Keď sa aktivuje funkcia ABS, VSA alebo CMBS.
- Keď sa rozsvieti indikátor systému VSA.
- Keď vozidlo zastaví na veľmi prudkom svahu.
- Keď manuálne zatiahnete parkovaciu brzdu.
- Z vozidla pred vami vystrekne voda alebo odletí sneh.
- Jazda do oslabeného slnečného svetla (napr. východ alebo západ slnka).
- Ak je vozidlo zaznamenané v dosahu systému ACC s funkciou sledovania vozidiel pri nízkych rýchlostiach príliš blízko k vášmu vozidlu.
- Pri prudkom zrýchľovaní.
- Predná časť kamery je zakrytá nečistotami, hmlou, dažďom, blatom, vlhkým snehom, tesnením, príslušenstvom, nálepkami alebo fóliou na čelnom skle.
- Vo vozidle je ťažká batožina v batožinovom priestore alebo na zadných sedadlách.
- Pri prechode cez tmavé miesto, napríklad tunelom.
- Keď sa rozsvieti indikátor parkovacej brzdy a brzdového systému (oranžový).
- Vozidlo opakovane pribrzďuje, aby zachovalo nastavenú rýchlosť (napríklad pri jazde z kopca dlhým svahom).
- Keď systém určitý čas nezistí od vodiča žiadne jazdné úkony, pričom je tiež aktivovaný systém LKAS.

» Zrušenie

Nastavenú rýchlosť nie je možné nastaviť ani obnoviť, ak bol systém ACC s funkciou sledovania vozidiel pri nízkych rýchlostiach vypnutý tlačidlom . Stlačením tlačidla  aktivujete systém a potom nastavte požadovanú rýchlosť.

Automatické zrušenie systému ACC s funkciou sledovania vozidiel pri nízkych rýchlostiach môžu spôsobiť aj nasledujúce príčiny. V takýchto prípadoch sa automaticky aktivuje parkovacia brzda.

- Odopne sa bezpečnostný pás vodiča, keď vozidlo stojí.
- Vozidlo stojí dlhšie ako 10 minút.
- Systém napájania sa vypne.

System podpory riadenia vozidla v jazdnom pruhu (LKAS)

Vykonáva zásah do riadenia s cieľom udržať vozidlo uprostred rozpoznávaného jazdného pruhu a poskytuje hmatové, zvukové a vizuálne upozornenie v prípade, ak vozidlo opustí svoj jazdný pruh.

■ Asistent zásahu do riadenia

Systém aplikuje krútiaci moment na riadenie na udržanie vozidla medzi ľavou a pravou čiarou jazdného pruhu. Keď sa vozidlo začne približovať k niektorej z čiar jazdného pruhu, aplikovaný krútiaci moment sa zosilní.

■ Hmatové, zvukové a vizuálne upozornenia

Rýchle vibrovanie volantu, zvuková výstraha a výstražné zobrazenie na displeji upozornia vodiča, že vozidlo opúšťa rozpoznávaný jazdný pruh.

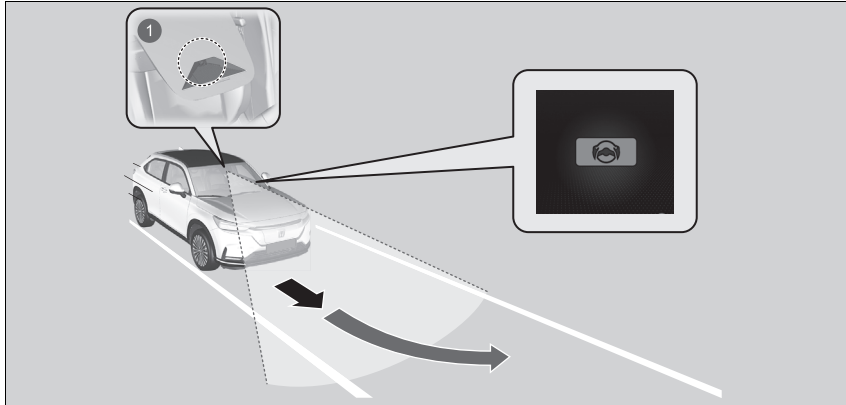

1 Predná širokouhlá kamera: Monitoruje čiaru jazdného pruhu

System podpory riadenia vozidla v jazdnom pruhu (LKAS)

Dôležité bezpečnostné informácie

Systém LKAS slúži len ako doplnok na zvýšenie komfortu vodiča. Nie je to samostatný systém riadenia a vždy si vyžaduje pozornosť a riadenie vodiča. Tento systém nebude fungovať, ak zložíte ruky z volantu alebo ak budete riadiť vozidlo nesprávnym spôsobom.

Systém LKAS je vhodný na používanie na diaľniciach alebo na cestách so stredovým deliacim pásom.

Neumiestňujte žiadne predmety na prístrojový panel. Predmety sa môžu odrážať na čelnom skle a brániť tak snímaniu jazdných pruhov.

Systém LKAS vás upozorní iba v prípade, keď zistí, že vozidlo opúšťa jazdný pruh bez použitia smerového signálu. Systém LKAS nemusí rozpoznať všetky označenia alebo opustenia jazdného pruhu. Presnosť sa líši v závislosti od počasia, rýchlosti a stavu označenia jazdného pruhu.

Je vždy vašou zodpovednosťou viesť vozidlo bezpečne a predchádzať zrážkam.

Prečítajte si informácie o manipulácii s kamerou tvoriacou súčasť tohto systému.

➤ **Predná širokouhlá kamera** Str. 478

Systém LKAS nemusí správne fungovať alebo môže fungovať nesprávne v určitých situáciách:

➤ **Podmienky a obmedzenia systému LKAS**

Str. 449

Keď na zmenu jazdných pruhov použijete smerové signály, činnosť systému sa pozastaví a obnoví sa po vypnutí smerových signálov.

Ak zmeníte jazdný pruh bez použitia smerových signálov, upozornenia systému LKAS sa aktivujú a na riadenie bude vyvinutý krútiaci moment.

▶▶ Systém podpory riadenia vozidla v jazdnom pruhu (LKAS)

Ak zlyhá rozpoznávanie jazdných pruhov, systém bude dočasne nefunkčný. Po rozpoznaní jazdného pruhu sa systém automaticky obnoví.

Po opätovnom pripojení 12-voltového akumulátora a nastavení režimu napájania do polohy ZAPNUTÉ sa môžu naoranžovo rozsvietiť indikátory asistenčného systému stability vozidla (VSA), adaptívneho tempomatu (ACC) s funkciou sledovania vozidiel pri nízkych rýchlostiach, systému podpory riadenia vozidla v jazdnom pruhu (LKAS), bezpečnostnej podpory, systému predchádzania vybočeniu z vozovky a nízkého tlaku v pneumatikách/systému výstrahy poklesu tlaku v pneumatikách spolu s hlásením na ukazovateli. Prejdite krátku vzdialenosť rýchlosťou vyššou ako 20 km/h. Všetky indikátory by mali zhasnúť. Ak niektorý z nich nezhasne, nechajte vozidlo skontrolovať u predajcu.

■ Funkcia asistenta zachovania jazdného pruhu

Napomáha s udržiavaním vozidla v strede jazdného pruhu. Keď sa vozidlo priblíži k bielej alebo žltej čiare, odpor elektrického posilňovača riadenia sa zvýši.

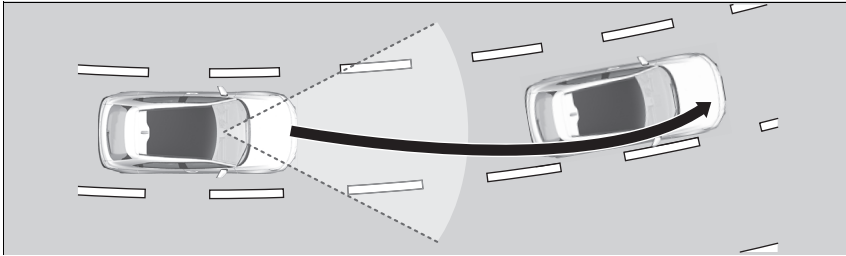

☒ Systém podpory riadenia vozidla v jazdnom pruhu (LKAS)

Systém LKAS nemusí fungovať podľa určenia, ak sa používa v často prerušovanej premávke alebo na cestách s prudkými zákrutami.

■ Funkcia upozornenia opustenia jazdného pruhu (LDW)

Ak vozidlo vstúpi do varovnej zóny, systém LKAS vás upozorní jemnou vibráciou volantu, zvukovou výstrahou a výstražným zobrazením.

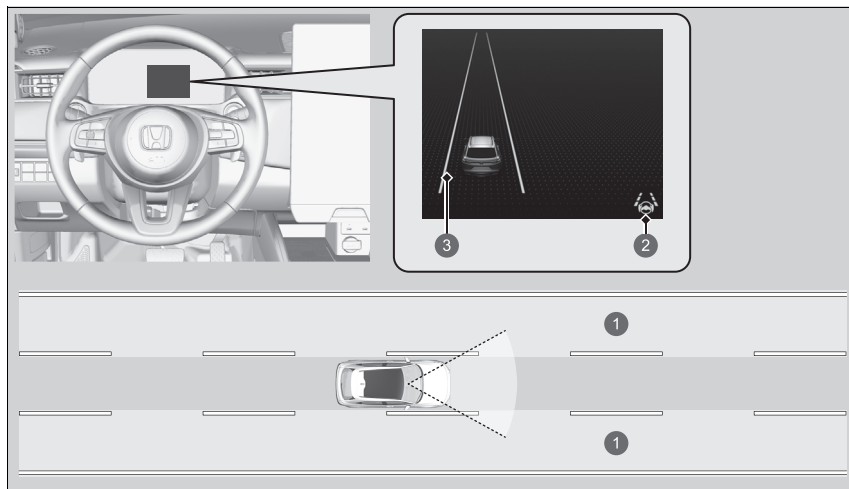

- 1 Varovná zóna
- 2 Indikátor LKAS (zelený)
- 3 Oranžová čiara

■ Kedy je možné tento systém používať

Systém je možné používať po splnení nasledujúcich podmienok.

- Jazdný pruh, v ktorom jazdíte, má rozpoznateľné označenia na oboch stranách a vozidlo sa nachádza v strede jazdného pruhu.
- Vozidlo sa pohybuje rýchlosťou v rozmedzí približne 72 až 180 km/h.
- Jazdíte na rovnej ceste alebo ceste s miernymi zákrutami.
- Smerové signály sú vypnuté.
- Nie je stlačený brzdový pedál.

■ Spôsob aktivácie systému

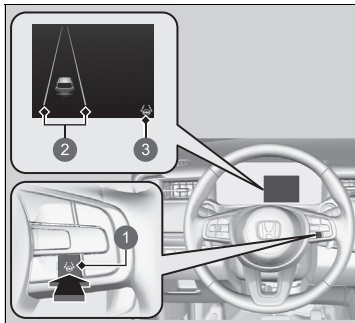

- 1 Tlačidlo LKAS
- 2 Biele čiary
- 3 LKAS – indikátor (biely)

1. Stlačte tlačidlo LKAS.

- Na ukazovateli sa zobrazí indikátor LKAS (biely).
Systém je v pohotovostnom režime.
- Ak sa systém rozpozna čiary jazdného pruhu, na ukazovateli sa zobrazia biele čiary.

►► Kedy je možné tento systém používať

Ak sa vozidlo presunie k ľavej alebo pravej čiare jazdného pruhu v dôsledku aplikácie krútiaceho momentu systémom, vypnite systém LKAS a požiadajte predajcu o kontrolu vozidla.

Dodržiavajte nižšie uvedené pokyny, aby sa systém aktivoval správne:

- Vždy udržiavajte čelné sklo v okolí kamery čisté.
- Pri čistení čelného skla neaplikujte čistiaci prípravok na objektív kamery.
- Nedotýkajte sa objektívu kamery.
- Do oblasti v okolí kamery nepripevňujte žiadne nálepky.

Ak je pri používaní systému stlačené tlačidlo LKAS, LKAS je zapnuté bez pohotovostného režimu.

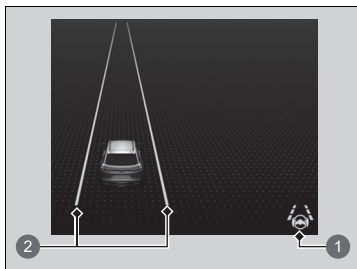

1 Indikátor LKAS (zelený)

2 Zelené čiary

2. Počas jazdy sa snažte udržiavať vozidlo v blízkosti stredu jazdného pruhu.

▶ Indikátor LKAS sa zmení z bielej na zelenú a biele čiary sa zmenia na zelené, keď systém začne fungovať po detekcii označenia ľavého a pravého jazdného pruhu.

Zrušenie

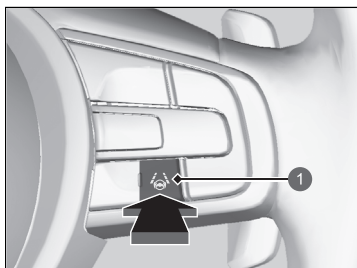

1 Tlačidlo LKAS

Stlačte tlačidlo LKAS.

Systém LKAS sa vypne vždy, keď vypnete systém napájania, aj keď ste ho pri poslednej jazde zapli.

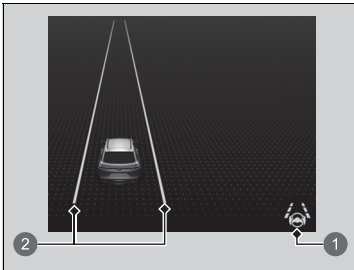

- ❶ LKAS – indikátor (biely)
- ❷ Biele čiary

Keď pozastavíte fungovanie systému LKAS, zelené čiary na ukazovateli sa zmenia na biele čiary alebo zmiznú a zaznie zvuková signalizácia (ak je aktivovaná).

■ Fungovanie systému sa pozastaví v nasledujúcich prípadoch:

- Stlačte brzdový pedál.
 - Činnosť systému LKAS sa obnoví a systém znova začne detegovať čiary jazdného pruhu po uvoľnení brzdového pedála.
- Znížte rýchlosť vozidla na rýchlosť približne 64 km/h alebo nižšiu.
 - Zvýšením rýchlosti vozidla na rýchlosť približne 72 km/h alebo viac sa obnoví činnosť systému LKAS.
- Vozidlo jazdí napravo alebo naľavo od jazdného pruhu.

► Fungovanie systému sa pozastaví v nasledujúcich prípadoch:

Nastavenie systému LKAS môžete zmeniť. Je možné zvoliť pozastavený zvukový signál systému LKAS.

► Ako prispôbiť nastavenia vozidla Str. 331

■ **Fungovanie systému LKAS sa môže automaticky pozastaviť v nasledujúcich prípadoch:**

- Systému sa nepodarí detegovať čiary jazdného pruhu.
- Rýchlo otočíte volantom.
- Vozidlo riadite nesprávnym spôsobom.
- Pri jazde ostrými zákrutami.
- Pri jazde vyššou rýchlosťou, približne 185 km/h.
- Aktivuje sa systém ABS alebo VSA.

Keď uvedené situácie pominú, systém LKAS automaticky obnoví svoju činnosť.

■ **Systém LKAS sa môže automaticky vypnúť v nasledujúcich prípadoch:**

V nasledujúcich prípadoch môžu čiary jazdného pruhu na ukazovateli zmiznúť, môže zaznieť zvuková signalizácia a systém LKAS sa môže automaticky zrušiť:

- Teplota prednej širokouhlej kamery je extrémne vysoká.
- Predná širokouhlá kamera za spätným zrkadlom alebo oblasť okolo kamery, vrátane čelného skla, je znečistená.

■ Podmienky a obmedzenia systému LKAS

Systém nemusí v určitých podmienkach zaznamenať označenie pruhov a nemusí byť schopný udržať vozidlo v strede pruhu. Medzi tieto podmienky patria:

■ Podmienky prostredia

- Malý kontrast medzi čiarami jazdných pruhov a povrchom vozovky.
- Jazda v nepriaznivom počasí (dážď, hmla, sneh a pod.).
- Jazda na zasneženej alebo vlhkej vozovke.
- Jazda do oslabeného slnečného svetla (napr. východ alebo západ slnka).
- Tiene príslušných objektov (stromy, budovy, zvodidlá, vozidlá atď.) sa nachádzajú paralelne k bielym (alebo žltým) čiaram.
- Náhle prechody medzi svetlou a tmavou oblasťou, ako napríklad vjazd alebo výjazd z tunela alebo tieňa stromov či budovy atď.
- Jazda potme alebo v tmavých miestach, ako sú napríklad tunely (vzhľadom na slabé svetlo nemusia byť pruhy alebo povrch cesty osvetlené).
- Vzdialenosť medzi vaším vozidlom a vozidlom pred vami je príliš krátka a čiary jazdného pruhu a povrch cesty nie sú viditeľné.
- Na vozovke sa odráža silné svetlo.

■ Podmienky vozovky

- Jazda na ceste s dočasnými označeniami jazdných pruhov.
- Nevýrazné, viacsobné alebo rôzne označenia jazdných pruhov viditeľné na vozovke z dôvodu opráv cesty, prípadne staré označenia jazdných pruhov.

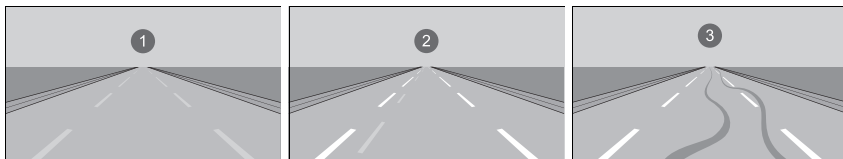

① Vyblednuté čiary ② Duplicitné čiary ③ Stopy pneumatík

- Vozovka má zbiehajúce sa, rozdeľujúce sa alebo križujúce sa jazdné pruhy (napr. na križovatke alebo prechode pre chodcov).
- Označenia jazdných pruhov sú mimoriadne úzke, široké alebo sa menia.

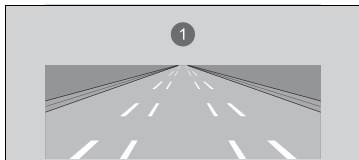

① Veľmi široký alebo úzky cestný pruh

- Časť značení jazdného pruhu je skrytá určitým predmetom (napríklad vozidlom).
- Cesta je kopcovitá alebo vozidlo prichádza k hrebeňu kopca.
- Vaše vozidlo sa silne trasie na nerovných povrchoch ciest.
- Keď sa objekty na ceste (obrubičnik, zvodidlá, pylóny atď.) javia ako biele čiary (alebo žlté čiary).
- Jazda po nerovných alebo nedláždených cestách alebo po hrboľatých povrchoch.

- Jazda na cestách s dvojitémi jazdnými pruhmi.
- Jazda na zasnežených alebo šmyklavých cestách.
- Chodník je viditeľný iba čiastočne v dôsledku snehu alebo kaluží na ceste.
- Na povrchu vozovky sa nachádza vrstva vody alebo kaluže.
- Biele (alebo žlté) čiary nie sú správne rozpoznané v dôsledku cestných podmienok, ako sú zákruty alebo kopce.
- Jazda na nespevnených alebo rozbrázdnených cestách.
- Prechod križovatkou.

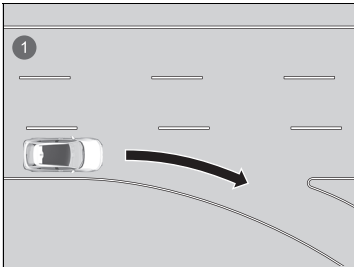

- ① Jazdný pruh bez čiar na križovatke

■ Podmienky vozidla

- Keď je osvetlenie slabé v dôsledku znečistenia skiel svetlometov alebo je v tmavom mieste znížená viditeľnosť v dôsledku nesprávneho nastavenia svetlometov.
- Predná časť kamery je zakrytá nečistotami, hmlou, dažďom, blatom, vlhkým snehom, tesnením, príslušenstvom, nálepkami alebo fóliou na čelnom skle.
- Jazda potme alebo v tmavých miestach, ako sú napríklad tunely, s vypnutými svetlometmi.
- Na čelnom skle sú zvyšky po stieračoch.
- Abnormálny stav pneumatík alebo kolies (nesprávne rozmery, rôzne veľkosti alebo konštrukcie, nesprávne nahustené atď.).
- Vozidlo je naklonené v dôsledku ťažkej batožiny v batožinovom priestore alebo na zadných sedadlách.
- Odpruženie bolo upravené.
- Sú nasadené snehové reťaze.

Traffic Jam Assist

Systém Traffic Jam Assist využíva prednú širokouhlú kameru, ktorá je namontovaná v hornej časti čelného skla, na detekciu a monitorovanie ľavých a pravých bielych (alebo žltých) čiar jazdného pruhu. Na základe vstupov z prednej širokouhlej kamery môže systém pomocou krútiaceho momentu riadenia udržiavať vaše vozidlo v strede rozpoznaného jazdného pruhu.

■ Ako systém Traffic Jam Assist funguje

Keď sa nachádzate v hustej premávke a je aktívny systém podpory riadenia vozidla v jazdnom pruhu (LKAS), systém Traffic Jam Assist po detekcii čiar jazdného pruhu pomocou krútiaceho momentu riadenia pomôže udržať vozidlo v strede jazdného pruhu.

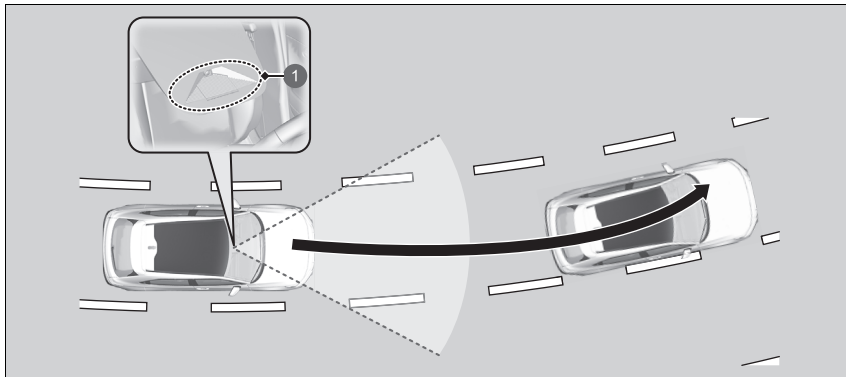

- 1 Predná širokouhlá kamera
Rozpoznáva ľavé a pravé biele (alebo žlté) čiar jazdného pruhu

Keď na naznačenie zmeny jazdného pruhu použijete smerové svetlo, systém Traffic Jam Assist sa dočasne vypne. Pri jazde vozidla v strede jazdného pruhu a po detekcii čiar jazdného pruhu sa systém znova aktivuje.

☒ Traffic Jam Assist

Dôležité bezpečnostné informácie

Systém Traffic Jam Assist slúži len pre zvýšenie pohodlia. Nie je to samostatný systém riadenia a vždy si vyžaduje pozornosť a riadenie vodiča. Tento systém nebude fungovať, ak zložíte ruky z volantu alebo ak budete riadiť vozidlo nesprávnym spôsobom.

Systém Traffic Jam Assist je vhodný na používanie na diaľniciach alebo na cestách so stredovým deliacim pásom.

Prečítajte si informácie o manipulácii s kamerou tvoriacou súčasť tohto systému.

☒ **Predná širokouhlá kamera** Str. 478

Systém Traffic Jam Assist vás upozorní iba v prípade, keď zistí, že vozidlo opúšťa jazdný pruh bez použitia smerového signálu. Systém Traffic Jam Assist nemusí rozpoznať všetky označenia alebo opustenia jazdného pruhu. Presnosť sa líši v závislosti od počasia, rýchlosti a stavu označenia jazdného pruhu. Je vždy vašou zodpovednosťou viesť vozidlo bezpečne a predchádzať zrážkam.

Systém Traffic Jam Assist nemusí v určitých podmienkach správne fungovať:

☒ **Traffic Jam Assist: Podmienky a obmedzenia**
Str. 459

Keď vodič prevezme plnú kontrolu nad riadením, funkcia podpory riadenia sa dočasne zruší.

Krútiaci moment vyvinutý na riadenie nemusí byť citeľný, keď má vodič úplnú kontrolu nad riadením, alebo keď je povrch vozovky nerovný alebo nerovnomerný.

▶▶ Traffic Jam Assist

Po opätovnom pripojení 12-voltového akumulátora a nastavení režimu napájania do polohy ZAPNUTÉ sa môžu naoranžovo rozsvietiť indikátory asistenčného systému stability vozidla (VSA), adaptívneho tempomatu (ACC) s funkciou sledovania vozidiel pri nízkych rýchlostiach, systému podpory riadenia vozidla v jazdnom pruhu (LKAS), bezpečnostnej podpory, systému predchádzania vybočeniu z vozovky a nízkeho tlaku v pneumatikách/systému výstrahy poklesu tlaku v pneumatikách spolu s hlásením na ukazovateli. Prejdite krátku vzdialenosť rýchlosťou vyššou ako 20 km/h. Všetky indikátory by mali zhasnúť. Ak niektorý z nich nezhasne, nechajte vozidlo skontrolovať u predajcu.

■ Funkcia upozornenia opustenia jazdného pruhu (LDW)

Ak vozidlo vstúpi do varovnej zóny, systém Traffic Jam Assist vás upozorní zvukovým upozornením a výstražným zobrazením.

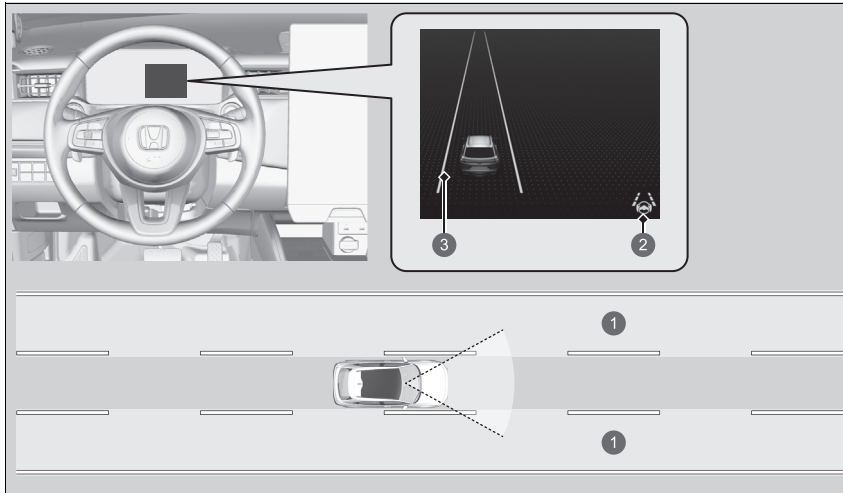

- ① Varovná zóna
- ② Indikátor LKAS (zelený)
- ③ Oranžová čiara

■ Aktivácia systému Traffic Jam Assist

Systém Traffic Jam Assist sa aktivuje, keď sú splnené všetky nasledujúce podmienky:

- Je aktivovaný systém LKAS.
- Jazdný pruh, v ktorom jazdíte, má rozpoznateľné označenia na oboch stranách a vozidlo sa nachádza v strede jazdného pruhu.
- Vozidlo sa pohybuje rýchlosťou v rozmedzí približne 0 až 72 km/h.
- Jazdíte na rovnej ceste alebo ceste s miernymi zákrutami.
- Vodič drží volant.
- Radenie je v polohe **D**.

Systém Traffic Jam Assist nepoužívajte v nasledujúcich situáciách:

- Jazdíte na ceste s ostrými zákrutami.
 - ▶ Systém nemusí umožniť vozidlu reagovať spôsobom, ktorý najlepšie vyhovuje podmienkam na ceste.
- Vstupujete do mýtnej kabíny, na mimoúrovňovú križovatku, odpočívadlo alebo na parkovisko.
- Jazdíte v nepriaznivom počasí (dážď, hmla, sneh a pod.).
- Povrch cesty je klzký, napríklad zľadovatený alebo pokrytý snehom.
 - ▶ Pneumatiky môžu prekážať, čím môžete stratiť kontrolu nad vozidlom.

▣ Aktivácia systému Traffic Jam Assist

Na nasledujúcej strane nájdete informácie o správnej manipulácii so systémom podpory riadenia vozidla v jazdnom pruhu (LKAS):

▣ **Systém podpory riadenia vozidla v jazdnom pruhu (LKAS)** Str. 441

Informácie o tlačidlách a zobrazeniach riadenia nájdete na nasledujúcej strane:

▣ **Prevádzkové spínače adaptívneho tempomatu (ACC) s funkciou sledovania vozidiel pri nízkych rýchlostiach/systému podpory riadenia vozidla v jazdnom pruhu (LKAS)/Traffic Jam Assist** Str. 408

▣ **Obsah ukazovateľa** Str. 409

Ako systém Traffic Jam Assist funguje

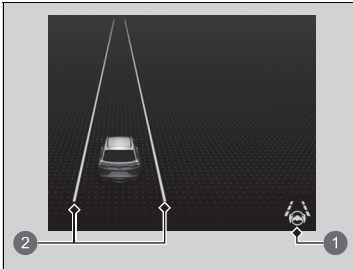

- 1 Indikátor LKAS (zelený)
- 2 Zelené čiary

Počas jazdy sa snažte udržiavať vozidlo v blízkosti stredu jazdného pruhu.

- ▶ Indikátor LKAS sa zmení z bielej na zelenú a biele čiary sa menia na zelené, keď systém začne fungovať po detekcii označenia ľavého a pravého jazdného pruhu.

▶ Ako systém Traffic Jam Assist funguje

Ak sa vaše vozidlo príliš vzdiali doprava alebo doľava od bielych (alebo žltých) čiar jazdných pruhov, keď je aktívny systém Traffic Jam Assist, deaktivujte systém Traffic Jam Assist a nechajte vozidlo skontrolovať u autorizovaného predajcu spoločnosti Honda.

V niektorých prípadoch systém nedokáže správne rozpoznať čiary jazdného pruhu a v dôsledku toho nebude podpora pri riadení fungovať.

▶ **Traffic Jam Assist: Podmienky a obmedzenia**
Str. 459

Ak vodič zloží ruky z volantu alebo sa nedostatočne venuje riadeniu, zobrazí sa nižšie uvedená výstraha.



Ak po opakovanom zobrazení vyššie uvedenej výstrahy vodič nechopí volant, zaznie výstražný bzúčiak a systém Traffic Jam Assist sa zruší.

■ Zrušenie systému Traffic Jam Assist

Stlačením tlačidla LKAS zrušíte systém Traffic Jam Assist.

■ Systém Traffic Jam Assist sa môže automaticky pozastaviť v týchto prípadoch:

Systém sa automaticky dočasne zruší v nasledujúcich situáciách.

- Systému sa nepodarí detegovať čiaru jazdného pruhu.
- Prudko otočíte volantom.
- Vozidlo riadite nesprávnym spôsobom.
- Prechádzate prudkou zákrutou.
- Keď je stlačený brzdový pedál.

Keď uvedené situácie pominú, systém Traffic Jam Assist automaticky obnoví svoju činnosť.

■ Systém Traffic Jam Assist sa môže automaticky zrušiť v týchto prípadoch:

Z obrazovky zmiznú čiaru jazdného pruhu, zaznie zvuková signalizácia a systém Traffic Jam Assist sa zruší v nasledujúcich situáciách:

- Teplota kamery je príliš vysoká.
- Kamera za spätným zrkadlom alebo oblasť okolo kamery, vrátane čelného skla, je znečistená.

☒ Systém Traffic Jam Assist sa môže automaticky pozastaviť v týchto prípadoch:

Cestujete rýchlosťou vyššou ako 72 km/h.

- ▶ Keď rýchlosť vozidla dosiahne 72 km/h, systém Traffic Jam Assist sa deaktivuje a namiesto toho sa aktivuje systém LKAS. Keď rýchlosť vozidla klesne pod 64 km/h, systém Traffic Jam Assist sa znovu aktivuje.

Môžete zmeniť nastavenie asistenta pre systém Traffic Jam Assist.

Keď na audio/informačnej obrazovke vyberiete možnosť

Pípnutie systému podpory riadenia vozidla v jazdnom pruhu, systém Traffic Jam Assist pozastaví pípnutie.

☒ **Ako prispôbiť nastavenia vozidla** Str. 331

■ Traffic Jam Assist: Podmienky a obmedzenia

Systém nemusí v určitých podmienkach zaznamenať označenie pruhov a nemusí byť schopný udržať vozidlo v strede pruhu. Medzi tieto podmienky patria:

■ Podmienky prostredia

- Malý kontrast medzi čiarami jazdných pruhov a povrchom vozovky.
- Jazda v nepriaznivom počasí (dážď, hmla, sneh a pod.).
- Jazda na zasneženej alebo vlhkej vozovke.
- Jazda do oslabeného slnečného svetla (napr. východ alebo západ slnka).
- Tiene príslušných objektov (stromy, budovy, zvodidlá, vozidlá atď.) sa nachádzajú paralelne k bielym (alebo žltým) čiaram.
- Náhle prechody medzi svetlou a tmavou oblasťou, ako napríklad vjazd alebo výjazd z tunela alebo tieňa stromov či budovy atď.
- Jazda potme alebo v tmavých miestach, ako sú napríklad tunely (vzhľadom na slabé svetlo nemusia byť pruhy alebo povrch cesty osvetlené).
- Keď nie sú viditeľné čiary jazdného pruhu alebo povrch vozovky, napríklad keď je vzdialenosť od vozidla pred vami extrémne krátka alebo keď sa nachádzate na križovatke.
- Na vozovke sa odráža silné svetlo.

■ Podmienky vozovky

- Jazda na ceste s dočasnými označeniami jazdných pruhov.
- Nevýrazné, viacnásobné alebo rôzne označenia jazdných pruhov viditeľné na vozovke z dôvodu opráv cesty, prípadne staré označenia jazdných pruhov.

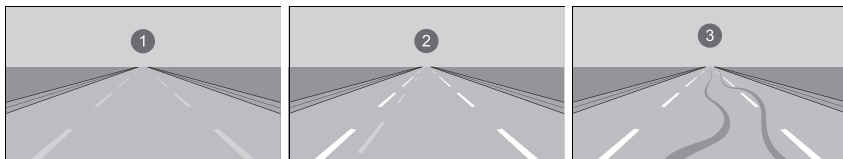

① Vyblednuté čiary ② Duplicitné čiary ③ Stopy pneumatík

- Vozovka má zbiehajúce sa, rozdeľujúce sa alebo križujúce sa jazdné pruhy (napr. na križovatke alebo prechode pre chodcov).
- Označenia jazdných pruhov sú mimoriadne úzke, široké alebo sa menia.

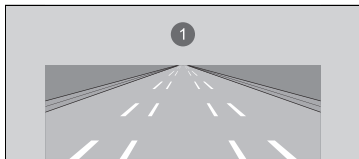

- ① Veľmi široký alebo úzky cestný pruh
- Časť značení jazdného pruhu je skrytá určitým predmetom (napríklad vozidlom).
 - Cesta je kopcovitá alebo vozidlo prichádza k hrebeňu kopca.
 - Vaše vozidlo sa silne trasie na nerovných povrchoch ciest.

- Keď sa objekty na ceste (obrubník, zvodidlá, pylóny atď.) javia ako biele čiary (alebo žlté čiary).
- Jazda po nerovných alebo nedláždených cestách alebo po hrbolatých povrchoch.
- Jazda na cestách s dvojítmí jazdnými pruhmi.
- Jazda na zasnežených alebo šmyklavých cestách.
- Chodník je viditeľný iba čiastočne v dôsledku snehu alebo kaluží na ceste.
- Na povrchu vozovky sa nachádza vrstva vody alebo kaluže.
- Biele (alebo žlté) čiary nie sú správne rozpoznané v dôsledku cestných podmienok, ako sú zákruty alebo kopce.
- Jazda na nespevnených alebo rozbrázdnených cestách.
- Prechod križovatkou.

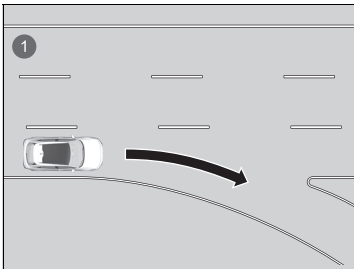

- 1 Jazdný pruh bez čiar na križovatkou

■ Podmienky vozidla

- Keď je osvetlenie slabé v dôsledku znečistenia skiel svetlometov alebo je v tmavom mieste znížená viditeľnosť v dôsledku nesprávneho nastavenia svetlometov.
- Predná časť kamery je zakrytá nečistotami, hmlou, dažďom, blatom, vlhkým snehom, tesnením, príslušenstvom, nálepkami alebo fóliou na čelnom skle.
- Jazda potme alebo v tmavých miestach, ako sú napríklad tunely, s vypnutými svetlometmi.
- Na čelnom skle sú zvyšky po stieračoch.
- Abnormálny stav pneumatík alebo kolies (nesprávne rozmery, rôzne veľkosti alebo konštrukcie, nesprávne nahustené atď.).
- Vozidlo je naklonené v dôsledku ťažkej batožiny v batožinovom priestore alebo na zadných sedadlách.
- Odpruženie bolo upravené.
- Sú nasadené snehové reťaze.

Systém predchádzania vybočeniu z vozovky

Upozorní vás a poskytne asistenciu, keď systém zistí, že vaše vozidlo môže prekročiť rozpoznané značenia jazdného pruhu alebo sa približuje k okraju chodníka (na trávnu alebo štrk) či k rozpoznávanému protiúdcemu vozidlu.

■ Spôsob fungovania systému

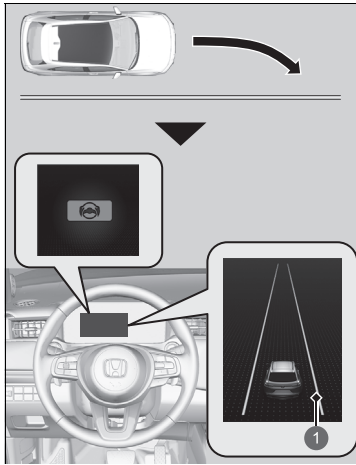

1 Oranžová čiara

Predná širokouhlá kamera za spätným zrkadlom monitoruje ľavé a pravé značenie jazdného pruhu (biele alebo žlté), vonkajší okraj chodníka (lemovaný trávou alebo štrkom) alebo rozpoznané prichádzajúce vozidlá.

Ak sa vozidlo priblíži k rozpoznávanému označeniu jazdného pruhu, vonkajšiemu okraju chodníka (trávnatému alebo štrkovému ohraničeniu) alebo rozpoznávaným prichádzajúcim vozidlám, keď nebol použitý smerový signál, systém sa aktivuje.

- ▶ Ak systém nedokáže rozpoznať značenie jazdných pruhov (biele alebo žlté), nebude poskytnutá žiadna asistenciu pri vyhýbaní sa vozidlám prichádzajúcim z protismeru. Okrem vizuálneho upozornenia vám systém asistuje s riadením a upozorní vás rýchlymi vibráciami volantu, aby vám pomohol zostať v rozpoznanom jazdnom pruhu.

🔍 **Ako prispôbiť nastavenia vozidla** Str. 331

V rozhraní s informáciami pre vodiča sa ako vizuálne upozornenie zobrazí hlásenie

Vybočenie z jazdného pruhu.

🔍 Systém predchádzania vybočeniu z vozovky

Dôležitá bezpečnostná informácia

Tak ako všetky asistenčné systémy, aj systém predchádzania vybočeniu z vozovky má určité obmedzenia.

Ak sa budete na systém predchádzania vybočeniu z vozovky spoliehať príliš, môže dôjsť k zrážke. Je vždy vašou zodpovednosťou udržať vozidlo v rámci vášho jazdného pruhu.

Systém predchádzania vybočeniu z vozovky vás upozorní, keď rozpozná, že sa približujete k vonkajšiemu okraju chodníka (na trávnaté alebo štrkové ohraničenie), k vozidlu prichádzajúcemu v protismere alebo prechádzate do iného jazdného pruhu bez použitia smerového signálu. Systém predchádzania vybočeniu z vozovky nemusí rozpoznať všetky značenia jazdného pruhu alebo všetky vybočenia z pruhu.

Systém predchádzania vybočeniu z vozovky nemusí rozpoznať, že sa približujete k vonkajšiemu okraju chodníka (na trávnaté alebo štrkové ohraničenie) alebo k vozidlu idúcemu v protismere.

Systém predchádzania vybočeniu z vozovky vám nemusí byť schopný pomôcť v závislosti od počasia, rýchlosti alebo cestných podmienok.

Systém predchádzania vybočeniu z vozovky sa aktivuje až po zhruba 15 sekundách po zapnutí systému napájania.

Prečítajte si informácie o manipulácii s kamerou tvoriacou súčasť tohto systému.

🔍 **Predná širokouhlá kamera** Str. 478

Systém zruší pomocné činnosti pri otáčaní volantom, aby sa zabránilo prejazdu cez rozpoznané značenia jazdného pruhu alebo priblíženiu sa k vonkajšiemu okraju chodníka (na trávu alebo štrk) alebo rozpoznávanému protiidúcemu vozidlu.

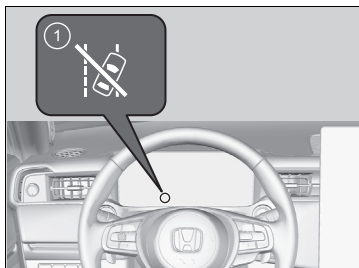

- 1 Indikátor automatického vypnutia asistenta riadenia systému predchádzania vybočeniu z vozovky

Ak systém niekoľkokrát zasiahne bez detekcie reakcie vodiča, pípnutím vás upozorní. Potom sa rozsvieti indikátor automatického vypnutia asistenta riadenia systému predchádzania vybočeniu z vozovky, asistent riadenia systému pri vybočení z vozovky sa dočasne zastaví a systém vás upozorní len výstražným zvukovým signálom.

Po niekoľkých minútach zhasne indikátor automatického vypnutia asistenta riadenia systému predchádzania vybočeniu z vozovky a systém predchádzania vybočeniu z vozovky sa úplne obnoví.

▶▶ Systém predchádzania vybočeniu z vozovky

Systém predchádzania vybočeniu z vozovky nemusí fungovať správne alebo môže fungovať nesprávne v určitých situáciách:

- ▶ **Podmienky a obmedzenia systému predchádzania vybočeniu z vozovky** Str. 467

V niektorých situáciách nemusíte spozorovať fungovanie systému predchádzania vybočeniu z vozovky, pretože obsluhujete vozidlo alebo v dôsledku povrchu cesty.

Nastavenia systému predchádzania vybočeniu z vozovky môžete zmeniť.

Ak je systém LKAS vypnutý, hlásenie nižšie sa môže zobrazit, ak systém určí, že je možné, že vaše alebo prichádzajúce vozidlo prešlo cez rozpoznané značenie jazdného pruhu alebo vonkajší okraj chodníka (na trávnaté alebo štrkové ohraničenie).

- ▶ **Ako prispôsobiť nastavenia vozidla** Str. 331

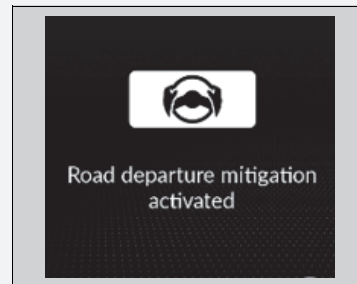

Spôsob aktivovania systému

Systém sa aktivuje, ak sú splnené všetky nasledujúce podmienky:

- Označenia jazdného pruhu sú biele (žlté).
Vozidlo sa pohybuje rýchlosťou v rozmedzí približne 72 až 180 km/h.
 - ▶ Pri približovaní sa vozidiel v protismere
Vozidlo sa pohybuje rýchlosťou v rozmedzí približne 30 až 180 km/h.
- Vonkajší okraj vozovky má trávnaté alebo štrkové ohraničenie.
Vozidlo sa pohybuje rýchlosťou v rozmedzí približne 30 až 180 km/h.
- Vozidlo sa pohybuje po rovnej ceste alebo ceste s miernymi zákrutami.
- Smerové signály sú vypnuté.
- Systém zistil, že vodič aktívne nezrýchľuje, nebrzdí ani neotáča volantom.

Spôsob aktivovania systému

Systém predchádzania vybočeniu z vozovky sa môže automaticky vypnúť, pričom indikátor bezpečnostnej podpory (oranžový) a indikátor predchádzania vybočeniu z vozovky (oranžový) sa rozsvietia a zostanú svietiť.

▶ **Indikátor predchádzania vybočeniu z vozovky (oranžový)** Str. 120

▶ **Indikátor bezpečnostnej podpory (oranžová)**
Str. 121

Fungovanie systému predchádzania vybočeniu z vozovky môže byť ovplyvnené, ak vozidlo:

- prechádza vnútorným okrajom zákruty alebo po vonkajšej strane jazdného pruhu,
- jazdí v úzkom jazdnom pruhu.

■ Zapnutie a vypnutie systému predchádzania vybočenia z vozovky

Systém môžete zapínať a vypínať pomocou rozhrania s informáciami pre vodiča.

- **Prepínanie displeja** Str. 139
- **Bezpečnostná podpora** Str. 152

Systém predchádzania vybočeniu z vozovky sa zapne vždy, keď zapnete systém napájania, aj keď ste ho pri poslednej jazde vypli.

☒ Zapnutie a vypnutie systému predchádzania vybočenia z vozovky

Po opätovnom pripojení 12-voltového akumulátora a nastavení režimu napájania do polohy ZAPNUTÉ sa môžu naoranžovo rozsvietiť indikátory asistenčného systému stability vozidla (VSA), adaptívneho tempomatu (ACC) s funkciou sledovania vozidiel pri nízkych rýchlostiach, systému podpory riadenia vozidla v jazdnom pruhu (LKAS), bezpečnostnej podpory, systému predchádzania vybočeniu z vozovky a nízkeho tlaku v pneumatikách/systému výstrahy poklesu tlaku v pneumatikách spolu s hlásením na ukazovateli. Prejdite krátku vzdialenosť rýchlosťou vyššou ako 20 km/h. Všetky indikátory by mali zhasnúť. Ak niektorý z nich nezhasne, nechajte vozidlo skontrolovať u predajcu.

■ Podmienky a obmedzenia systému predchádzania vybočeniu z vozovky

Systém nemusí za určitých podmienok správne rozpoznať značenie jazdného pruhu (biele alebo žlté), vonkajší okraj chodníka (lemovaný trávou alebo štrkom) alebo vozidlo prichádzajúce v protismere. Niekoľko prípadov týchto podmienok je uvedených nižšie.

■ Podmienky prostredia

- Malý kontrast medzi čiarami jazdných pruhov a povrchom vozovky.
- Jazda v nepriaznivom počasí (dážď, hmla, sneh a pod.).
- Jazda na zasneženej alebo vlhkej vozovke.
- Jazda do oslabeného slnečného svetla (napr. východ alebo západ slnka).
- Tieni príľahlých objektov (stromy, budovy, zvodidlá, vozidlá atď.) sa nachádzajú paralelne k bielym (alebo žltým) čiaram.
- Náhle prechody medzi svetlou a tmavou oblasťou, ako napríklad vjazd alebo výjazd z tunela alebo tieňa stromov či budovy atď.
- Na vozovke sa odráža silné svetlo.
- Jazda potme alebo v tmavých miestach, ako sú napríklad tunely (vzhľadom na slabé svetlo nemusia byť pruhy alebo vozidlá prichádzajúce v protismere osvetlené).
- Vzdialenosť medzi vaším vozidlom a vozidlom pred vami je príliš krátka a čiary jazdného pruhu a povrch cesty nie sú viditeľné.
- Vonkajší okraj chodníka je ohraničený predmetmi alebo materiálmi inými než tráva alebo štrk.

■ Podmienky vozovky

- Jazda na ceste s dočasnými označeniami jazdných pruhov.
- Nevýrazné, viacnásobné alebo rôzne označenia jazdných pruhov viditeľné na vozovke z dôvodu opráv cesty, prípadne staré označenia jazdných pruhov.
- Vozovka má zbiehajúce sa, rozdeľujúce sa alebo križujúce sa jazdné pruhy (napr. na križovatke alebo prechode pre chodcov).
- Označenia jazdných pruhov sú mimoriadne úzke, široké alebo sa menia.
- Časť značení jazdného pruhu je skrytá určitým predmetom (napríklad vozidlom).
- Cesta je kopcovitá alebo vozidlo prichádza k hrebeňu kopca.
- Vaše vozidlo sa silne trasie na nerovných povrchoch ciest.
- Keď sa objekty na ceste (obrubník, zvodidlá, pylóny atď.) javia ako biele čiary (alebo žlté čiary).
- Jazda po nerovných alebo nedláždených cestách alebo po hrboľatých povrchoch.
- Jazda na cestách s dvojítmymi jazdnými pruhmi.
- Jazda na zasnežených alebo šmyklavých cestách.
- Prechod križovatkou.
- Chodník je viditeľný iba čiastočne v dôsledku snehu alebo kaluží na ceste.
- Jazda na nespevnených alebo rozbrázdnených cestách.
- Biele (alebo žlté) čiary nie sú správne rozpoznané v dôsledku cestných podmienok, ako sú zákruty alebo kopce.

■ Podmienky vozidla

- Keď je osvetlenie slabé v dôsledku znečistenia skiel svetlometov alebo je v tmavom mieste znížená viditeľnosť v dôsledku nesprávneho nastavenia svetlometov.
- Predná časť kamery je zakrytá nečistotami, hmlou, dažďom, blatom, vlhkým snehom, tesnením, príslušenstvom, nálepkami alebo fóliou na čelnom skle.
- Jazda potme alebo v tmavých miestach, ako sú napríklad tunely, s vypnutými svetlometmi.
- Keď vodič použije brzdomý pedál a volant.
- Na čelnom skle sú zvyšky po stieračoch.
- Abnormálny stav pneumatík alebo kolies (nesprávne rozmery, rôzne veľkosti alebo konštrukcie, nesprávne nahustené atď.).
- Vozidlo je naklonené v dôsledku ťažkej batožiny v batožinovom priestore alebo na zadných sedadlách.
- Sú nasadené snehové reťaze.
- Odpruženie bolo upravené.

■ Príklady obmedzení rozpoznávania v dôsledku stavu vozidiel prichádzajúcich v protismere

- Prichádzajúce vozidlo alebo vozidlo pred vami je našikmo.
- Vozidlo prichádzajúce zo smeru oproti náhle prejde pred vás.
- Keď približujúce sa vozidlo splyva s pozadím, systém ho nedokáže rozpoznať.
- Svetlomety vozidla prichádzajúceho z protismery v tmavom prostredí svietia iba na jednej strane alebo nesvietia vôbec.
- Vzdialenosť medzi vašim vozidlom a vozidlom prichádzajúcim z protismery je príliš krátka.
- Časť vozidla je iba čiastočne viditeľná v dôsledku vozidla pred vami.
- Na vozovke sa nachádza viacero protismerných alebo odbočovacích jazdných pruhov.
- Vozidlo v príľahlom pruhu je zaparkované alebo sa pohybuje mimoriadne pomaly.

■ Príklady ďalších obmedzení prevádzky detekcie alebo systému

- Vozidlo prichádzajúce v protismere ma špeciálny tvar.
- Kamera nedokáže správne rozpoznať tvar približujúceho sa vozidla.

■ Malé riziko zrážky

Systém predchádzania vybočeniu z vozovky sa môže aktivovať za nasledujúcich podmienok.

- Pri jazde v zákrutách sa vozidlo dostáva do polohy, keď sa protiidúce vozidlo nachádza priamo pred vami.

Systém rozpoznávania dopravných značiek

Pripomína vám informácie o dopravných značkách, ako je napríklad aktuálny rýchlostný limit a zákaz predbiehania, a upozorní vás, ak vaše vozidlo prekročí povolenú rýchlosť.

■ Spôsob fungovania systému

Systém zobrazuje značky rozpoznané ako určené pre vaše vozidlo pomocou informácií zachytených kamerou umiestnenou za spätným zrkadlom z dopravných značiek a údajov z navigačného systému počas jazdy. Ikona značky sa zvyčajne zobrazuje pred prejdením značky a zobrazuje sa až do rozpoznania inej značky.

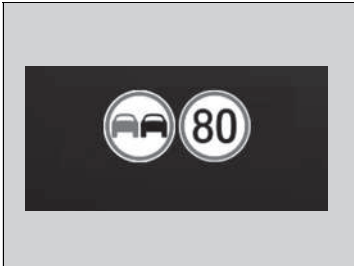

Ikona značky sa môže prepnúť na inú alebo zmiznúť v nasledujúcich situáciách:

- Zistí sa koniec rýchlostného obmedzenia alebo iného určeného obmedzenia.
- Vaše vozidlo vchádza na cestu/opúšťa cestu s iným obmedzením rýchlosti.
- Zabočíte na križovatke, pričom zapnete smerovku.

☒ Systém rozpoznávania dopravných značiek

Na zachovanie funkčnosti systému, je potrebné aktualizovať informácie o obmedzení rýchlosti v navigačnom systéme. Pravidelne aktualizujte informácie o navigačnom systéme.

☒ Pozrite si príručku navigačného systému

Systém je navrhnutý tak, aby rozpoznával dopravné značky zodpovedajúce normám Viedenského dohovoru. Nemusia sa zobrazit všetky značky, ale napriek tomu nesmiete ignorovať žiadne dopravné značenie umiestnené pri ceste. Systém nemusí fungovať s oficiálnymi dopravnými značkami vo všetkých krajinách, v ktorých jazdíte, a nemusí fungovať vo všetkých situáciách.

Nespoliehajte sa výlučne na tento systém. Vždy jazdite rýchlosťou, ktorá je priradená podmienkam vozovky.

Nikdy nenanášajte film ani nepripájajte žiadne predmety k čelnému sklu, ktoré by mohli blokovat zorné pole kamery a spôsobiť abnormálne fungovanie systému. Škrabance, praskliny a iné poškodenia čelného skla v rámci zorného poľa kamery môžu spôsobiť abnormálne fungovanie systému. Ak dôjde k takejto situácii, odporúčame, aby ste vymenili čelné sklo za originálne náhradné čelné sklo od spoločnosti Honda. Abnormálne fungovanie systému môžu spôsobiť aj menšie opravy v rámci zorného poľa kamery alebo inštalácia náhradného čelného skla, ktoré nepochádza od spoločnosti Honda. Po výmene čelného skla požiadajte predajcu o opätovnú kalibráciu kamery.

Na správne fungovanie systému sa vyžaduje správna kalibrácia kamery.

Ak systém počas jazdy nezaznamená žiadnu dopravnú značku, môže zobraziť sa  (biela).

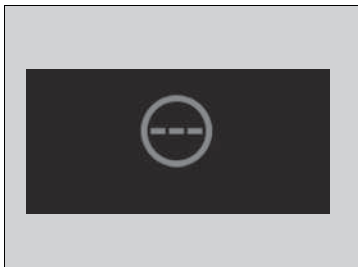

Systém rozpoznávania dopravných značiek

Systém rozpoznávania dopravných značiek sa aktivuje až po 15 sekundách po zapnutí systému napájania.

Systém rozpoznávania dopravných značiek môžete zapnúť alebo vypnúť.

Ak vyberiete položku **Žiadne**, zobrazí sa  (sivá).

 **Ako prispôbiť nastavenia vozidla** Str. 331

Na parkovanie si nájdite tienisté miesto alebo prednú časť vozidla nasmerujte mimo dosah slnečných lúčov, aby ste znížili pravdepodobnosť vypnutia kamerového snímacieho systému následkom vysokej teploty v interiéri. Ak používate reflexnú slnečnú clonu, nezakrývajte ňou kryt kamery.

Zakrytie kamery môže na nej koncentrovať teplo.

Prečítajte si informácie o manipulácii s kamerou tvoriacou súčasťou tohto systému.

 **Predná širokouhlá kamera** Str. 478

Podmienky a obmedzenia systému rozpoznávania dopravných značiek

System rozpoznávania dopravných značiek (TSR) nemusí správne rozpoznať dopravnú značku, môže ju rozpoznať pomaly alebo ju nedokáže rozpoznať v nasledujúcich prípadoch.

Podmienky prostredia

- Jazda do oslabeného slnečného svetla (napr. východ alebo západ slnka).
- Na vozovke sa odráža silné svetlo.
- Jazda potme, v tmavých miestach, ako sú dlhé tunely.
- Jazda v nepriaznivom počasí (dážď, hmla, sneh a pod.).
- Náhle prechody medzi svetlou a tmavou oblasťou, ako napríklad vjazd alebo výjazd z tunela alebo tieňa stromov či budovy atď.
- Z vozidla pred vami vystrekne voda alebo odletí sneh.
- Odrazy na vnútornej strane čelného skla.

Podmienky vozovky

- Vaše vozidlo sa silne trasie na nerovných povrchoch ciest.

Podmienky vozidla

- Keď je osvetlenie slabé v dôsledku znečistenia skiel svetlometov alebo je v tmavom mieste znížená viditeľnosť v dôsledku nesprávneho nastavenia svetlometov.
- Predná časť kamery je zakrytá nečistotami, hmlou, dažďom, blatom, vlhkým snehom, tesnením, príslušenstvom, nálepkami alebo fóliou na čelnom skle.
- Na čelnom skle sú zvyšky po stieračoch.
- Abnormálny stav pneumatík alebo kolies (nesprávne rozmery, rôzne veľkosti alebo konštrukcie, nesprávne nahustené atď.).
- Vozidlo je naklonené v dôsledku ťažkej batožiny v batožinovom priestore alebo na zadných sedadlách.
- Odpruženie bolo upravené.
- Sú nasadené snehové reťaze.
- Jazda potme alebo v tmavých miestach, ako sú napríklad tunely, s vypnutými svetlometmi.

System rozpoznávania dopravných značiek

Môžete zmeniť nastavenia zvuku upozornenia, ktorý sa prehráva pri rozpoznaní zmien rýchlostných obmedzení.

➤ **Ako prispôbiť nastavenia vozidla** Str. 331

Ak vaše vozidlo prekročí rýchlostné obmedzenie, na displeji bude blikať ikona predstavujúca značku rýchlostného obmedzenia pre aktuálnu oblasť a ak budete naďalej prekračovať zistený rýchlostný limit, zaznie zvuková signalizácia.

Zvuková signalizácia však nezaznie, ak vozidlo spomaľuje.

Schopnosť systému presne upozorniť vodiča na rýchlostné obmedzenie závisí od určitých podmienok, ako napríklad jednotky uvedené na dopravnej značke alebo rýchlosť a smer jazdy vozidla. V niektorých prípadoch môže systém zobraziť falošné výstrahy alebo iné nepresné informácie.

➤ **Podmienky a obmedzenia systému rozpoznávania dopravných značiek** Str. 473

Jednotka rýchlostných obmedzení (km/h alebo mph) sa v jednotlivých krajinách líši. Tesne po prízjazde do krajiny, v ktorej sa používajú odlišné jednotky než v krajine, z ktorej prichádzate, nemusí systém rozpoznávania dopravných značiek fungovať správne.

➤ **Jednotky rýchlosti/vzdialenosti** Str. 153

➤ **Ako prispôbiť nastavenia vozidla** Str. 331

■ Poloha alebo stav dopravnej značky

- Značka sa nachádza na ťažko objaviteľnom mieste.
- Značka sa nachádza ďaleko od vášho vozidla.
- Značka sa nachádza na mieste, na ktoré nedopadá svetlo zo svetlometu.
- Značka je na rohu alebo v zákrute cesty.
- Značka je vyblednutá alebo ohnutá.
- Značka je otočená alebo poškodená.
- Značka je zakrytá blatom, snehom alebo námrazou.
- Časť značky je skrytá stromami alebo je v tieni vozidla či iného predmetu.
- Od povrchu značky sa odráža svetlo (napríklad pouličné svetlo) alebo je skrytá v tieni.
- Značka je príliš jasná alebo príliš tmavá (elektrická značka).
- Malé značky (pomocné značky atď.).

■ Ďalšie podmienky

- Keď jazdíte vysokou rýchlosťou.

▶▶ Podmienky a obmedzenia systému rozpoznávania dopravných značiek

 (oranžová) na ukazovateli sa zobrazí v nasledujúcich prípadoch. Ak toto hlásenie nezmizne, nechajte vozidlo skontrolovať u predajcu.

- Vyskytol sa problém so systémom rozpoznávania dopravných značiek (TSR).
- Ihneď po zapnutí systému napájania (aj keď je spustený na diaľku).
- Aktualizujú sa mapové údaje navigačného systému.

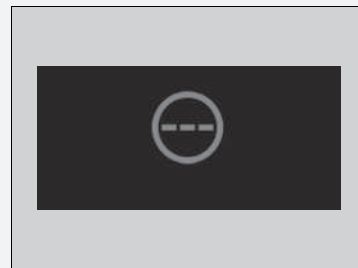

Systém rozpoznávání dopravných značek nemusí fungovať správne, napríklad bude zobrazovať značku, ktorá nie je v súlade so skutočnými predpismi pre vozovku alebo ktorá vôbec neexistuje, v týchto prípadoch:

- ▶ Značka rýchlostného obmedzenia sa môže zobrazit' pri vyššej alebo nižšej rýchlosti, než je aktuálne rýchlostné obmedzenie.
- Na ceste sa nachádza doplnková značka s ďalšími informáciami, napríklad o počasí, čase, type vozidla atď.
- Text na značke je ťažko čitateľný (elektrické značenie, čísla na značkách sú rozmazané atď.).
- Značka je v blízkosti jazdného pruhu, ktorým prechádzate, hoci pre tento jazdný pruh neplatí (napríklad značka rýchlostného obmedzenia nachádzajúca sa na križovatke vedľajšej a hlavnej cesty).
- Na ceste sú objekty, ktoré majú podobnú farbu alebo tvar ako rozlíšený objekt (podobná značka, elektrická značka, ukazovateľ smeru, štruktúra atď.).

■ Situácie, keď nie je možné poskytnúť správne informácie o značkách rýchlostného obmedzenia pre danú oblasť

V nasledujúcich situáciách sa môže zobrazenie líšiť od predpisov pre vozovku, po ktorej jazdíte, alebo sa môže oneskoriť:

- Bola postavená nová cesta.
- Došlo k zmene rýchlostného obmedzenia.
- Informácie o rýchlostnom obmedzení uložené v navigačnej databáze sú zastarané alebo nepresné.
- Pri jazde v oblastiach, kde sa tieto informácie nemôžu používať, alebo v uličkách bez značiek.
- Dráha vozidla, ktorú snímač detegoval, a skutočná dráha vozidla sú odlišné.
- Vedľa seba sa nachádzajú cesty s obmedzeniami rýchlosti, ktoré sa líšia od cesty, po ktorej idete.
- Značka je dočasná značka rýchlostného obmedzenia s neštandardnými funkciami (ako je napríklad dizajn atď.).
- Pri jazde na mieste so slabým príjmom GPS, napríklad v tuneloch alebo v okolí mrakodrapov.
- Vozidlo opakovane zastavuje a rozbieha sa pomalou rýchlosťou.
- Pri jazde na inej trase než navádzanie navigácie.
- V tiahlych strmých svahoch alebo zákrutách.
- Variabilné rýchlostné obmedzenie.

Značky zobrazené na ukazovateli

Na displeji sa môžu vedľa seba naraz zobrazit' dve zistené značky. V pravej polovici obrazovky sa zobrazuje ikona rýchlostnej značky. Naľavo sa zobrazuje ikona značky zákazu predbiehania. Akákoľvek ďalšia značka, ktorá určuje rýchlostné obmedzenie na základe počasia (sneh atď.) alebo konkrétneho času, sa zobrazí na ľavej strane.

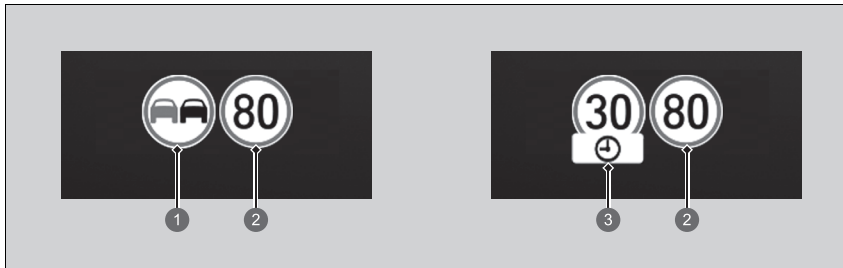

- 1 Značka zákazu predbiehania
- 2 Značka rýchlostného obmedzenia
- 3 Doplňujúca značka rýchlostného obmedzenia na základe určitých podmienok

Predná širokouhlá kamera

Kamera, ktorú využívajú systémy, ako sú napríklad systém podpory riadenia vozidla v jazdnom pruhu (LKAS), systém predchádzania vybočeniu z vozovky, adaptívny tempomat (ACC) s funkciou sledovania vozidiel pri nízkych rýchlostiach, systém rozpoznávania dopravných značiek, brzdový systém zmiernenia zrážky (CMBS) a systém Traffic Jam Assist, je určená na rozpoznávanie objektov, ktoré spúšťajú tieto systémy a ovládajú ich funkcie.

Umiestnenie kamery a pokyny na manipuláciu

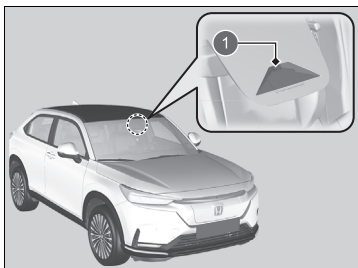

1 Predná širokouhlá kamera

Táto kamera je umiestnená za spätným zrkadlom.

Na parkovanie si nájdite tienisté miesto alebo prednú časť vozidla nasmerujte mimo dosah slnečných lúčov, aby ste znížili pravdepodobnosť vypnutia kamerového snímacieho systému následkom vysokej teploty v interiéri. Ak používate reflexnú slnečnú clonu, nezakrývajte ňou kryt kamery. Zakrytie kamery môže na nej koncentrovať teplo.

▶▶ Predná širokouhlá kamera

Nikdy nenanášajte fóliu ani nelepte na čelné sklo, kapotu ani prednú mriežku predmetov, ktoré by mohli prekážať v zornom poli kamery a spôsobiť tým neštandardné fungovanie systému.

Škrabance, praskliny a iné poškodenia čelného skla v rámci zorného poľa kamery môžu spôsobiť abnormálne fungovanie systému. Ak dôjde k takejto situácii, odporúčame, aby ste vymenili čelné sklo za originálne náhradné čelné sklo od spoločnosti Honda. Abnormálne fungovanie systému môžu spôsobiť aj menšie opravy v rámci zorného poľa kamery alebo inštalácia náhradného čelného skla, ktoré nepochádza od spoločnosti Honda. Po výmene čelného skla požiadajte predajcu o opätovnú kalibráciu kamery. Na správne fungovanie systému sa vyžaduje správna kalibrácia kamery.

Neumiestňujte žiadne predmety na hornú časť prístrojového panela. Predmety sa môžu odrážať na čelné sklo a môžu zabrániť správnej detekcii čiar jazdného pruhu systémom.

▶▶ Predná širokouhlá kamera

Ak sa zobrazí hlásenie  **Niektoré systémy podpory riadenia nefungujú: Teplota kamery je príliš vysoká:**

- Použite systém klimatizácie na ochladenie interiéru a ak je to potrebné, použite tiež režim odhmlievania s prúdom vzduchu nasmerovaným na kameru.
- Jazdite s vozidlom, aby sa znížila teplota čelného skla, čím sa schladí priestor v okolí kamery.

Ak sa zobrazí hlásenie  **Niektoré systémy podpory riadenia nefungujú: Vyčistite predné čelné sklo alebo zlé podmienky zobrazenia.:**

- Zaparkujte vozidlo na bezpečnom mieste a uistite sa, že čelné sklo je čisté.
Ak je čelné sklo znečistené, očistite ho. Ak hlásenie po chvíľke jazdy nezmizne, nechajte vozidlo skontrolovať u predajcu.

Brzdový systém

■ Parkovacia brzda

Elektrickú parkovaciu brzdou používajte na zastavenie vozidla pri parkovaní. Keď je aktivovaná parkovacia brzda, môžete ju deaktivovať manuálne alebo automaticky.

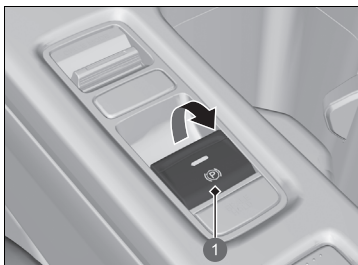

- 1 Spínač elektrickej parkovacej brzdy

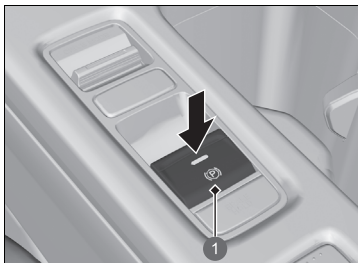

- 1 Spínač elektrickej parkovacej brzdy

■ Zatiahnutie

Elektrickú parkovaciu brzdou možno aktivovať vždy, keď je k dispozícii 12-voltový akumulátor vozidla, bez ohľadu na polohu režimu napájania.

Jemne a bezpečne potiahnite spínač elektrickej parkovacej brzdy nahor.

- ▶ Indikátor na spínači sa rozsvieti.
- ▶ Rozsvieti sa indikátor parkovacej brzdy a brzdového systému (červený).

■ Uvoľnenie

Režim napájania musí byť v polohe ZAPNUTÉ, aby sa dala uvoľniť elektrická parkovacia brzda.

1. Stlačte brzdový pedál.
2. Stlačte spínač elektrickej parkovacej brzdy.
 - ▶ Indikátor v spínači zhasne.
 - ▶ Indikátor parkovacej brzdy a brzdového systému (červený) zhasne.

Manuálnym uvoľnením parkovacej brzdy pomocou spínača sa môžete pomaly a jemne rozbehnúť, ak s vozidlom stojíte smerom dole po strmého svahu.

» Brzdový systém

Keď stlačíte brzdový pedál, z priestoru systému napájania môžete počuť zvuk bučania. Tento zvuk vyplýva z prevádzky brzdového systému a je normálnym javom.

» Parkovacia brzda

Pri aktivovaní alebo deaktivovaní elektrickej parkovacej brzdy môžete z priestoru zadných kolies počuť prevádzku motora systému elektrickej parkovacej brzdy. Je to normálne.

Keď aktivujete alebo deaktivujete elektrickú parkovaciu brzdou, brzdový pedál sa môže v dôsledku prevádzky systému elektrickej parkovacej brzdy mierne pohybovať. Je to normálne.

Ak sa 12-voltový akumulátor úplne vybitý, nie je možné použiť ani uvoľniť elektrickú parkovaciu brzdou.

» Ak je 12-voltový akumulátor vybitý Str. 644

Ak spínač elektrickej parkovacej brzdy potiahnete nahor a podržíte počas jazdy, elektrický brzdový systém aktivuje brzdy na všetkých štyroch kolesách, kým sa vozidlo nezastaví. Následne sa aktivuje elektrická parkovacia brzda a spínač je potrebné uvoľniť.

■ Fungovanie funkcie automatickej parkovacej brzdy.

Ak je aktivovaná automatická parkovacia brzda:

- Parkovacia brzda sa aktivuje automaticky, keď nastavíte režim napájania do polohy VOZIDLO VYPNUTÉ.
- Ak sa chcete uistiť, či je aktivovaná parkovacia brzda, skontrolujte, či svieti indikátor parkovacej brzdy a brzdového systému (červený).

➤ **Aktivácia a deaktivácia funkcie automatickej parkovacej brzdy.** Str. 482

■ Automatické uvoľnenie

Stlačením plynového pedála sa deaktivuje parkovacia brzda.

Pri rozbehu vozidla do kopca alebo v dopravnej zápche deaktivujte parkovaciú brzdú stlačením plynového pedála.

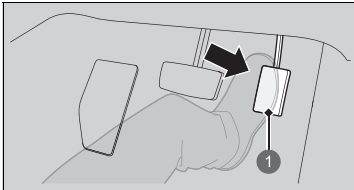

Jemne stlačte plynový pedál.

Keď je vozidlo na kopci, na uvoľnenie môže byť potrebné silnejšie stlačenie plynového pedála.

- Indikátor parkovacej brzdy a brzdového systému (červený) zhasne.

1 Plynový pedál

Elektrickú parkovaciú brzdú môžete uvoľniť automaticky, keď:

- Je zapnutý bezpečnostný pás vodiča.
- Systém napájania je zapnutý.
- Nie je zaradený prevod **P** alebo **N**.

► Parkovacia brzda

Elektrická parkovacia brzda sa použije automaticky v nasledujúcich prípadoch.

- Keď je aktivovaný adaptívny tempomat (ACC) s funkciou sledovania vozidiel pri nízkych rýchlostiach a vozidlo zastaví na dlhšie ako 10 minút.
- Po odopnutí bezpečnostného pásu vodiča vo vozidle automaticky zastavenom systémom ACC s funkciou sledovania vozidiel pri nízkych rýchlostiach.
- Keď je aktivovaný systém ACC s funkciou sledovania vozidiel pri nízkych rýchlostiach a vypne sa systém napájania.
- Keď je aktivovaný systém automatického podržania brzdy a vozidlo zastaví na viac ako 10 minút.
- Po odopnutí bezpečnostného pásu vodiča v zastavenom vozidle s aktivovaným systémom podržania brzdy.
- Keď je aktivovaný systém podržania brzdy a vypne sa systém napájania.
- Ak sa vyskytol problém so systémom podržania brzdy, keď je aktivovaný systém podržania brzdy.

Ak elektrickú parkovaciú brzdú nie je možné deaktivovať automaticky, deaktivujte ju manuálne.

Ak vozidlom jazdíte do kopca, plynový pedál môže byť potrebné stlačiť viac, aby sa elektrická parkovacia brzda uvoľnila.

Elektrickú parkovaciú brzdú nemožno deaktivovať automaticky, ak svieti nasledujúci indikátor:

- Indikátor systému prevodovky

■ Aktivácia a deaktivácia funkcie automatickej parkovacej brzdy.

Ak chcete aktivovať alebo deaktivovať funkciu automatickej parkovacej brzdy, vykonajte nasledujúci postup, keď je nastavený režim napájania ZAPNUTÉ.

1. Preradte radiacu páku do polohy **P**.
2. Bez stlačeného brzdového pedála vyťahnite spínač elektrickej brzdy.
 - Skontrolujte, či sa rozsvietil indikátor parkovacej brzdy a brzdového systému (červený).
3. Vytiahnite a podržte spínač parkovacej brzdy. Keď sa ozve pípnutie, uvoľnite spínač a do troch sekúnd znova vytiahnite a podržte spínač.
4. Keď sa ozve zvuk signalizujúci úspešné dokončenie postupu, uvoľnite spínač.
 - Dve pípnutia signalizujú, že funkcia sa aktivovala.
 - Jedno pípnutie signalizuje, že funkcia sa deaktivovala.
 - Po dokončení aktivácie funkcie ostane parkovacia brzda aktivovaná po každom vypnutí systému napájania.
 - Ak sa chcete uistiť, či je aktivovaná parkovacia brzda, skontrolujte, či svieti indikátor parkovacej brzdy a brzdového systému (červený).

Ak potrebujete dočasne deaktivovať túto funkciu, keď chcete vozidlo vliecť, môžete postupovať podľa postupu, ktorý je vysvetlený nižšie.

1. Stlačte brzdový pedál a zastavte vozidlo.
2. Nastavte režim napájania do polohy VOZIDLO VYPNUTÉ a potom do dvoch sekúnd stlačte spínač elektrickej parkovacej brzdy.
 - Nastavenia aktivácie a deaktivácie funkcie tým nie je sú nijako ovplyvnené.
 - Pred dočasnou deaktiváciou funkcie nezabudnite najprv vypnúť systém automatického podržania brzdy.
 - Ak sa chcete uistiť, či je aktivovaná parkovacia brzda, skontrolujte, či svieti indikátor parkovacej brzdy a brzdového systému (červený).

►► Parkovacia brzda

Elektrickú parkovaciu brzdou pravdepodobne nebude možné deaktivovať automaticky, ak svietia nasledujúce indikátory:

- Indikátor parkovacej brzdy a brzdového systému (oranžový)
- Indikátor systému VSA
- Indikátor **ABS**
- Indikátor doplnkového záchytného systému

►► Aktivácia a deaktivácia funkcie automatickej parkovacej brzdy.

V chladných klimatických podmienkach môže parkovacia brzda po zatiahnutí zamrznúť na mieste. Keď parkujete vozidlo, použite zarážky kolies a uistite sa, že je deaktivovaná funkcia automatickej parkovacej brzdy.

Rovnako je potrebné deaktivovať funkciu parkovacej brzdy a ponechať parkovaciu brzdou uvoľnenú pri umiestnení vozidla do umývacej linky s dopravníkovým pásom alebo pri ťahaní vozidla.

Nožná brzda

Vaše vozidlo je vybavené kotúčovými brzdami na všetkých štyroch kolesách. Systém brzdového asistenta zvyšuje brzdú silu pri prudkom stlačení brzdového pedála v núdzovej situácii. Protiblokovací brzdový systém (ABS) pomáha udržiavať kontrolu nad riadením pri veľmi prudkom brzdení.

- **Systém brzdového asistenta** Str. 488
- **Protiblokovací brzdový systém (ABS)** Str. 487

➤ Nožná brzda

Skontrolujte brzdy po prechode cez hlbokú vodu alebo ak je na povrchu cesty nahromadená voda. V prípade potreby vysušte brzdy jemným niekoľkonásobným stlačením pedálu.

Ak počujete plynulé kovové trenie pri brzdení, brzdové doštičky sa musia vymeniť. Nechajte vozidlo skontrolovať predajcovi.

Vyvíjanie konštantného tlaku na brzdy pri jazde dole dlhým svahom môže spôsobiť, že sa brzdy zahrejú, čo spôsobí zníženie brzdneho účinku. Preto pri jazde dole dlhým svahom uvoľnite plynový pedál a nechajte vozidlo spomaľovať pomocou rekuperačného brzdenia. Rýchlosť spomalenia môžete ovládať pomocou páčkového voliča spomaľovania.

Keď je vysokonapätová batéria plne nabitá, rekuperačné brzdenie nemusí byť možné.

- **Ukazovateľ POWER/CHARGE (Napájanie/nabíjanie)** Str. 137
- **Ukazovateľ úrovne nabitia vysokonapätovej batérie** Str. 137
- **Páčkový volič spomalenia** Str. 388

Nenechávajte nohu na brzdovom pedáli počas jazdy, pretože brzdy môžu jemne zaberat, a tak môžu po čase stratiť účinnosť a znižuje sa aj životnosť doštičiek. Môže to aj zmiast vodičov za vami.

■ Automatické podržanie brzdy

Systém po uvoľnení brzdového pedála drží brzdú stlačenú, až kým nestlačíte plynový pedál. Tento systém môžete použiť pri dočasnom zastavení vozidla, napríklad keď zastavíte na semaforocho alebo v hustej premávke.

■ Zapnutie systému

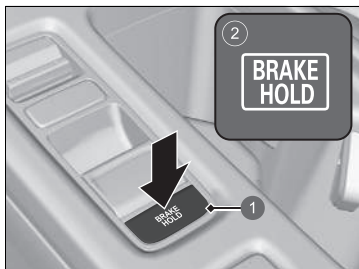

- 1 Tlačidlo automatického podržania brzdy
- 2 Rozsvieti sa

Zapnite si bezpečnostný pás a potom spustite systém napájania. Stlačte tlačidlo automatického podržania brzdy.

- Rozsvieti sa indikátor systému automatického podržania brzdy. Systém je zapnutý.

Systém je v predtým zvolenom nastavení zapnutia alebo vypnutia zakaždým, keď zapnete bezpečnostný pás vodiča a spustíte systém napájania.

► Automatické podržanie brzdy

⚠ VÝSTRAHA

Na strmom svahu alebo klzkej ceste sa po zložení nohy z brzdového pedála môže vozidlo pohnúť aj napriek tomu, že je aktivovaný systém automatického podržania brzdy.

Ak sa vozidlo nečakane pohne, môže dôjsť k zrážke, ktorá môže skončiť vážnym zranením alebo smrťou.

Nikdy neaktivujte a nespoliehajte sa na systém automatického podržania brzdy, ak chcete zabrániť pohybu vozidla na strmom svahu alebo klzkej ceste.

⚠ VÝSTRAHA

Pri použití systému automatického podržania brzdy na parkovanie vozidla môže dôjsť k neočakávanému pohybu vozidla.

Ak sa vozidlo nečakane pohne, môže dôjsť k zrážke, ktorá môže skončiť vážnym zranením alebo smrťou.

Nikdy neopúšťajte vozidlo, keď je dočasne zabrzdené systémom automatického podržania brzdy. Pri parkovaní vozidla vždy zaradte prevodovku do polohy **P** a zatiahnite parkovaciu brzdú.

■ Aktivácia systému

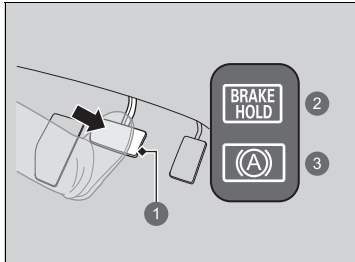

- 1 Brzdový pedál
- 2 Sviety
- 3 Rozsvieti sa

■ Deaktivácia systému

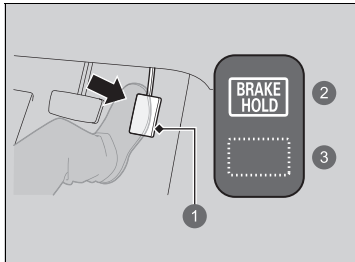

- 1 Plynový pedál
- 2 Sviety
- 3 Vypne sa

Stlačte brzdový pedál, aby vozidlo úplne zastavilo. Nesmie byť zaradený prevod **P** alebo **R**.

- Rozsvieti sa indikátor automatického podržania brzdy. Brzdzenie sa podrží maximálne 10 minút.
- Po rozsvietení indikátora automatického podržania brzdy uvoľnite brzdový pedál.

Stlačte plynový pedál s prevodovkou v inej polohe než **P** alebo **N**. Systém sa zruší a vozidlo sa začne pohybovať.

- Indikátor automatického podržania brzdy zhasne. Systém je naďalej zapnutý.

►► Automatické podržanie brzdy

⚠ VÝSTRAHA

Pri používaní automatického podržania brzdy podržte nohu na brzdovom pedáli, kým sa nerozsvieti indikátor automatického podržania brzdy.

Ak sa vozidlo nečakane pohne, môže dôjsť k zrážke, ktorá môže skončiť vážnym zranením alebo smrťou.

Po rozsvietení indikátora automatického podržania brzdy zložte nohu z brzdového pedála.

Keď je systém aktivovaný, môžete vypnúť systém napájania alebo zaparkovať vozidlo rovnakým spôsobom ako zvyčajne.

►► Po zastavení Str. 490

Ak je systém automatického podržania brzdy v prevádzke a vozidlo je v pohybe, môžete počuť prevádzkový hluk.

■ Systém sa automaticky zruší, keď:

- Aktivujete elektrickú parkovaciu brzdzu.
- Uvoľníte brzdový pedál a zaradíte prevodovku do polohy **P** alebo **R**.

■ Systém sa automaticky zruší a parkovacia brzda sa aktivuje v nasledujúcich prípadoch:

- Brzdenie sa podrží dlhšie ako 10 minút.
- Odopnete bezpečnostný pás vodiča.
- Systém napájania sa vypne.
- Vyskytne sa problém so systémom automatického podržania brzdy.

■ Vypnutie systému automatického podržania brzdy

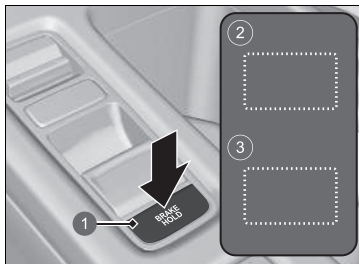

- 1 Tlačidlo automatického podržania brzdy
- 2 Vypne sa
- 3 Vypne sa

Rozsvieti sa len indikátor systému automatického podržania brzdy:

- Stlačte tlačidlo automatického podržania brzdy.
 - Indikátor systému automatického podržania brzdy zhasne.

Keď sa súčasne rozsvieti indikátor automatického podržania brzdy:

- Stlačte tlačidlo automatického podržania brzdy spolu s brzdovým pedálom.
 - Indikátor systému automatického podržania brzdy a indikátor automatického podržania brzdy zhasnú.

► Vypnutie systému automatického podržania brzdy

Pred vstupom do autoumyvárne nezabudnite vypnúť systém automatického podržania brzdy.

Ak vypnete systém napájania alebo odopnete bezpečnostný pás vodiča, keď je systém automatického podržania brzdy zapnutý, systém automatického podržania brzdy sa automaticky vypne. V tomto prípade, keď je zapnutý bezpečnostný pás vodiča a systém napájania sa opäť zapne, systém automatického podržania brzdy sa zapne bez toho, aby bolo potrebné stlačiť tlačidlo automatického podržania brzdy.

Protiblokovací brzdový systém (ABS)

■ ABS

Zabraňuje blokovaniu kolies a pomáha udržať kontrolu nad riadením rýchlym pumpovaním bŕzd, ktoré vykonáva omnoho rýchlejšie než vy.

Systém elektronického rozdelenia brzdnych síl (EBD), ktorý je súčasťou systému ABS, tiež vyrovnáva rozdelenie brzdnych síl spredu dozadu podľa zaťaženia vozidla.

Brzdový pedál nikdy nepumpujte. Systém ABS bude fungovať najlepšie vtedy, keď budete vždy vyvíjať pevný tlak na brzdový pedál. Niekedy sa tento postup označuje ako „zošliapnuť a ovládať smer“.

■ Prevádzka systému ABS

Keď sa systém ABS aktivuje, brzdový pedál môže mierne pulzovať. Stlačte brzdový pedál a držte ho pevne stlačený. Na suchom povrchu musíte na brzdový pedál zatlačiť veľmi prudko, aby sa systém ABS aktivoval. Ak sa však pokúšate zastaviť na snehu alebo ľade, pocítite, že sa systém ABS aktivoval okamžite.

Systém ABS sa môže aktivovať, keď stlačíte brzdový pedál pri jazde na:

- Mokrých alebo snehom pokrytých cestách.
- Cestách dláždených kameňom.
- Cestách s nerovným povrchom, napríklad s výtlkmi, prasklinami, poklopami atď.

Keď sa rýchlosť vozidla zníži pod 10 km/h, systém ABS sa vypne.

►► Protiblokovací brzdový systém (ABS)

POZNÁMKA

Systém ABS nemusí fungovať správne, ak používate nesprávny typ alebo veľkosť pneumatík.

Ak sa indikátor systému **ABS** počas jazdy rozsvieti a ostane svietiť, pravdepodobne sa vyskytol problém s týmto systémom. Zatiaľ čo normálne brzdenie tým nie je ovplyvnené, je možné, že systém ABS nebude funkčný. Nechajte vozidlo ihneď skontrolovať predajcovi.

Systém ABS nie je navrhnutý na znižovanie času ani vzdialenosti potrebnej na zabrzdzenie vozidla: Je navrhnutý tak, aby bránil blokovaniu brzdou silou a predchádzal tak šmyku a strate ovládateľnosti.

V nasledujúcich prípadoch bude vaše vozidlo potrebovať väčšiu brzdnu dráhu než vozidlo bez systému ABS:

- Pri jazde na nekalitných alebo nerovných povrchoch, ako je napríklad štrk alebo sneh.
- Ak sú na pneumatikách nasadené snehové reťaze.

Pri systéme ABS možno pozorovať nasledovné:

- Pri brzdení, zrýchľovaní vozidla alebo keď sa vykonávajú systémové kontroly po spustení systému napájania, môžete počuť z motorového priestoru zvuk.
- Vibrácie brzdového pedála alebo karosérie vozidla pri aktivácii systému ABS.

Tieto vibrácie a zvuky sú normálnym javom pri systéme ABS a nie sú dôvodom k znepokojeniu.

Systém brzdového asistenta

Je určený na pomoc vodičovi prostredníctvom generovania väčšej brzdnej sily pri prudkom stlačení brzdového pedála v núdzových situáciách.

■ Používanie systému brzdového asistenta

Stlačte brzdový pedál pevne, aby ste dosiahli väčšiu brzdú silu.

Keď je systém brzdového asistenta v činnosti, môže sa pedál mierne zatriasť a môžete počuť prevádzkový hluk. Je to normálne. Držte brzdový pedál pevne stlačený.

Signál núdzového zastavenia

Aktivuje sa v prípade, keď počas jazdy rýchlosťou 50 km/h alebo vyššou začnete prudko brzdiť s cieľom upozorniť vodičov za vami na toto náhle brzdenie (začnú rýchlo blikať výstražné svetlá). To môže pomôcť upozorniť vodičov za vami na existujúcu situáciu a vodiči budú môcť prijať príslušné opatrenia na to, aby nedošlo k zrážke s vaším vozidlom.

■ Keď sa systém aktivuje:

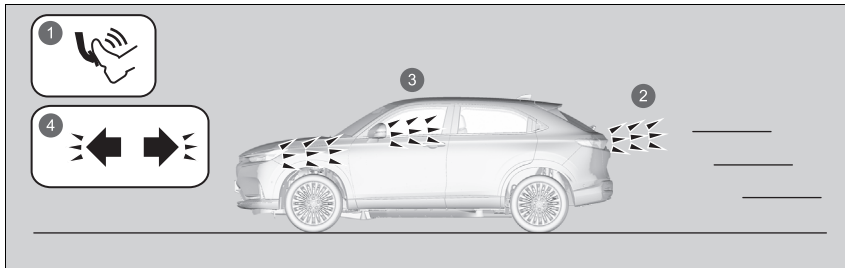

- 1 Prudké brzdenie
- 2 Brzdové svetlá sa rozsvietia
- 3 Výstražné svetlá začnú blikať
- 4 Indikátory výstražných svetiel začnú blikať

Výstražné svetlá prestanú blikať vtedy, keď:

- Uvoľníte brzdový pedál.
- Systém ABS sa deaktivuje.
- Rýchlosť spomalenia vozidla sa zmení na strednú.
- Stlačíte tlačidlo výstražných svetiel.

▣ Signál núdzového zastavenia

Signál núdzového zastavenia nie je systém, ktorý dokáže zabrániť možnému nárazu do zadnej časti vozidla spôsobenému prudkým brzdením. Tento systém rozbliká výstražné svetlá v čase prudkého brzdenia. Odporúčame, aby ste nikdy nebrzdili prudko, ak to nie je nevyhnutné.

Signál núdzového zastavenia sa neaktivuje, ak stlačíte tlačidlo výstražných svetiel.

Ak počas brzdenia prestane na chvíľu fungovať systém ABS, signál núdzového zastavenia sa nemusí vôbec aktivovať.

Po zastavení

1. Pevne stlačte brzdový pedál, aby vozidlo úplne zastavilo.
2. Držte brzdový pedál stlačený a súčasne pomaly vyťahnite spínač elektrickej brzdy nadoraz.
3. Preradte prevodovku do polohy **P**.
 - ▶ Kým sa neustíte, že sa na indikátore polohy radiacej páky zobrazuje symbol **P**, neustále držte nohu na brzdovom pedáli.
4. Vypnite systém napájania.
 - ▶ Indikátor parkovacej brzdy a brzdového systému (červený) zhasne po približne 30 sekundách.

Elektrickú parkovaciu brzdú vždy zatiahnite, najmä ak vozidlo zaparkujete na svahu.

» Parkovanie vozidla

VÝSTRAHA

Ak vozidlo ponecháte bez dozoru a neustíte sa, že je zaradená parkovacia poloha, môže sa svojvoľne posunúť.

Vozidlo, ktoré sa svojvoľne posunie, môže spôsobiť nehodu s následkom vážnych alebo smrteľných zranení.

Kým sa neustíte, že sa na indikátore polohy radiacej páky zobrazuje symbol **P**, neustále držte nohu na brzdovom pedáli.

» Po zastavení

POZNÁMKA

V nasledujúcich situáciách sa môže poškodiť hnacie ústrojenstvo:

- Stlačením plynového a brzdového pedálu naraz.
- Preradenie na prevodový stupeň **P** pred úplným zastavením vozidla.

Keď vozidlo smeruje do kopca, neudržiavajte vozidlo v kopci stláčaním plynového pedála.

V opačnom prípade môže dôjsť k prehriatiu a zlyhaniu systému napájania.

V prípade extrémne nízkej teploty môže elektrická parkovacia brzda po aktivovaní zamrznúť. Ak očakávate takéto teploty, neaktivujte elektrickú parkovaciu brzdú, ale v prípade parkovania v svahu otočte predné kolesá tak, aby sa v prípade pohnutia vozidla dole svahom opreli o obrubník, alebo zablokujte kolesá, aby sa vozidlo nemohlo pohnúť. V prípade nevykonania žiadneho z týchto opatrení sa vozidlo môže neočakávane pohnúť a spôsobiť nehodu.

Systém parkovacieho snímača

Rohové, bočné* a stredové snímače monitorujú prekážky okolo vozidla a zvuková signalizácia, obrazovka audiosystému/informačná obrazovka vás informujú o približnej vzdialenosti medzi vozidlom a prekážkou.

■ Umiestnenie a dosah snímačov

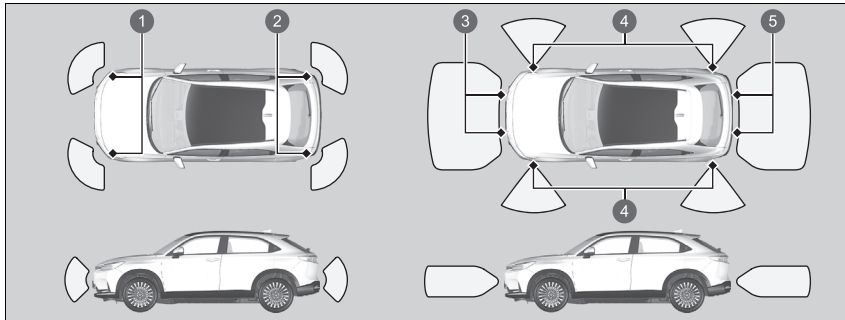

- 1 Predné rohové snímače
- 2 Zadné rohové snímače
- 3 Predné stredové snímače
- 4 Bočné snímače*
- 5 Zadné stredové snímače

* Nie je k dispozícii u všetkých modelov

▣ Systém parkovacieho snímača

Aj napriek tomu, že tento systém je zapnutý, nikdy nezabudnite skontrolovať, či sa v blízkosti vozidla počas parkovania nenachádza žiadna prekážka.

Systém nemusí fungovať správne v nasledujúcich prípadoch:

- Snímače sú pokryté snehom, ľadom, blatom alebo nečistotami.
- Vozidlo sa nachádza vonku v horúcom alebo studenom počasí.
- V blízkosti sa nachádza niečo, čo vysiela ultrazvukové vlny alebo vysokofrekvenčné zvuky.
- Jazda v nepriaznivom počasí (dážď, hmla, sneh a pod.).

Systém nemusí rozpoznať tieto prekážky:

- Tenké alebo nízke predmety.
- Materiály, ktoré absorbujú zvukové vlny, ako napríklad sneh, bavlnu alebo materiál špongie.
- Predmety priamo pod nárazníkom.

Systém môže nesprávne detegovať prekážky v nasledujúcich situáciách:

- Vozidlo sa nachádza na nerovnom povrchu (napríklad na tráve, nerovnostiach alebo vo svahu).
- Keď ste v blízkosti ďalších vozidiel so sonarovým snímačom alebo iných objektov, ktoré vyžadujú ultrazvukové vlny.
- V blízkosti snímačov je špliechajúca voda spôsobená silným dažďom a pod.

Neumiestňujte žiadne príslušenstvo na snímače ani do ich okolia.

► Ak na zadné snímače alebo okolo nich umiestnite nejaké príslušenstvo (napríklad nosič na bicykle), systém sa môže aktivovať, ak bude toto príslušenstvo považovať za prekážku. V takom prípade vypnite zadný snímač.

▣ **Vypnutie všetkých zadných snímačov** Str. 497

■ Zapnutie a vypnutie systému parkovacieho snímača

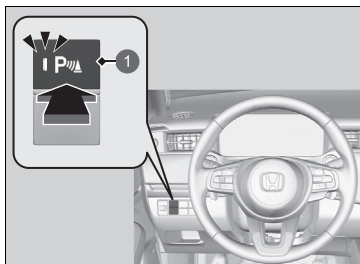

- 1 Tlačidlo systému parkovacieho snímača

Predné rohové a predné stredové snímače začnú snímať prekážky po preradení prevodovky do inej polohy než **P** alebo **R**, keď je rýchlosť vozidla nižšia ako 8 km/h.

Modely s kamerou s viacerými pohľadmi

Keď je v prevádzke parkovací pilot Honda, systém parkovacích snímačov sa zapne a všetky parkovacie snímače začnú sledovať prekážky, pokiaľ bude rýchlosť vozidla nižšia než 8 km/h.

Ak chcete zapnúť alebo vypnúť systém, pri nastavenom režime napájania ZAPNUTÉ stlačte tlačidlo systému parkovacích snímačov. Keď je systém zapnutý, indikátor na tlačidle svieti.

Predné rohové, zadné rohové a zadné stredné snímače začnú snímať prekážky, keď je prevodovka v polohe **R** a rýchlosť vozidla je nižšia ako 8 km/h.

►► Systém parkovacieho snímača

Keď nastavíte režim napájania na možnosť ZAPNUTÉ, systém sa bude nachádzať v predtým vybranom stave.

Modely s kamerou s viacerými pohľadmi

Keď sa vozidlo pohybuje vpred rýchlosťou 8 km/h alebo menej, systém rozpozná všetky prekážky pred vozidlom a pri približovaní sa k nim sa zobrazí obraz prednej kamery.

➔ **Kamera s viacerými pohľadmi** * Str. 504

Môžete nastaviť, či sa po rozpoznaní prekážky má alebo nemá zobrazit' obraz prednej kamery.

➔ **Prispôsobiteľné funkcie** Str. 321

■ Obsluha obrazovky

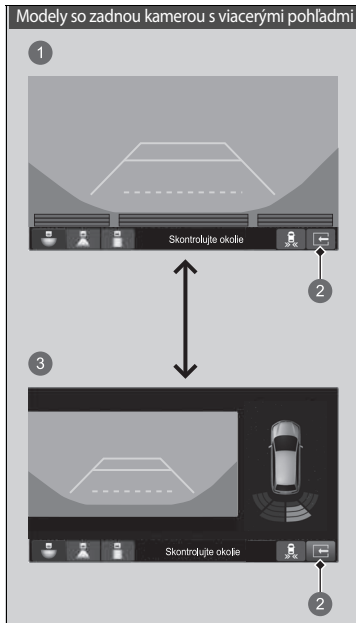

Medzi vypnutím a zapnutím rozdeleného zobrazenia môžete prepínať dotykom na kartu rozdeleného zobrazenia.

- 1 Rozdelené zobrazenie vypnuté
- 2 Karta rozdelenej obrazovky
- 3 Rozdelené zobrazenie zapnuté

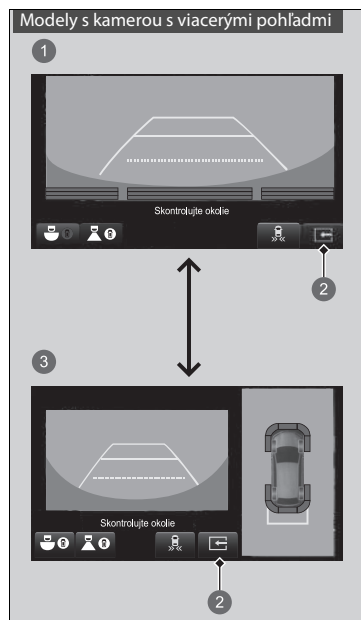

- 1 Rozdelené zobrazenie vypnuté
- 2 Karta rozdelenej obrazovky
- 3 Rozdelené zobrazenie zapnuté

■ Keď sa skrátí vzdialenosť medzi vaším vozidlom a detegovanými prekážkami



Indikátor parkovacieho senzoru

Indikátor parkovacieho snímača bliká.

► Ak je systém vypnutý, po zistení prekážky bude blikáť len indikátor parkovacieho snímača.

Interval medzi pípnutiami	Vzdialenosť medzi nárazníkom a prekážkou		Indikátor	Rozhranie s informáciami pre vodiča	Obrazovka audiosystému/ informačná obrazovka
	Rohové snímače/ bočné snímače*4	Stredové snímače			
Stredne dlhý	—	Vpredu: Približne 100 – 60 cm Vzadu: Približne 110 – 60 cm	Rozsvieti sa*1/bliká*2 nažltlo*3		<p>Modely so zadnou kamerou s viacerými pohľadmi</p> <p>Modely s kamerou s viacerými pohľadmi</p>
Krátky	Približne 60 – 45 cm	Približne 60 – 45 cm	Rozsvieti sa*1/bliká*2 naoranžovo*5		
Veľmi krátky*5	Približne 45 – 35 cm	Približne 45 – 35 cm			
Neprerušovaný*5	Približne 35 cm alebo menej	Približne 35 cm alebo menej	Rozsvieti sa*1/bliká*2 načerveno*5		

*1: V rozhraní s informáciami pre vodiča

*2: Na obrazovke audiosystému/informačnej obrazovke

*3: V tejto fáze snímajú prekážky iba stredové senzory.

4: Keď je v prevádzke parkovací pilot Honda, snímače na stranách predného a zadného nárazníka môžu byť tiež aktívne.

5: Keď je v prevádzke parkovací pilot Honda, prerušované pípanie znie nepretržite alebo veľmi krátko a indikátor bliká načerveno alebo naoranžovo.

❶ Rozsvietenie indikátorov na mieste, kde snímač zistí prekážku.

■ Vypnutie všetkých zadných snímačov

Ak chcete deaktivovať zadné snímače, vykonajte nasledujúce kroky:

1. Overte, či systém parkovacieho snímača nie je aktivovaný.
 - ▶ Indikátor v tlačidle zhasne.
2. Nastavte režim napájania VOZIDLO VYPNUTÉ.
3. Stlačte a podržte tlačidlo systému parkovacieho snímača a režim napájania nastavte do polohy ZAPNUTÉ.
4. Podržte toto tlačidlo stlačené na 10 sekúnd. Keď indikátor v tlačidle začne blikať, uvoľnite tlačidlo.
 - ▶ Zvuková signalizácia jedenkrát pípne.
5. Keď indikátor bliká, znova stlačte tlačidlo. Indikátor v tlačidle zhasne.
 - ▶ Zvuková signalizácia dvakrát pípne. Zadné snímače sa vypnú. Ostanú vypnuté, kým sa opäť manuálne nezapnú. Ak chcete znova zapnúť zadné snímače, postupujte podľa vyššie uvedeného postupu. Keď znova zapnete zadné snímače, zvuková signalizácia trikrát pípne.

☒ Vypnutie všetkých zadných snímačov

Keď zaradíte prevodovku do polohy **R**, indikátor na tlačidle systému parkovacieho snímača bliká, aby vám pripomenul, že boli vypnuté zadné snímače.

Monitorovanie vozidiel blížiacich sa z boku*

Pri cúvaní monitoruje priestory zadných rohov pomocou radarových snímačov a upozorní vás, ak zistí, že sa od zadného rohu približuje vozidlo.

Tento systém je praktický najmä vtedy, keď cúvate z parkovacieho miesta.

►► Monitorovanie vozidiel blížiacich sa z boku*

POZOR

Systém monitorovania vozidiel blížiacich sa z boku nedokáže rozpoznať všetky približujúce sa vozidlá, pričom približujúce vozidlo sa nemusí rozpoznať vôbec.

Ak pohľadom vopred neoveríte, či je bezpečné s vozidlom cúvať, môže to viesť k zrážke.

Pri cúvaní sa nespoliehajte len na tento systém, vždy používajte zrkadlá a pred začatím cúvania sa rozhlídnite do priestoru za vozidlom a po jeho stranách.

Monitor vozidiel blížiacich sa z boku nemusí lokalizovať blížiace sa vozidlo, môže oneskorene lokalizovať blížiace sa vozidlo alebo môže upozorňovať na lokalizáciu bez blížiaceho sa vozidla v nasledujúcich prípadoch:

- Radarový snímač blokuje prekážka, napríklad iné vozidlo alebo stena v blízkosti zadného nárazníka vášho vozidla.
- Vaše vozidlo sa pohybuje rýchlosťou približne 5 km/h alebo vyššou.
- Vozidlo sa približuje inou rýchlosťou než približne 10 km/h až 25 km/h.
- Systém zachytí vonkajšie rušenie, napríklad iné radarové snímače z iného vozidla alebo silné rádiové vlny vysielané z blízkeho zariadenia.

■ Spôsob fungovania systému

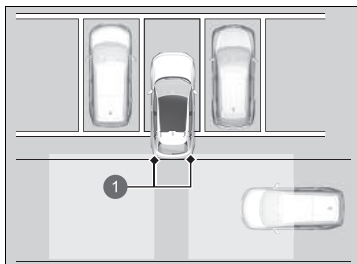

Systém sa aktivuje v nasledujúcich prípadoch:

- Je nastavený režim napájania ZAPNUTÉ.
- Monitor vozidiel blížiacich sa z boku je zapnutý.
 - **Zapnutie a vypnutie monitora vozidiel blížiacich sa z boku** Str. 501
- Prevodovka je v polohe **R**.
- Vaše vozidlo sa pohybuje rýchlosťou 5 km/h alebo nižšou.

- 1 Radarové snímače: Pod rohmi zadného nárazníka

Keď sa zistí vozidlo približujúce sa od zadného rohu, systém monitorovania vozidiel blížiacich sa z boku vás upozorní zvukovým signálom a zobrazením upozornenia.

Systém nerozpozná vozidlo približujúce sa priamo za vašim vozidlom a neupozorní vás na rozpoznané vozidlo, keď sa vozidlo pohybuje priamo za vašim vozidlom.

Systém neposkytuje upozornenia na vozidlá pohybujúce sa smerom od vášho vozidla a môže vás upozorniť na chodcov, cyklistov alebo stojace objekty.

☒ Monitorovanie vozidiel blížiacich sa z boku*

- Niektorý roh zadného nárazníka je zakrytý snehom, ľadom, blatom alebo nečistotami.
- Je nepriaznivé počasie.
- Vaše vozidlo je na svahu.
- Vozidlo je naklonené kvôli ťažkej batožine v zadnej časti.
- Vozidlo cúva smerom k stene, stĺpu, vozidlu a podobne.

Zadný nárazník alebo snímače sú nevhodne opravené alebo zadný nárazník je zdeformovaný. Nechajte vozidlo skontrolovať predajcovi.

Aby systém správne fungoval, vždy udržiajte oblasť v rohoch zadného nárazníka čistú.

Rohovú časť zadného nárazníka nezakrývajte žiadnymi štítkami ani nálepkami.

Výstražná zvuková signalizácia systému parkovacieho snímača má prednosť pred zvukovou signalizáciou monitora vozidiel blížiacich sa z boku, keď snímače rozpoznajú prekážky v tesnej vzdialenosti.

* Nie je k dispozícii u všetkých modelov

■ Keď systém rozpozná vozidlo

Modely so zadnou kamerou s viacerými pohľadmi



- 1 Ikona šípky
- 2 Normálne zobrazenie
- 3 Širokouhlé zobrazenie
- 4 Zobrazenie zhora nadol

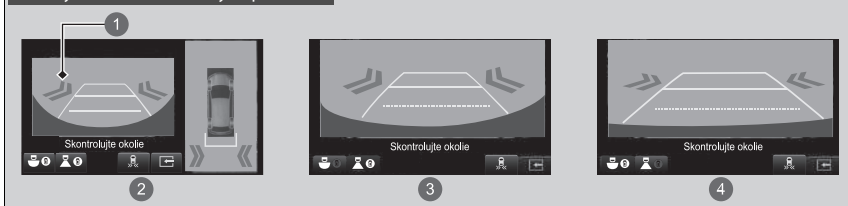

Modely s kamerou s viacerými pohľadmi



- 1 Ikona šípky
- 2 Zadný dolný pohľad
- 3 Zadný širokouhlý pohľad
- 4 Zadný normálny pohľad

Ikona šípky sa zobrazí na okraji displeja audiosystému/informačného displeja, ak sa k vám blíži vozidlo.

►► Keď systém rozpozná vozidlo

Ak sa indikátor  v pravom dolnom rohu zmení na žltý indikátor , keď je prevodovka v polohe **R**, v blízkosti snímača sa pravdepodobne nahromadilo blato, sneh, ľad a iné nečistoty. Systém je dočasne zrušený. Skontrolujte prítomnosť prekážok v rohoch nárazníka a v prípade potreby danú oblasť dôkladne očistite.

Ak sa indikátor  rozsvieti, kým je prevodovka v polohe **R**, pravdepodobne došlo k problému s monitorom križujúcej premávky. Nepoužívajte systém a nechajte vozidlo skontrolovať predajcovi.

Ak sa zobrazenie nezmení, keď je prevodovka v polohe **R**, mohol sa vyskytnúť problém so systémom monitorovania vozidiel blížiacich sa z boku.

Nepoužívajte systém a nechajte vozidlo skontrolovať predajcovi.

Zapnutie a vypnutie monitora vozidiel blížiacich sa z boku



Systém je možné zapnúť a vypnúť na obrazovke audiosystému/informačnej obrazovke výberom ikony monitora vozidiel blížiacich sa z boku.

Systém môžete zapínať a vypínať prostredníctvom prispôbenej funkcie na obrazovke audiosystému/informačnej obrazovke.

➤ **Prispôbitelné funkcie** Str. 321

- 1 Ikona monitora vozidiel blížiacich sa z boku



- 1 Ikona monitora vozidiel blížiacich sa z boku

Informácie o zadnej kamere s rôznymi režimami zobrazenia

Obrazovka audiosystému/informačná obrazovka dokáže zobrazíť obraz cúvacej kamery. Po preradení prevodovky do polohy **R** sa zobrazenie automaticky zmení na zobrazenie cúvacej kamery.

Zobrazovaná oblasť zadnej kamera v rôznych režimoch zobrazenia

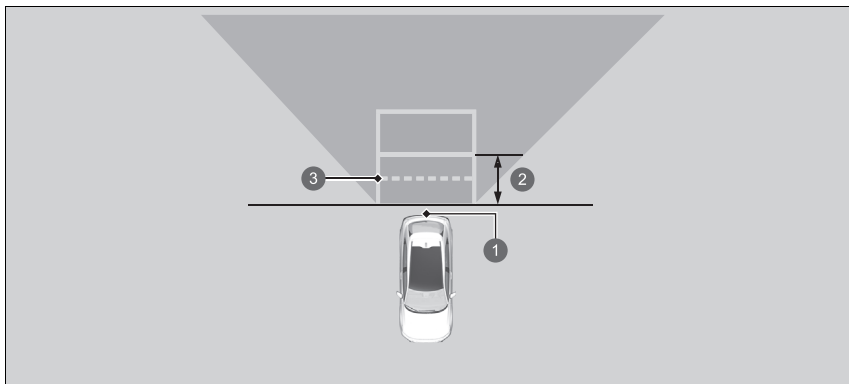

- 1 Kamera
- 2 Pribl. 1 m
- 3 Rozsah otvorenia dverí batožinového priestoru

Informácie o zadnej kamere s rôznymi režimami zobrazenia

Zobrazenie cúvacej kamery je obmedzené. Nie je možné sledovať rohovú časť nárazníka ani to, čo sa nachádza pod nárazníkom. Špecifický objektív kamery taktiež spôsobuje, že objekty sa zdajú byť bližšie alebo ďalej ako v skutočnosti.

Skôr ako začnete cúvať, pohľadom overte, či je cúvanie bezpečné. Niektoré podmienky (napríklad počasie, osvetlenie a vysoké teploty) môžu taktiež obmedziť rozhľad dozadu. Nespoliehajte sa na zobrazenie cúvacej kamery, ktorá neposkytuje všetky informácie o stave za zadnou časťou vozidla.

Zobrazenie zadnej kamery sa zobrazí pred obrazovkou audiosystému/informačnou obrazovkou.

Ak sa na objektíve kamery nachádzajú nečistoty alebo vlhkosť, očistite ho mäkkou navlhčenou handričkou.

Na obrazovke audiosystému/informačnej obrazovke je možné sledovať tri rôzne režimy kamery.

Režim prepnete stlačením príslušnej ikony.

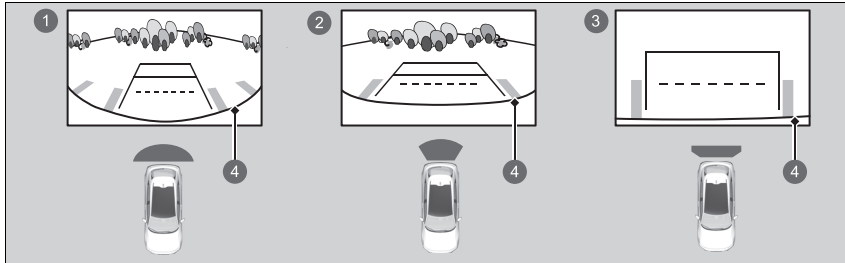

- 1 Režim širokohoľného zobrazenia
- 2 Režim normálneho zobrazenia
- 3 Režim zobrazenia zhora nadol
- 4 Náravník

- Ak ste naposledy používali režim zobrazenia Širokohoľný alebo Normálny, rovnaký režim sa vyberie, keď najbližšie preradíte prevodovku do polohy **R**.
- Ak ste pred vypnutím motora používali režim zobrazenia zhora nadol, tak režim širokohoľného zobrazenia sa aktivuje pri ďalšom nastavení systému napájania na možnosť ZAPNUTÉ a preradení prevodovky do polohy **R**.
- Ak ste používali režim zobrazenia Zhora nadol a po preradení prevodovky mimo polohy **R** uplynulo 10 sekúnd, pri nasledujúcom preradení prevodovky do polohy **R** sa aktivuje režim zobrazenia širokohoľný.
- Ak ste používali režim zobrazenia zhora nadol a preradili prevodovku späť do polohy **R** 10 sekúnd po jej preradení z polohy **R**, aktivuje sa režim zobrazenia zhora nadol.

► Informácie o zadnej kamere s rôznymi režimami zobrazenia

Nastavenia **Pevná vodiaca čiara** a **Dynam. vodiaca čiara** je možné zmeniť.

► **Prispôbitelné funkcie** Str. 321

Pevná vodiaca čiara

ZAPNUTÉ: Po preradení prevodovky do polohy **R** sa zobrazia vodiace čiary.

VYPNUTÉ: Hlavné línie sa nezobrazia.

Dynamická vodiaca čiara

ZAPNUTÉ: Hlavné línie sa pohybujú podľa smeru otočenia volantu.

VYPNUTÉ: Hlavné línie sa nepohybujú.

Ak sa na obrazovke audiosystému/informačnej obrazovke nezobrazuje vozidlo zozadu, keď je zaradený stupeň **R**, mohol sa vyskytnúť problém so systémom. Nechajte vozidlo ihneď skontrolovať predajcovi.

Keď systém parkovacieho snímača rozpozná prekážku, zobrazí sa indikátor.

► **Systém parkovacieho snímača** Str. 491

Je to systém so štyrmi kamerami, ktorý sleduje oblasti bežne známe ako „mŕtve uhly“ z rôznych uhlov, a potom zobrazuje obraz na audio/informačnej obrazovke. Tento systém možno používať na:

- Kontrolu prekážok pri pohybe v **R**.
 - **Kontrola prekážok na zadnej časti vášho vozidla** Str. 511
- Kontrolu pravej a ľavej strany vozidla pri prechádzaní na križovatkách so zlou viditeľnosťou (zablokovaný výhľad atď.).
 - **Kontrola predného zobrazenia slepého uhla v križovatkách.** Str. 515
- Kontrolu prekážok pred vozidlom pri parkovaní alebo manévrovaní v stiesnených priestoroch.

☒ Kamera s viacerými pohľadmi*

VÝSTRAHA

Neschopnosť vizuálne posúdiť oblasť okolo vozidla (priamo alebo pomocou zrkadiel) môže viesť k nehode, ktorá môže spôsobiť vážne zranenie alebo smrť.

Oblasti zobrazené na displeji systému kamery s viacerými pohľadmi sú obmedzené. Displej nemusí zobrazovať všetkých chodcov alebo iné predmety v okolí vášho vozidla.

Pri posudzovaní, či je jazda s vaším vozidlom bezpečná, sa nespoliehajte iba na displej systému kamery s viacerými pohľadmi.

VÝSTRAHA

Ak nebudete pri riadení vozidla venovať náležitú pozornosť okoliu, môže dôjsť k nehode, ktorá môže spôsobiť vážne zranenie alebo smrť.

Na zmiernenie rizika kolízie sa pozerajte na displej systému kamery s viacerými pohľadmi len vtedy, keď je to bezpečné.

Systém kamery s viacerými pohľadmi neodstraňuje všetky mŕtve uhly. Tento systém slúži len ako doplnok komfortu vodiča.

■ Zobrazenie obrazu z kamier s viacerými pohľadmi



1 tlačidlo **CAMERA**

■ Pre predné zobrazenia:

Stlačte tlačidlo **CAMERA** alebo vyberte položku **Kamera s viacerými pohľadmi**, keď vozidlo stojí alebo sa pohybuje rýchlosťou 20 km/h alebo pomalšie. Znova stlačte toto tlačidlo na prepínanie pohľadov kamery.

■ Pri spätných pohľadoch:

Keď vozidlo stojí, zmeňte polohu radenia na **R**. Znova stlačte tlačidlo **CAMERA** alebo ikonu kamery na prepnutie na režim spätného pohľadu. Nastavenie displeja môžete prispôsobiť.

➤ **Prispôbitelné funkcie** Str. 321



1 **Kamera s viacerými pohľadmi**

►► Kamera s viacerými pohľadmi*

Objektívy kamery udržiavajte vždy čisté a bez nečistôt.

Keď systém parkovacieho snímača rozpozná prekážku, zobrazí sa indikátor.

➤ **Systém parkovacieho snímača** Str. 491

Keď sa zistí vozidlo približujúce sa od zadného rohu, monitor vozidiel blížiacich sa z boku vás na to upozorní.

➤ **Monitorovanie vozidiel blížiacich sa z boku***
Str. 498

* Nie je k dispozícii u všetkých modelov

■ Umiestnenie kamery a zobrazenia

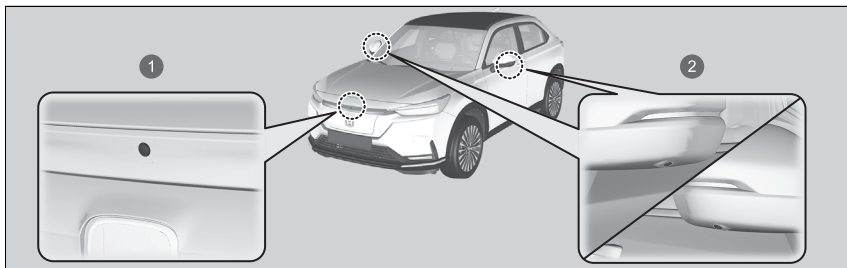

- 1 Kamera predného pohľadu
- 2 Kamery bočného pohľadu

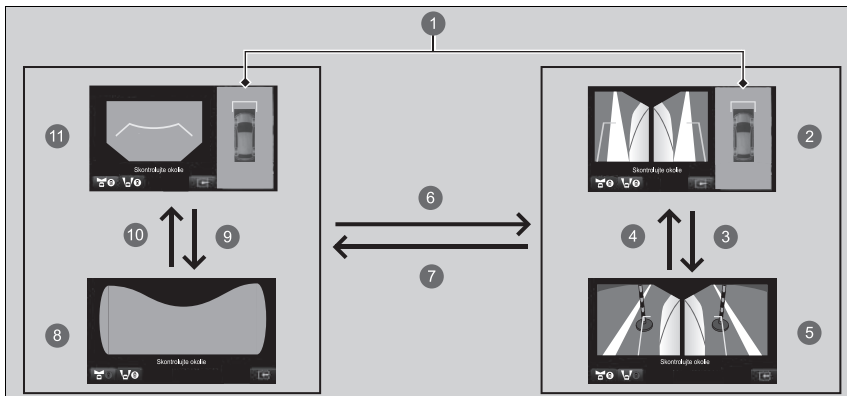





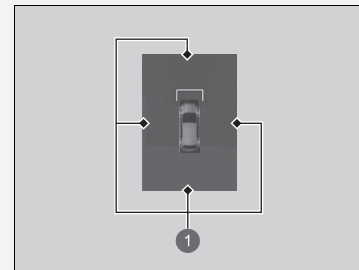







► Umiestnenie kamery a zobrazenia

Keď je v prevádzke parkovací pilot Honda, na displeji parkovacieho pilota Honda sa na miestach, kde kamera zistí prekážku, rozsvetia indikátory.



- 1 V tých častiach, kde kamera rozpoznala prekážku, sa rozsvetia indikátory.

► **Parkovací pilot Honda***
Str. 518

- 1 Dolný pohľad: Pohľad zhora vytvorený kombináciou obrazov zaznamenaných štyrmi kamerami.
- 2 Ľavý a pravý bočný pohľad + dolný pohľad
- 3  alebo 
- 4  alebo 
- 5 Ľavý a pravý bočný pohľad
- 6  alebo  alebo tlačidlo **CAMERA**
- 7  alebo 
- 8 Pohľad predného slepého uhla
- 9  alebo 
- 10  alebo 
- 11 Predný pohľad + dolný pohľad

Cez jedinečné objektívy kamery s viacerými pohľadmi sa vzdialenosti javia iné, ako sú v skutočnosti. Objekty na obrazovke audiosystému/informačnej obrazovke sa môžu zdať bližšie alebo ďalej a môžu byť skreslené. Tento jav je tým výraznejší, čím ďalej sa objekt nachádza od vozidla.

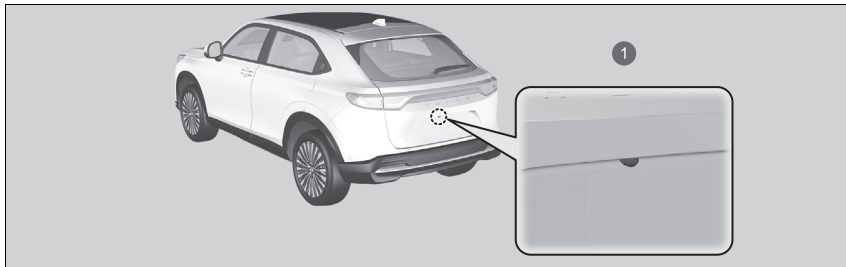



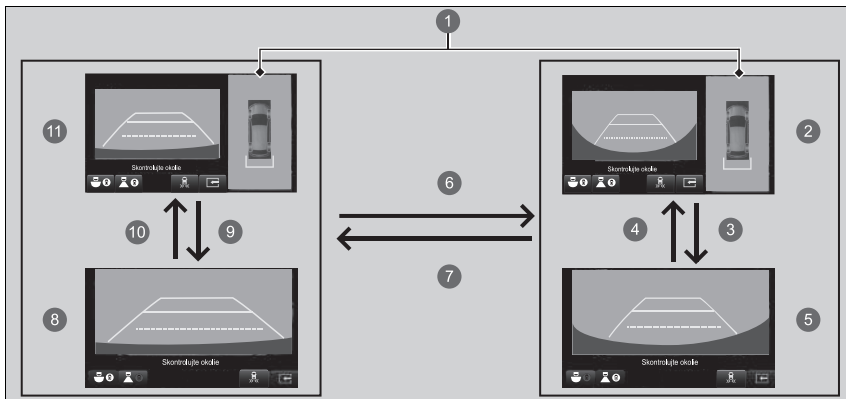







1 Cúvacia kamera



1 Dolný pohľad: Pohľad zhora vytvorený kombináciou obrazov zaznamenaných štyrmi kamerami.

2 Zadný širokouhľový pohľad + dolný pohľad

3  alebo 

- 4  alebo 
- 5 Žadný širokougľý pohľad
- 6  alebo  alebo tlačidlo **CAMERA**
- 7  alebo  alebo tlačidlo **CAMERA**
- 8 Žadný normálny pohľad
- 9  alebo 
- 10  alebo 
- 11 Žadný normálny pohľad + dolný pohľad

Cez jedinečné objektívy kamery s viacerými pohľadmi sa vzdialenosti javia iné, ako sú v skutočnosti. Objekty na obrazovke audiosystému/informačnej obrazovke sa môžu zdať bližšie alebo ďalej a môžu byť skreslené. Tento jav je tým výraznejší, čím ďalej sa objekt nachádza od vozidla.

Referenčné čiary a vodiace čiary

Keď je systém kamier s viacerými pohľadmi zapnutý, môžu sa zobraziť nasledujúce položky.

Pevná vodiaca čiara: Pomáha vám získať predstavu o vzdialenosti medzi vaším vozidlom a okolitým prostredím. Vzdialenosť sa môže javiť iná, ako skutočná vzdialenosť.

Dynamická vodiaca čiara: Indikuje smer vozidla podľa aktuálnej polohy volantu.

Zobrazenie obrazu z kamier s viacerými pohľadmi

Navigačný systém je deaktivovaný, keď je radiaca páka v polohe **R**.

Ak stlačíte tlačidlo **CAMERA** alebo vyberiete položku **Kamera s viacerými pohľadmi**, keď je rýchlosť vozidla vyššia ako 20 km/h, zobrazí sa pohotovostná obrazovka. Ak sa rýchlosť vozidla zníži pod 20 km/h, obrazovka sa prepne na zobrazenie kamerového systému s viacerými pohľadmi.

Polohy/vzdialenosti naznačené pomocnými čiarami a pohľadmi kamery na displeji sa môžu líšiť od skutočných polôh/vzdialeností v dôsledku zmien vo výške vozidla, stavu vozovky a ďalších faktorov. Vodiace čiary by sa mali používať len ako pomôcka.

Vodiace čiary je možné zapínať a vypínať pomocou obrazovky audiosystému/ informačnej obrazovky.

► **Prispôsobiteľné funkcie** Str. 321

Ak vypnete vodiace čiary, zostanú vypnuté, kým ich znova nezapnete.

Používanie kamery s viacerými pohľadmi

Kontrola prekážok na zadnej časti vášho vozidla

Po preradení radiacej páky do polohy **[R]** sa zobrazenie na displeji automaticky zmení na pohľad zadnej kamery.

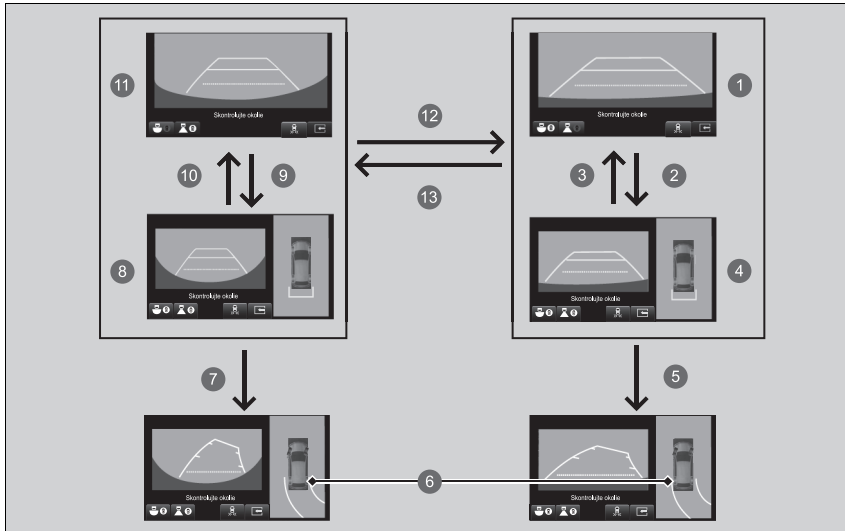





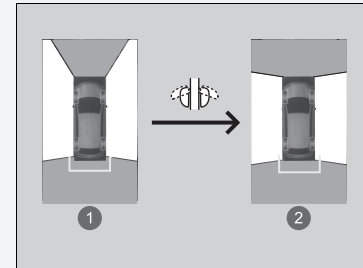







Používanie kamery s viacerými pohľadmi

Dolný pohľad je možné zobrazit aj so sklopenými zadnými zrkadlami. Zmení sa však viditeľný uhol a slepý uhol.



- 1 Nesklopené
- 2 Sklopené

- 1 Zadný normálny pohľad
- 2  alebo 
- 3  alebo 
- 4 Zadný normálny pohľad + dolný pohľad
- 5 Keď sa volant otočí o viac než 90 stupňov
- 6 Projekčné čiary sa objavia 35 cm od karosérie vozidla.
- 7 Keď sa volant otočí o viac než 90 stupňov
- 8 Zadný širokouhlý pohľad + dolný pohľad
- 9  alebo 
- 10  alebo 
- 11 Zadný širokouhlý pohľad
- 12  alebo  alebo tlačidlo **CAMERA**
- 13  alebo  alebo tlačidlo **CAMERA**





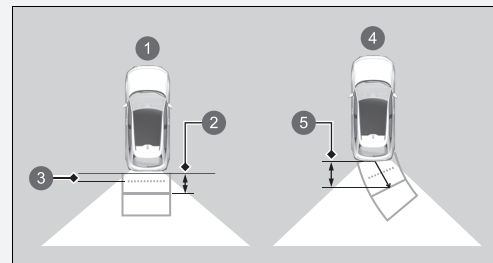







►► Kontrola prekážok na zadnej časti vášho vozidla

Pri zmene polohy prevodového stupňa z/na **R** sa môže vyskytnúť oneskorenie pri prepínaní medzi obrazovkou audiosystému/informačnou obrazovkou a zobrazením pohľadu vzadu.



Približné vzdialenosti:

- 1 Označujú vodiace čiary
- 2 1,1 m
- 3 60 cm
- 4 Označujú projekčné čiary
- 5 1,1 m

- 1 Pohľad predného slepého uhla
- 2  alebo 
- 3  alebo 
- 4 Predný pohľad + dolný pohľad
- 5 Keď sa volant otočí o viac než 90 stupňov
- 6 Mŕtve uhly sa zobrazujú čiernou farbou.
- 7 Projekčné čiary sa objavia 35 cm od karosérie vozidla.
- 8 Keď sa volant otočí o viac než 90 stupňov
- 9 Ľavý a pravý bočný pohľad + dolný pohľad
- 10  alebo 
- 11  alebo 
- 12 Ľavý a pravý bočný pohľad
- 13  alebo 
- 14  alebo  alebo tlačidlo **CAMERA**

► Kontrola na stranách vášho vozidla

Približná vzdialenosť udávaná referenčnou čiarou

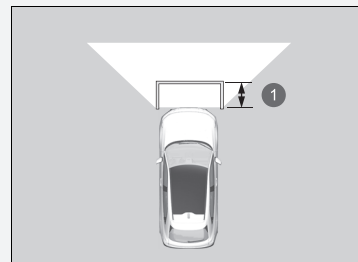

1 1,1 m

■ Kontrola predného zobrazenia slepého uhla v križovatkách.

Obrazovka predného slepého uhla je užitočná, keď potrebujete sledovať, či neprichádzajú vozidlá z ktoréhokoľvek smeru na križovatke so zlou viditeľnosťou.

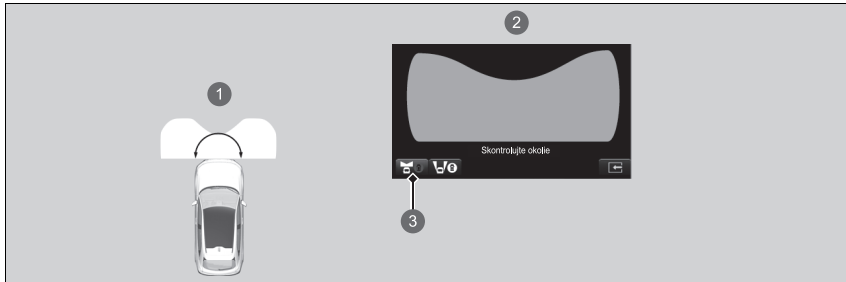

- 1 Uhol snímaný obrazovkou predného slepého uhla je 174 stupňov.
- 2 Obrazovka predného slepého uhla
- 3 Po stlačení tlačidla **CAMERA** alebo výbere položky **Kamera s viacerými pohľadmi** a ikony predného zobrazenia slepého uhla.

►► Kontrola predného zobrazenia slepého uhla v križovatkách.

Predné zobrazenie slepého uhla je širokouhlý pohľad. Obraz bude do značnej miery zdeformovaný a objekty sa môžu javiť bližšie alebo vzdialenejšie, než v skutočnosti sú.

■ Kontrola na stranách vášho vozidla

Obrazovky z bočného pohľadu sú vhodné, keď chcete zastaviť pri obrubníku alebo pri mýtnej búde alebo keď pomaly prechádzate popri oproti idúcim vozidlám po úzkej ceste.

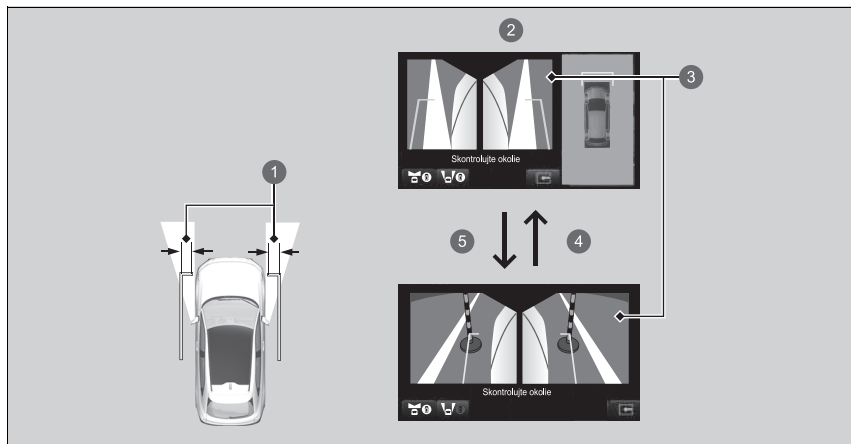

- ① 40 cm
- ② Obrazovka bočného pohľadu
- ③ Bočné pohľady: Obrazy z kamier bočného pohľadu
- ④ alebo
- ⑤ alebo

Približná vzdialenosť, ktorú naznačujú projekčné čiary, je 40 cm od vozidla.

☒ Kontrola na stranách vášho vozidla

Keď sú bočné zrkadlá sklopené, nie je možné zobraziť bočné pohľady.

■ Obmedzenia systému kamier s viacerými pohľadmi

Systém nemusí fungovať správne v nasledujúcich podmienkach.

Podmienky	Riešenia
Projekčná čiara nie je presná.	Nechajte vozidlo skontrolovať predajcovi.
Obrazy sa nemusia zreteľne zobraziť, ak: <ul style="list-style-type: none"> • Systém aktivujete v nepriaznivom počasi (silný dážď, sneh, hmla, atď.) alebo v tme. • Teploty kamery sú príliš vysoké. • Náhly prechod medzi svetlom a tmou, napríklad vjazd do tunela alebo výjazd z tunela. • Pri jazde oproti slnečnému svetlu (napr. na svitaní alebo za súmraku). • Objektív kamery je poškrábaný. 	Nepoužívajte systém kamier s viacerými pohľadmi, ale spoliehajte sa iba na vizuálne potvrdenie, kým podmienky neumožnia systému správne fungovať.
<ul style="list-style-type: none"> • Objektív kamery je špinavý, vlhký alebo pokrytý nečistotami. • Keď sa na objektív kamery dostane voda alebo hmyz. 	Objektív kamery vyčistite mäkkou handričkou navlhčenou vodou, jemným čistiacim prostriedkom alebo čistiacim prostriedkom na sklo.
<ul style="list-style-type: none"> • Obrazovka audiosystému/informačná obrazovka je špinavá. 	Utrite obrazovkou suchou utierkou.
Uhol kamery je zmenený.	Kamera alebo oblasť okolo kamery bola vážne ovplyvnená.
Kým sa systém kamery s viacerými pohľadmi používa, zobrazuje sa chybové hlásenie.	Systém kamier s viacerými pohľadmi nepoužívajte a nechajte vozidlo skontrolovať predajcovi.
Na obrazovke audiosystému/informačnej obrazovke sa nezobrazuje obraz, keď stlačíte tlačidlo CAMERA alebo vyberiete položku Kamera s viacerými pohľadmi a vozidlo sa pohybuje rýchlosťou 20 km /h alebo pomalšie.	

■ Parkovací pilot Honda

Tento systém asistuje pri parkovaní a vychádzaní z parkovacieho miesta. Kamery a sonarové snímače rozpoznávajú parkovacie miesto a nastaví trasu na toto miesto alebo von z neho. Systém vám potom pomôže zaparkovať alebo opustiť parkovacie miesto upravením vašej rýchlosti, posúvaním volantu a zmenou radenia.

▣ Parkovací pilot Honda*

VÝSTRAHA

Parkovací pilot Honda nie je automatický parkovací systém.

Ako všetky asistenčné systémy, aj parkovací pilot Honda má určité obmedzenia.

Nadmerné spoliehanie sa na tento systém môže viesť k zrážke.

Ak sa počas používania systému vyskytnú nasledujúce situácie, zastavte vozidlo alebo zastavte prevádzku systému a vyhnite sa situácii manuálne.

- Keď hrozí zrážka s prekážkou, chodcom alebo iným vozidlom.
- Keď narazíte na obrubníky, hrbole alebo zarážky kolies, cez ktoré nie je možné prejsť.
- Keď sa chystáte prejsť do oblasti so zakázaným vstupom.

Podobne ako pri manuálnom parkovaní vždy vizuálne a priamo skontrolujte svoje okolie.

System je možné používať v nasledujúcich prípadoch:

Parkovacie vzory	Parkovacie miesta s čiarami ohraničenia	Parkovacie miesta bez čiar ohraničenia
Parkovanie cúvaním		
Cúvanie na parkovacie miesto so šikmým státím*1		—

*1: Parkovacie miesto je možné rozpoznať, ak sa na ňom nachádzajú aspoň tri čiaru ohraničenia a obsahuje dostatok priestoru pre dve alebo viac vozidiel.

▶▶ Parkovací pilot Honda*

⚠ VÝSTRAHA

Nepoužívajte tento systém na nevhodných miestach

Nepoužívajte parkovacieho pilota Honda na svahoch, pre nepravidelne tvarované parkovacie miesta a na ďalších miestach, ktoré nie sú vhodné na jeho použitie.

➤ **Nevhodné miesta na použitie systému**

Str. 521

Počas prevádzky parkovacieho pilota Honda môžete počuť zvuk pri zastavení/štartovaní vozidla. Je to normálne.

Informácie o predných/bočných/zadných kamerách nájdete na nasledujúcej strane.

➤ **Umiestnenie kamery a zobrazenia** Str. 506

Pokyny týkajúce sa správnej manipulácie so sonarovými snímačmi nájdete na nasledujúcej strane.

➤ **Sonarové snímače** Str. 543

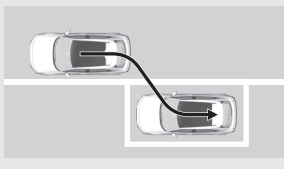
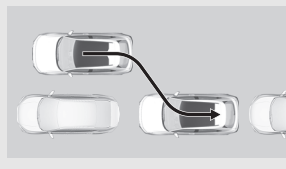
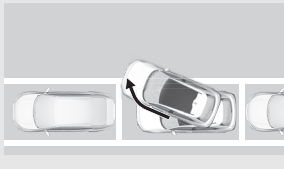
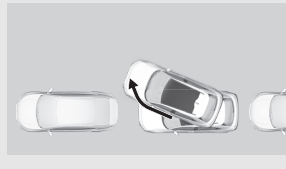
Parkovacie vzory	Parkovacie miesta s čiarami ohraničenia	Parkovacie miesta bez čiar ohraničenia
Pozdĺžne parkovanie		
Výjazd pozdĺžneho parkovacieho miesta*1		

*1: Obmedzené, keď sa pred vozidlom nachádza ďalšie vozidlo.

■ Nevhodné miesta na použitie systému

Parkovací pilot Honda nie je vhodné používať na miestach, kde by sa mohlo stať, že sa vozidlo nebude môcť pohnúť dopredu ani dozadu alebo kde by mohlo ľahko preklzávať. Tu je niekoľko príkladov nevhodného miesta.

- Miesto sa nachádza na svahu.
- Oblasť je kopcovitá alebo nerovná.
- Oblasť je nespevnená a pozostáva z piesku, štrku, trávy atď.
- Oblasť je pokrytá snehom.
- Oblasť je klzká vplyvom snehu, ľadu atď.
- Pruh je úzky.
- Pred vozidlom sa nachádza prekážka.
- Parkovacie miesto je zahnuté.
- Vozidlá stojace v okolí sú zaparkované mimo pruhov.

Parkovanie cúvaním

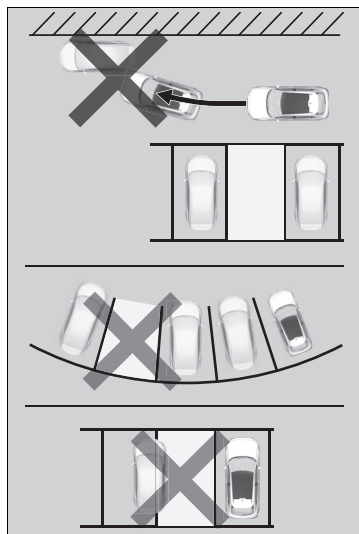

Pozdĺžne parkovanie

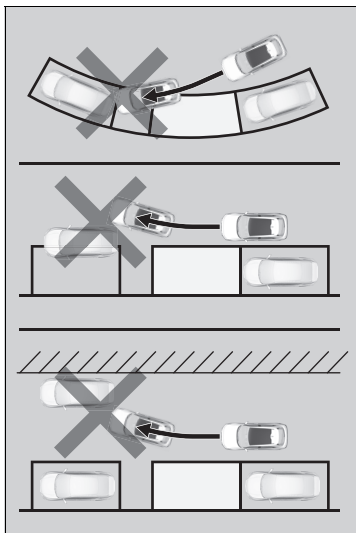

■ Ako používať parkovacieho pilota Honda

■ Ako prejsť na parkovacie miesto

Parkovacieho pilota Honda môžete využiť pri parkovaní na miestach s čiarami ohraničenia alebo podobnými vodiacimi čiarami, ako je to znázornené na obrázkoch nižšie.

Ak sú parkovacie miesta v porovnaní s vodiacimi čiarami príliš úzke alebo široké, nie je možné správne zaparkovať.

Parkovanie cúvaním*1

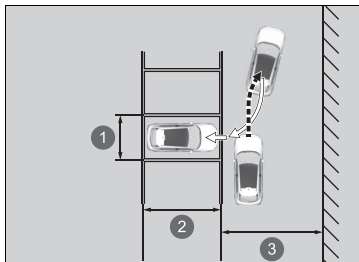

- 1 Približne 2,6 m
- 2 Dĺžka vozidla + zhruba 0,5 m alebo viac
- 3 Šírka pruhov 5,4 m alebo viac

*1 : Ak nie sú prítomné čiary ohraničenia, vzdialenosť medzi dvoma ďalšími vozidlami je zhruba 3,2 m.

►► Ako používať parkovacieho pilota Honda

⚠ VÝSTRAHA

Dávajte pozor, aby sa vám ruky nezachytili do volantu.

Volant sa bude otáčať automaticky.

Keď sa používa parkovací pilot Honda, nie je možné upraviť hlasitosť zvuku.

Cúvanie na parkovacie miesto so šikmým státím

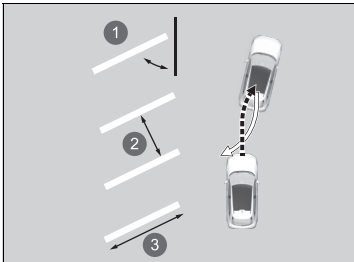

- ❶ Približne 60 alebo 45 stupňov
- ❷ Približne 2,6 m
- ❸ Dĺžka vozidla + zhruba 0,5 m alebo viac

Pozdĺžne parkovanie*1

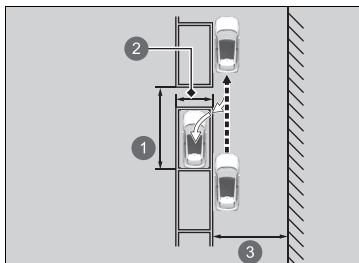

- ❶ Približne 6,1 m alebo viac
- ❷ Biele čiary približne 2,1 m
- ❸ Približne 4,5 m alebo viac

*1 : Ak nie sú prítomné čiary ohraničenia, vzdialenosť medzi ďalšími dvomi vozidlami by mala predstavovať dĺžku vozidla +1,5 m alebo viac



1 Spínač parkovacieho pilota Honda

1. Stlačte spínač parkovacieho pilota Honda. Zobrazí sa režim parkovacieho pilota Honda.
 - ▶ Symbol  (sivý) sa zobrazí v ľavom hornom rohu obrazovky.
 - ▶ Ak je systém v režime vybočenia, môžete vybrať režim parkovania dotykom na ikonu **IN/OUT**.

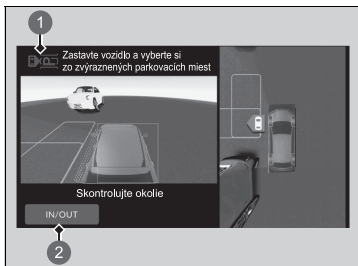

- 1  (sivá)
- 2 Ikona **IN/OUT**

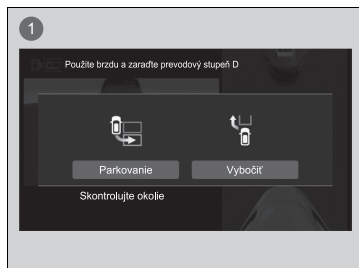

1 Obrazovka zmeny režimu

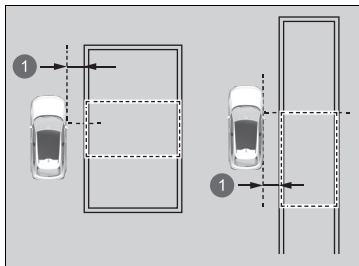

1 Približne 1 m

2. Prejdite s vozidlom do blízkosti miesta, kde chcete zaparkovať, a pomaly sa približujte do vzdialenosti 1 m od parkovacieho miesta, až kým sa nebudete nachádzať paralelne k miestu.

- Zastavte, keď bude mať potenciálne parkovacie miesto na displeji zelené obrysy.
- ▶ Keď systém rozpozná parkovacie miesto, zaznie zvukový signál.
 - ▶ Ohraničenie rozpoznávaného parkovacieho miesta (zelené) sa môže upraviť v závislosti od polohy vozidla alebo inej okolnosti.

▶▶ Ako prejsť na parkovacie miesto

Parkovacieho pilota Honda nie je možné použiť, keď sa rozpoznané parkovacie miesto nezobrazí.

Tipy na rozpoznanie cieľovej polohy

Parkovacie miesto s ohraničením:

Zastavte tak, aby sa sedadlo vodiča nachádzalo tesne za parkovacím miestom.

Parkovacie miesto bez ohraničenia:

Zastavte tak, aby sa sedadlo vodiča nachádzalo za parkovacím miestom.

Keď vyberiete parkovacie miesto priamo, skontrolujte danú oblasť.

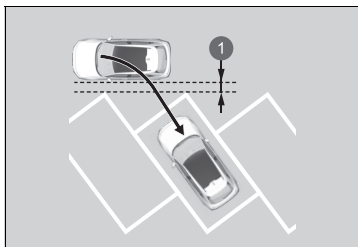

1 Približne 1 m

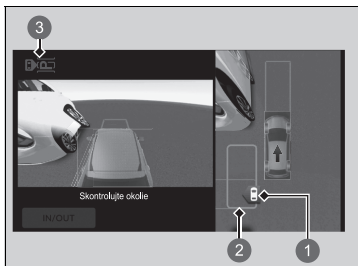

1 Parkovacie miesto (zelené)

2 Cieľová poloha (modrá)

3  (sivá)

3. Keď je vozidlo zastavené, vyberte čiary určitého parkovacieho miesta (zelené) dotykom obrazovky.

▶ Keď sa zobrazí obrazovka výberu parkovania cúvaním alebo paralelného parkovania, vyberte požadovaný režim.

▶ Vybraté čiary určitého parkovacieho miesta (zelené) budú predstavovať cieľovú polohu (modrú).

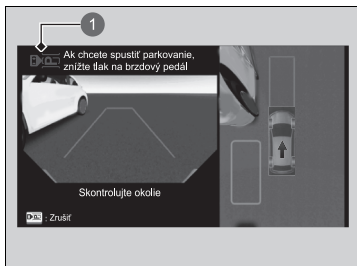
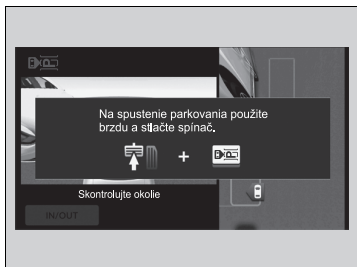

1  (modré)

4. Stlačte spínač parkovacieho pilota Honda a zároveň držte stlačený brzdový pedál.
 - ▶ Počas prevádzky bude systém pípať a v ľavom hornom rohu displeja bude modrou farbou blikať symbol .
 - ▶ Poloha radiacej páky sa zmení podľa smeru, ktorým sa vozidlo bude pohybovať.

5. Skontrolujte okolie, trasu na obrazovke a polohu zastavenia, potom uvoľníte brzdový pedál.
 - ▶ Vozidlo sa začne pohybovať. V prípade potreby upravte rýchlosť pomocou brzdového pedála.
 - ▶ Po dokončení parkovania sa poloha radenia zmení na **[P]** a automaticky sa aktivuje parkovacia brzda.
 - ▶ Zobrazí sa správa **Parkovanie sa dokončilo** a potom sa opäť zobrazí predchádzajúca obrazovka.
 - ▶ V prípade potreby nastavte parkovacie miesto alebo polohu.
 - ▶ Po zaparkovaní skontrolujte, či je radenie v polohe **[P]**.

▶▶ Ako prejsť na parkovacie miesto

Keď systém začne pracovať a na trase sa nachádza prekážka, zastavte vozidlo pomocou brzdového pedála, stlačte spínač parkovacieho pilota Honda a zastavte prevádzku.

Keď sa vozidlo presunie do blízkosti cieľovej polohy, vozidlo sa môže znova posunúť, aby prispôbilo svoju polohu. Venujte pozornosť okoliu a v prípade potreby zastavte vozidlo.

Po dokončení parkovania môžete vypnúť automatickú aktiváciu parkovacej brzdy.

▶▶ **Ako prispôbiť nastavenia vozidla** Str. 331

■ Pri vychádzaní z pozdĺžneho parkovacieho miesta

Parkovacieho pilota Honda je možné použiť v prípade, že to umožňuje vozidlo vpredu na nasledujúcim parkovacím mieste.

Potiahnite von

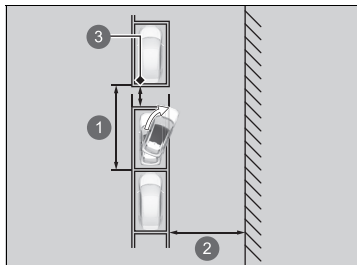

- ① Približne 6,1 m alebo viac
- ② Približne 4,5 m alebo viac
- ③ Vzďalenosť od iných vozidiel približne 50 cm alebo viac

▶▶ Pri vychádzaní z pozdĺžneho parkovacieho miesta

⚠ VÝSTRAHA

Dávajte pozor, aby sa vám ruky nezachytili do volantu.

Volant sa bude otáčať automaticky.



1 Spínač parkovacieho pilota Honda

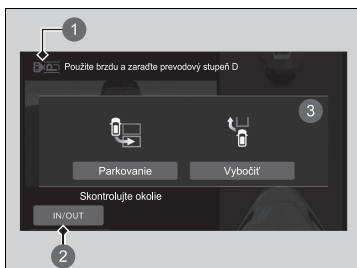

- 1 (sivá)
- 2 Ikona **IN/OUT**
- 3 Obrazovka zmeny režimu

1. Stlačte spínač parkovacieho pilota Honda. Zobrazí sa režim parkovacieho pilota Honda.
 - ▶ Symbol (sivá) sa zobrazí v ľavom hornom rohu obrazovky.
 - ▶ Ak je systém v režime parkovania, môžete vybrať režim vybočenia dotykom na ikonu voliča režimu.
 - ▶ Stlačte brzdový pedál podľa pokynov na obrazovke a zmeňte polohu radenia na **R**.

▶▶ Pri vychádzaní z pozdĺžneho parkovacieho miesta

Funkciu vybočenia nie je možné použiť v prípade, že niekto zaparkuje do druhej línie pred vaše vozidlo.

Funkciu vybočenia nie je možné použiť v prípade, ak priestor medzi vašim vozidlom a vozidlami pred alebo za vami je veľmi malý alebo sa medzi vami a ďalším vozidlom nachádza osoba alebo prekážka.

Parkovací snímač bude pokračovať v činnosti aj v prípade, že pri používaní funkcie vybočenia rozpozná osobu alebo prekážku.

Ak sa zozadu priblíži pohybujúce sa vozidlo, stlačte brzdový pedál a zastavte vozidlo.



2. Ťuknutím na obrazovku so stlačeným brzdovým pedálom vyberte smer, v ktorom budete vybáčať.
3. Stlačte spínač parkovacieho pilota Honda a zároveň držte stlačený brzdový pedál.
 - ▶ Počas prevádzky bude systém pípať a v ľavom hornom rohu displeja bude modrou farbou blikať symbol .
 - ▶ Poloha radiacej páky sa zmení podľa smeru, ktorým sa vozidlo bude pohybovať.
4. Keď je stlačený brzdový pedál, uvoľnite parkovaciau brzdu stlačením spínača parkovacej brzdy a následným uvoľnením brzdového pedála.
 - ▶ Vozidlo sa začne pohybovať. Skontrolujte okolie a prispôbte mu svoju rýchlosť pomocou brzdového pedála.
 - ▶ Sledujte pozorne situáciu v smere, v ktorom vybočíte.
 - ▶ Keď dôjdete na miesto, kde vám prestane pomáhať asistent vyparkovania, na obrazovke sa zobrazí správa **Použite brzdu na dokončenie vyparkovania.**

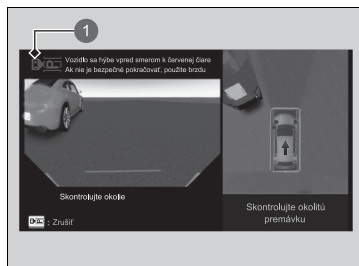

1  (modré)

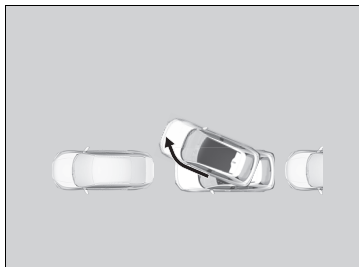

5. Postupujte podľa pokynov a stlačte brzdový pedál.
 - ▶ V ľahom hornom rohu obrazovky sa zobrazí správa **Vyparkovanie sa dokončilo** a asistenčný systém vám prestane pomáhať.
 - ▶ Ak sa uvoľní brzdový pedál, vozidlo sa začne pohybovať plazivou rýchlosťou dopredu. Skontrolujte polohu radenia a manuálne ovládajte vozidlo.



1 Ikona zrušenia

■ Vypnutie parkovacieho pilota Honda

Ak chcete vypnúť parkovacieho pilota Honda po tom, ako vám začne asistovať s parkovaním, zastavte vozidlo stlačením brzdového pedálu a následne stlačte spínač parkovacieho pilota Honda.

Ak sa aj dotknete ikony zrušenia, parkovací pilot Honda sa nevypne.

Po prerušení prevádzky zaznie zvukový signál a na obrazovke sa zobrazí správa **Parkovanie sa zrušilo/Vyparkovanie sa zrušilo**. Stlačte brzdový pedál.

- ▶ Systém sa potom vráti na predchádzajúcu obrazovku. Pretože vozidlo už nie je riadené systémom, keď uvoľníte brzdú, začne sa pohybovať plazivou rýchlou dopredu. Skontrolujte polohu radenia a manuálne ovládajte vozidlo.

Po vypnutí parkovacieho pilota Honda ho nie je možné opätovne zapnúť. Musíte začať odznova alebo zaparkovať vozidlo manuálne.

■ Príklady podmienok vypnutia

- Vodič zmenil polohu radenia na stupeň **P**.
- Parkovacia brzda bola aktivovaná.
- Od začiatku prevádzky uplynulo päť minút.
- Systému asistenta stability vozidla (VSA) bol aktivovaný.
- Systém VSA bol vypnutý.
- Bolo zistené niečo neobvyklé.
- Bol aktivovaný brzdový systém zmiernenia zrážky (CMBS).
- Rýchlosť vozidla je príliš vysoká.
- Systém nemôže fungovať v dôsledku prítomnosti svahu.
- Vozidlo nedokáže prejsť cez nerovný povrch.
- V parkovacím priestore sa nachádza prekážka a systém po pohnutí sa určil, že sa tam nenachádza dostatok miesta.
- Pri prepnutí viackrát, než je určitý limit.
- Keď sa vychýlite z trasy alebo trasu nie je možné vygenerovať.

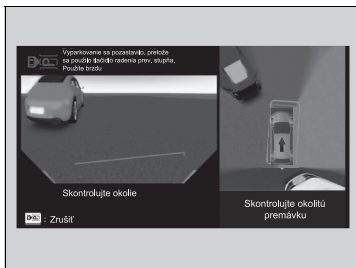

■ Pozastavenie a reštartovanie parkovacieho pilota Honda

Ak je systém pozastavený, zaznie zvukový signál a v ľavom hornom rohu obrazovky sa zobrazí správa.

Zastavte vozidlo stlačením brzdy.

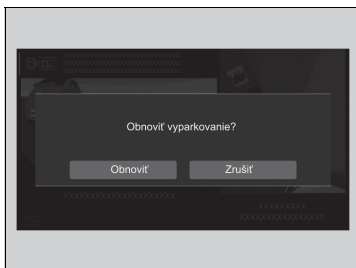

Keď je možné obnoviť asistenciu, na obrazovke sa zobrazí správa **Obnoviť parkovanie?/Obnoviť vyparkovanie?**. Keď je stlačený brzdový pedál, dotknite sa ikony **Obnoviť** na obrazovke a asistenčný systém bude pokračovať s pomocou. Uvoľnite brzdový pedál.



- ▶ Vozidlo sa začne pohybovať. Skontrolujte okolie a prispôbte mu svoju rýchlosť pomocou brzdového pedála.
- ▶ Ak sa dotknete tlačidla zrušenia, kým je brzdový pedál stlačený, asistenčný systém vám prestane pomáhať a zobrazí sa správa **Parkovanie sa zrušilo/Vyparkovanie sa zrušilo**. Skontrolujte polohu radenia a manuálne ovládajte vozidlo.
- ▶ Ak nie je možné obnovenie, nie je možné vybrať možnosť **Obnoviť**.

■ Príklady podmienok pozastavenia

- Vodič si odopol bezpečnostný pás.
- Bol rozpoznaný chodec alebo prekážka.
- Vodič stlačil plynový pedál.
- Vodič otočil volantom.
- Vodič zmenil polohu radenia na **D**, **R** alebo **N**.
- Boli otvorené určité dvere vozidla (vrátane dverí batožinového priestoru).

■ Chybové hlásenie

Ak počas používania systému nastala nasledujúca situácia, systém môže mať problém. Zastavte vozidlo stlačením brzdového pedála, zmeňte polohu radenia na **P** a po jej skontrolovaní manuálne ovládajte vozidlo.

- Obrazovka sa nezobrazuje.
- Ikona  neblíká.
- Systém nevydáva zvukový signál.
- Ikona  je oranžová a na obrazovke sa zobrazuje chybové hlásenie.

■ Podmienky a obmedzenia parkovacieho pilota Honda

V nasledujúcich situáciách môže byť cieľová poloha nepresná alebo sa nemusí vôbec nájsť, prípadne vozidlo nemusí viesť zaparkovať.

Okrem toho môžu nastať nasledujúce situácie, v ktorých sa trasa a poloha otočenia nemusia vygenerovať správne, systém môže nadmerne rozpoznávať prekážky a ďalšie predmety a zrušiť operáciu alebo vozidlo sa nedokáže zastaviť pred narazením do prekážky.

■ Podmienky prostredia

- Čiary ohraničenia parkovacieho miesta sú vyblednuté alebo znečistené.
- Parkovacie miesto je vyznačené lanom, kockami, dlaždicami a pod.
- Medzi vozovkou a čiarami ohraničenia parkovacieho miesta nie je dostatočný kontrast.
- Čiary ohraničenia parkovacieho miesta sú príliš hrubé, tenké alebo krátke.
- Je viditeľná iba jedna čiara ohraničenia parkovacieho miesta.
- Keď je parkovacie miesto príliš široké alebo úzke.
- Oblasť parkovania je príliš blízko alebo ďaleko od miesta zastavenia.
- Vozovka parkoviska nie je celá jednofarebná alebo je nerovnomerná.
- Sú prítomné tieň, maľby, prekreslené čiary atď., ktoré vyzerajú ako čiary ohraničenia parkovacieho miesta.

- Ohraničenie parkovacieho miesta je slabo viditeľné, napríklad pri parkovaní v noci alebo na tmavom mieste v krytom parkovisku.
- Slnéčné žiarenie alebo svetlo sa odráža od časti alebo celej vozovky vďaka náteru atď.
- Slnéčné žiarenie (napríklad počas východu alebo západu slnka) priamo alebo nepriamo mierí do kamery.
- Je náročné vidieť čiary ohraničenia v dôsledku nahromadeného snehu, posypu proti snehu atď.
- Tiene vedľajších objektov (stromov, budov, zvodidiel, vozidiel atď.) smerujú paralelne k parkujúcemu vozidlu alebo parkovaciemu miestu.
- Sú prítomné výmole, drážky, zrážky alebo výčnelky
- V blízkosti sa nachádzajú ďalšie vozidlá so sonarovými snímačmi alebo inými zariadeniami vyžarujúcimi ultrazvukové signály.
- Jazda v nepriaznivom počasi (dážď, hmla, sneh a pod.).
- Keď sú v budove vedľa seba umiestnené objekty s rovnakým tvarom, napríklad viaceré okenné krídla.
- Závory, zarážky kolies alebo iné konštrukcie používané na parkoviskách s plateným vstupom.

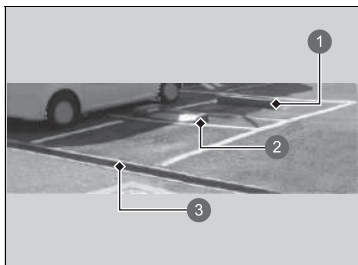

- ❶ Zarážka kola
- ❷ Závora plateného parkoviska
- ❸ Výškový rozdiel

■ Podmienky vozidla

- Vozidlo stojí pod uhlom k parkovaciemu miestu.
- Predná časť kamery je zakrytá nečistotami, hmlou, dažďom, blatom, vlhkým snehom, voskom, príslušenstvom, nálepkami alebo fóliou na objektíve kamery.
- Sonarové snímače sú špinavé (pokrytý snehom, vodou, blatom atď.).
- Sonarové snímače sú poškodené alebo otočené nesprávnym smerom.
- Vozidlo je príliš horúce alebo príliš studené.
- Vozidlo je naklonené v dôsledku ťažkej batožiny v batožinovom priestore alebo na zadných sedadlách.
- Abnormálny stav pneumatík alebo kolies (nesprávne rozmery, rôzne veľkosti alebo konštrukcie, nesprávne nahustené atď.).

■ Stav s prekážkami

- Prekážky, ktoré neodrážajú zvukové vlny, ako napríklad ľudia, sneh, oblečenie, špongie atď.
- Úzke prekážky, ako sú ploty, reťaze, bicykle, dopravné značky atď.
- Krátke alebo malé prekážky.
- Obrubníky, parkovacie obrubníky, výškové rozdiely a iné prekážky spojené s vozovkou.
- Prekážky bezprostredne pred nárazníkom.
- Prekážky ako steny, ktoré nie sú kolmé voči zemi.
- Pohybujúce sa objekty alebo prekážky, ktoré náhle vstúpia na cestu.
- Keď z vyvýšenej polohy vyčnieva zošikmený stĺp alebo stena.
- Prekážky so špeciálnym tvarom vrátane iných vozidiel.
- Druhé vozidlo je úzke.
- Svetlá výška je vysoká, pretože druhé vozidlo je veľmi nízke.
- Prekážky po boku vozidla.
- Prekážky vrátane druhých vozidiel sú príliš blízko alebo ďaleko od vozidla.
- Pri približovaní sa k prekážke pod uhlom sa prudko otočí volant.

Sonarové snímače

■ Umiestnenie a dosah snímačov

Sonarové snímače sa nachádzajú v prednom a zadnom nárazníku a na prednej mriežke.

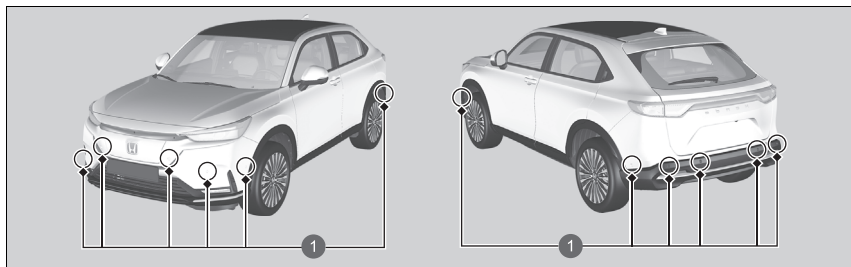

1 Sonarové snímače

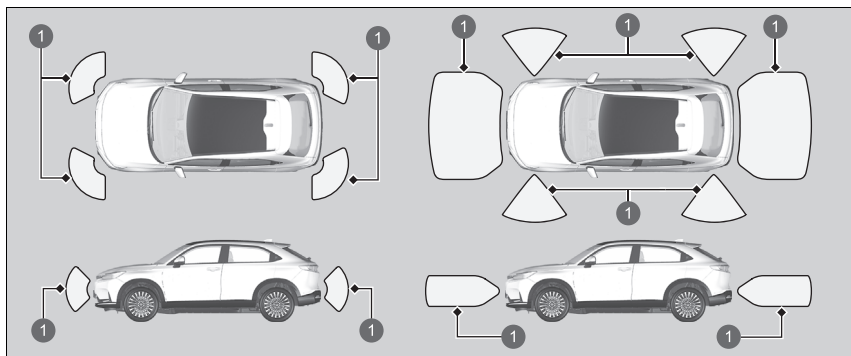

1 Dosah snímačov

Keď je v prevádzke parkovací pilot Honda, snímače na stranách predného a zadného nárazníka môžu byť tiež aktívne.

►► Sonarové snímače

Ak chcete, aby sonarové snímače fungovali správne, nevykonávajte nasledujúce:

- Neumiestňujte nálepky ani iné objekty na senzory či do ich okolia.
- Neudierajte oblasť v okolí senzorov.
- Nepokúšajte sa senzory rozoberať.
- Neumiestňujte žiadne príslušenstvo na snímače ani do ich okolia.

V nasledujúcich prípadoch kontaktujte predajcu:

- Senzor bol vystavený nárazu.
- Oblasť okolo senzora vyžaduje údržbu.

V nasledujúcich prípadoch nemusia sonarové snímače fungovať správne. Nechajte vozidlo skontrolovať predajcovi.

- Predný alebo zadný nárazník narazil do hrboľa, parkovacej bariéry, obrubníka, násypu atď.
- Vozidlo utrpelo čelnú alebo zadnú zrážku.
- Vozidlo jazdilo cez hlboké kaluže.

Pred nabitím

Pred nabíjaním vozidla skontrolujte nasledujúce položky.

Bezpečnostný kontrolný zoznam

- 230-voltová nabíjačka spotrebúva približne 10 ampérov. Uistite sa, že používate vyhradený a správne uzemnený obvod, ktorý dokáže nepretržite napájať 10 ampérov.
 - ▶ Dajte elektrikárovi skontrolovať zásuvku, ktorú používate, aby ste zistili, či spĺňa tieto kritériá.
- Nabíjací kábel zapojte priamo do elektrickej zásuvky určenej na nabíjanie vozidla.
 - ▶ Medzi nabíjacím káblom a zásuvkou nepoužívajte predlžovacie káble, adaptéry alebo rozbočovače s viacerými zásuvkami.
- Pred použitím sa uistite, že nabíjací kábel je úplne odvinutý.
- Uistite sa, že radiaca skrinka, nabíjací konektor a nabíjací kábel nie sú poškodené, vrátane trhlín alebo rozstrapkania.
 - ▶ Ak zistíte poškodenie zariadení, kontaktujte autorizovaného predajcu.
- Uistite sa, že nabíjací konektor a prívod sú čisté.
 - ▶ Ak v konektore alebo vstupe zistíte prítomnosť znečistenia alebo cudzieho predmetu, kontaktujte autorizovaného predajcu.
- Pred použitím sa uistite, že nabíjací kábel je suchý.
 - ▶ Skontrolujte, či v bezprostrednom okolí sa nenachádza voda a že máte suché ruky.

Poznámka: Zásuvka musí byť v dobrom stave. Opotrebovaná alebo poškodená zásuvka nebude v kontakte so zástrčkou. Uistite sa, že je zástrčka po inštalácii úplne zasunutá a neuvolňuje sa von z zásuvky. Uvoľnené pripojenie spôsobí nadmerné hromadenie tepla v zástrčke a jeho poškodenie.

Nabíjanie

⚠ VÝSTRAHA

Použitie 230-voltovej zásuvky, ktorá je dimenzovaná na menej ako 10 A alebo zásuvky na napájanie iných zariadení, môže spôsobiť požiar a vážne zraniť vás alebo iné osoby. Ak používate nabíjačku s napätím 230 V použite vyhradený a správne uzemnený obvod dimenzovaný na napätie 10 A alebo viac. Ak si nie ste ničím istí, poraďte sa s elektrikárom.

⚠ VÝSTRAHA

Nabíjanie vysokonapäťovej batérie za nasledujúcich podmienok predstavuje riziko zásahu elektrickým prúdom alebo vzniku požiaru, čo môže viesť k vážnemu zraneniu alebo smrti:

- Nabíjanie batérie počas búrky.
- Používanie nabíjacieho kábla v blízkosti vody alebo manipulácia s ním s mokrymi rukami.
- Používanie nabíjačky, ktorej puzdro je poškodené alebo popraskané alebo ktorej kábel je rozstrapkaný či poškodený.

Vozidlo nikdy nenabíjajte za podmienok uvedených vyššie.

Nabíjanie vysokonapäťovej batérie pomocou nabíjačky AC alebo CCS2 DC

Existujú dva spôsoby nabíjania vysokonapäťovej batérie: pomocou nabíjačky AC 230 V (10 A) alebo pomocou nabíjačky CCS2 DC.

Nabíjanie s	Navrhovaná doba nabíjania*1*2
CCS2 DC (100 kW, 200 A)	63 minút (80 % nabitie)
AC 230 V (10 A)	30 hodín (úplné nabitie)

*1: Doba nabíjania sa líši v závislosti od podmienok, ako je zostávajúca úroveň nabitia batérie a okolitá teplota.

*2: Úplné nabitie: Nabitie na 0 % až 100 %

Navrhovaný čas do plného nabitia v tejto tabuľke indikuje koľko hodín by pravdepodobne mohlo trvať, kým sa vysokonapäťová batéria úplne nabije od okamihu, keď sa rozsvieti indikátor nízkeho nabitia (oranžový) pri okolitej teplote 25°C.

► Nabíjanie

⚠ VÝSTRAHA

Nesprávne použitie a manipulácia so 230 V nabíjačkou môže spôsobiť požiar a vážne zraniť vás alebo iné osoby.

- Zástrčku vždy úplne zasuňte do správne dimenzovanej a uzemnenej zásuvky.
- Nabíjací kábel zapojte priamo do elektrickej zásuvky. Nepoužívajte predlžovacie káble ani adaptéry s viacerými zásuvkami.
- Predchádzajte kontaminácii konektora nabíjania vozidla. V prípade potreby vyčistite.

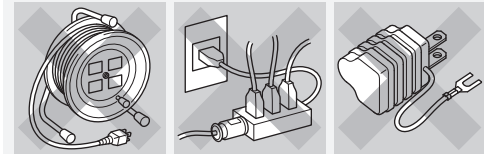

Ak je aktivovaný systém zahrievania batérie, nabíjanie batérie môže trvať dlhšie.

Keď je 12-voltová batéria odpojená, nabíjanie vozidla nie je možné. Po opätovnom pripojení 12-voltovej batérie zapnite systém napájania a potom ho vypnite. Potvrďte, či je možné nabíjanie.

► **Zapnutie napájania** Str. 377

► Nabíjanie

VÝSTRAHA

Ak použijete poškodenú alebo upravenú nabíjačku, môže dôjsť k úrazu elektrickým prúdom a požiaru, čo môže spôsobiť vážne zranenie alebo smrť.

Nabíjačku nikdy nerozoberajte ani neupravujte. V prípade poškodenia nabíjačky ju prestaňte používať a obráťte sa na autorizovaného predajcu.

POZNÁMKA

Nenabíjajte vozidlo s nasadeným krytom. Môže to spôsobiť poruchu a poškodiť diely vozidla alebo nabíjania.

Pred použitím skontrolujte nabíjací kábel a konektor, ako aj nabíjaciu zásuvku vozidla. V prípade znečistenia zásuvky alebo konektora ich pred použitím dôkladne vyčistite suchou a čistou handričkou. Neutierajte kovovú časť zásuvky ani nabíjací konektor. Ak nemôžete očistiť zástrčku alebo konektor, ak je znečistená zásuvka alebo sú ktorékoľvek z týchto častí poškodené či skorodované, zoberte nabíjací kábel a vozidlo k autorizovanému predajcovi, aby ich skontroloval a prípadne opravil.

▣ Nabíjanie

Pred používaním nabíjacieho kábla vozidla skontrolujte, či kábel nie je poškodený a nie sú prítomné škrabance, praskliny alebo roztrhnuté miesta. Ak zistíte akékoľvek poškodenie, nepoužívajte nabíjací kábel, namiesto toho ho nechajte skontrolovať autorizovaným predajcom.

Ak sa počas nabíjania vozidla vyskytne výpadok prúdu alebo iné elektrické prerušenie, po obnovení napájania sa vozidlo automaticky začne znovu nabíjať.

Ak chcete predísť poškodeniu nabíjačky, vykonajte tieto preventívne opatrenia:

- Neudierajte na komponenty nabíjacieho konektora tvrdým predmetom, ani ich nenechávajte spadnúť na zem.
- Nabíjací kábel neťahajte, nekrúťte, nemotajte, neťahajte po zemi ani naň nestúpajte.
- Nepoužívajte ani neskladujte v blízkosti zdrojov tepla.
- Nevystavujte pôsobeniu tekutín ani nečistite agresívnymi chemikáliami.

Aj keď doba nabíjania prekročí 20 hodín, čas nabíjania zobrazený v rozhraní s informáciami pre vodiča sa zobrazí ako 20 hodín.

▣ **Zostávajúci čas nabíjania** Str. 155

■ Ako nabíjať (AC 230 V)

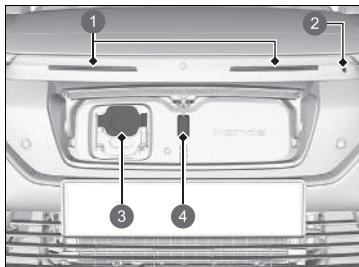

- 1 Indikátor nabitia
- 2 Tlačidlo otvoriť veko
- 3 Nabíjacia zásuvka AC 230 V
- 4 Svetlo veka nabíjania

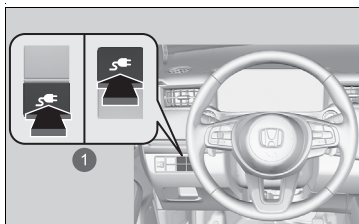

- 1 Tlačidlo uvoľnenia veka nabíjania

1. Preradíte prevodovku do polohy **P** a vypnete systém napájania.
 - Uistite sa, že je systém napájania vypnutý.
2. Stlačte a podržte tlačidlo otvorenia veka alebo stlačte a podržte tlačidlo uvoľnenia veka nabíjania.
 - Otvorí sa veko nabíjania.
 - Na niekoľko minút sa rozsvieti svetlo veka nabíjania.
 - Indikátor nabíjania (biely) bliká.

►► Ako nabíjať (AC 230 V)

Nabíjacie zariadenie s nasledujúcim identifikátorom je kompatibilné s nabíjaním striedavým prúdom.

► **Umiestnenie štítkov** Str. 101

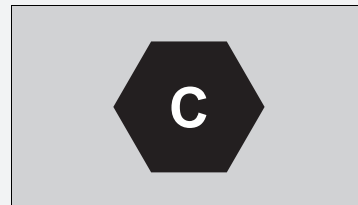

Tlačidlo na ovládanie otvorenia veka:

Keď sú dvere uzamknuté

Stlačte tlačidlo otvorenia veka pomocou diaľkového ovládača bezkľúčového otvárania.

Keď sú dvere odomknuté

Stlačte tlačidlo otvorenia veka.

Nabíjačka na 230 V vyžaduje riadne uzemnený a vyhradený obvod, ktorý je chránený zariadením nadprúdovej ochrany (ističom) (10 A alebo viac). Viac informácií vám poskytne autorizovaný predajca.

Odporúčame, aby sa na nabíjanie vozidla používala zásuvka s ochranou s prerušovačom uzemňovacieho okruhu (GFCI). Postupujte podľa pokynov výrobcu na inštaláciu prerušovača uzemňovacieho okruhu (GFCI), prípadne ak si nie ste ničím istí, poraďte sa s elektrikárom.

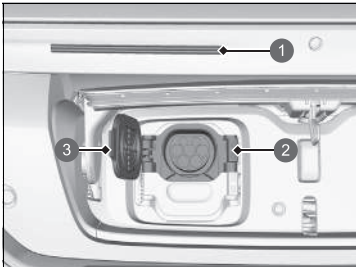

- ❶ Indikátor nabitia
- ❷ Uvoľňovací prvok
- ❸ Vstupný kryt

3. Stlačením krytu uvoľňovacieho prvku otvorte vstupný kryt. Vyrovnajte a zasúvajte nabíjací konektor do zásuvky vozidla, kým nebudete počuť cvaknutie.
- Indikátor nabíjania (biely) prestane blikat a po začatí nabíjania sa zmení na modrý.

☒ Ako nabíjať (AC 230 V)

Vysokonapätová batéria sa nemusí nabíjať, aj keď je nabíjací konektor správne pripojený k zásuvke vozidla, a to v prípade, keď je nastavený časovač nabíjania.

- Vysokonapätovú batériu možno nabíjať odpojením a následným zasunutím nabíjacieho konektora.

Dodržiavajte pokyny a bezpečnostné opatrenia, ktoré sú súčasťou výbavy nabíjačky AC.

Po pripojení nabíjacieho konektora ním pomaly potiahnite smerom von, aby ste sa uistili, že ho nie je možné vytiahnuť a že je pevne na svojom mieste.

- Nabíjací konektor nepripájajte do zásuvky pod uhlom.
- Pri pripájaní nehýbte nabíjacím konektorom smerom nahor ani nadol.

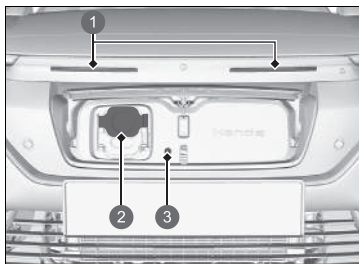

- 1 Indikátor nabitia
- 2 Vstupný kryt
- 3 Tlačidlo odomknutia

■ Po dokončení nabíjania

Stlačením tlačidla odomknutia uvoľníte nabíjací konektor zo zásuvky.

- Pred zatvorením veka nabíjania nezabudnite zatvoriť vstupný kryt.

Indikátor nabíjania (modrý) prestane svietiť po dokončení nabíjania.

Približne po 15 sekundách indikátor nabíjania zhasne.

▣ Ako nabíjať (AC 230 V)

Rýchlosť nabíjania sa spomalí pri takmer úplnom dobití batérie.

Ak odpojíte nabíjacie káble zo zásuvky, nabíjanie sa automaticky zruší.

Ak sú dvere uzamknuté, nabíjací konektor nie je možné deaktivovať bez prítomnosti diaľkového ovládača bezkľúčového otvárania.

Deaktivujte ho odomknutím dverí.

Ak ho nedeaktivujete do 30 sekúnd od odomknutia dverí, nabíjací konektor sa automaticky znova uzamkne.

Ak sa nabíjací konektor neodpojí, neodpájajte ho násilím a postupujte podľa pokynov uvedených na nasledujúcej strane.

▣ **Ak nemôžete odpojiť nabíjací konektor** Str. 664

Ako nabíjať (DC)

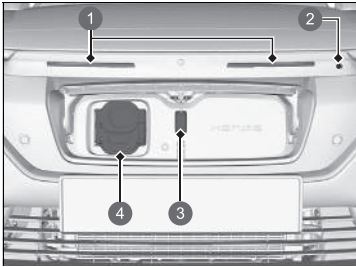

- 1 Indikátor nabitia
- 2 Tlačidlo otvoriť veko
- 3 Svetlo veka nabíjania
- 4 Nabíjacia zásuvka DC

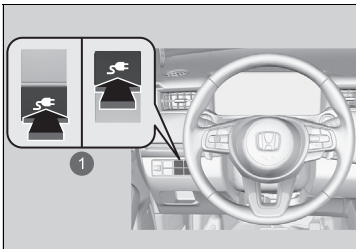

- 1 Tlačidlo uvoľnenia veka nabíjania

1. Preradte prevodovku do polohy **P** a vypnite systém napájania.
 - Uistite sa, že je systém napájania vypnutý.
2. Stlačte a podržte tlačidlo otvorenia veka alebo stlačte a podržte tlačidlo uvoľnenia veka nabíjania.
 - Otvorí sa veko nabíjania.
 - Na niekoľko minút sa rozsvieti svetlo veka nabíjania.
 - Indikátor nabíjania (biely) bliká.

► Ako nabíjať (DC)

Nabíjacie zariadenie s nasledujúcim identifikátorom je kompatibilné s jednosmerným nabíjaním.

► **Umiestnenie štítkov** Str. 101

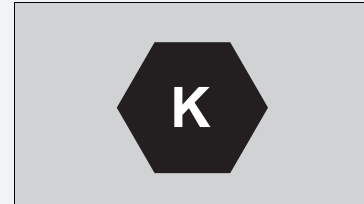

Nepoužívajte nabíjacie káble dlhšie než 30 m.

Rýchlosť nabíjania sa spomalí pri takmer úplnom dobití batérie.

Dodržiavajte pokyny a bezpečnostné opatrenia, ktoré sú súčasťou výbavy nabíjačky DC CCS2.

Tlačidlo na ovládanie otvorenia veka:

Keď sú dvere uzamknuté

Stlačte tlačidlo otvorenia veka pomocou diaľkového ovládača bezklúčového otvárania.

Keď sú dvere odomknuté

Stlačte tlačidlo otvorenia veka.

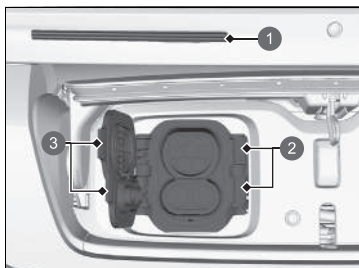

- 1 Indikátor nabitia
- 2 Uvoľňovací prvok
- 3 Vstupný kryt

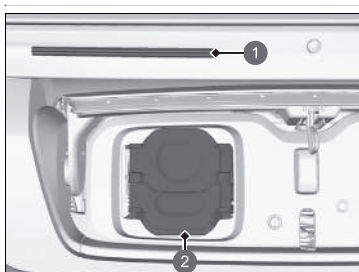

- 1 Indikátor nabitia
- 2 Vstupný kryt

3. Stlačením krytu uvoľňovacieho prvku otvorte vstupný kryt. Vyrovnajte a zasúvajte nabíjací konektor do zásuvky vozidla, kým nebudete počuť cvaknutie.

► Indikátor nabíjania (biely) prestane blikať a po začatí nabíjania sa zmení na modrý.

■ Po dokončení nabíjania

Odpojenie napájacieho konektora zo zásuvky. Ak má nabíjací konektor tlačidlo uvoľnenia, jeho stlačením uvoľníte nabíjací konektor zo zásuvky.

► Pred zatvorením veka nabíjania nezabudnite zatvoriť vstupný kryt.

Indikátor nabíjania (modrý) prestane svietiť po dokončení nabíjania.

Približne po 15 sekundách indikátor nabíjania zhasne.

► Ako nabíjať (DC)

Keď chcete zastaviť nabíjanie, postupujte podľa pokynov na používanie nabíjačky.

Po zastavení nabíjania môžete nabíjací konektor uvoľniť. Ak sa nabíjací konektor neodpojí, neodpájajte ho násilím a postupujte podľa pokynov uvedených na nasledujúcej strane.

► **Ak nemôžete odpojiť nabíjací konektor** Str. 664

Batéria sa nemusí nabíjať v závislosti od výstupu nabíjacej stanice.

► **Ak sa zobrazí výstraha rýchleho plug-in systému nabíjania** Str. 654

Indikátor nabíjania na strane vozidla

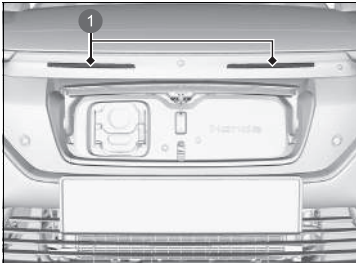

1 Indikátor nabitia

Zobrazuje zostávajúcu úroveň nabitia vysokonapätovej batérie.

Stav indikátorov nabitia	Vysvetlenie
Bliká na oboch stranách (biela)	<ul style="list-style-type: none"> Vstupný kryt sa začne otvárať.
Bliká na strane, na ktorej je zapojený nabíjací konektor	<ul style="list-style-type: none"> Nabíjačka je pripravená na nabíjanie batérie. Nabíjanie je naprogramované tak, aby sa spustilo s použitím časovača.
Pohyb (modré)	<ul style="list-style-type: none"> Batérie sa nabíja.
Zostane svietiť (modré)	<ul style="list-style-type: none"> Nabíjanie je dokončené.
Bliká (modrá)	<ul style="list-style-type: none"> Batéria je úplne nabitá a boli aktivované systémy, ako je napr. systém ohrevu batérie. <ul style="list-style-type: none"> ► Indikátor nabitia zhasne po pásekundách.
Bliká (oranžová)	<ul style="list-style-type: none"> Vyskytol sa problém s nabíjacím systémom. <ul style="list-style-type: none"> ► Nabíjanie sa nespustí. <ul style="list-style-type: none"> ► Ak sa zobrazí výstraha rýchleho plug-in systému nabíjania Str. 654
Zostane svietiť (oranžová)	<ul style="list-style-type: none"> Nabíjací konektor nie je vložený správne. <ul style="list-style-type: none"> ► Pri pripájaní nabíjacieho kábla k vozidlu potlačte konektor dnu, kým nedosadne na zadnú stranu. Tak zaistíte, že sa nebude nakláňať.
Zostane svietiť (biela)	<ul style="list-style-type: none"> Je stlačené tlačidlo zastavenia nabíjania. Nabíjanie je zastavené časovačom nabíjačky. Časovač nabíjania bol nastavený.

Použitie časovača

Časovač nabíjania vysokonapäťovej batérie môžete nastaviť pomocou obrazovky audiosystému/informačnej obrazovky.

Vozidlo sa začne nabíjať v prednastavenom čase, keď je nabíjací konektor pripojený k vozidlu.

🔗 **Nastavenie harmonogramu, kedy sa vozidlo nebude nabíjať** Str. 313

Nastavenia na obrazovke audiosystému/informačnej obrazovke

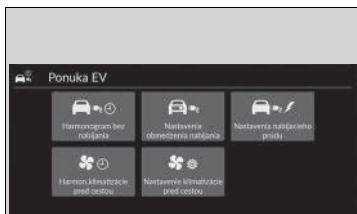

1. Vyberte položku **Ponuka EV** a potom **Harmonogram času bez nabíjania**.
 ► Možnosť **Harmonogram času bez nabíjania** nie je možné nastaviť bez signálu GPS po opätovnom pripojení 12-voltovej batérie. Prejdite do vhodného prostredia so signálom a nastavte harmonogram znovu.

2. Vyberte **Harmonogram 1** alebo **Harmonogram 2**.

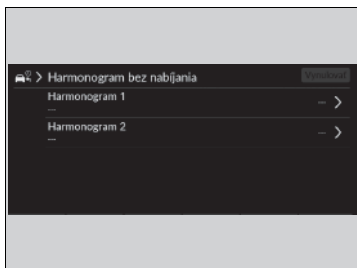

►► Použitie časovača

Harmonogram časovača čakania na nabíjanie sa vzťahuje len na nabíjanie AC 230 V.

Keď je aktívny systém ohrevovania batérie, batéria sa nemusí dostatočne nabiť.

Dokonca aj počas času určeného v nastavení **Harmonogram času bez nabíjania** nemusí byť batéria dostatočne nabitá, keď je aktívny ktorýkoľvek z nasledujúcich systémov.

- Systém ohrevovania batérie
- Klimatizácia pred jazdu
- Vzdialené nastavenie harmonogramu klimatizácie

►► Nastavenia na obrazovke audiosystému/informačnej obrazovke

ZAP./VYP.: Vyberie, či je harmonogram zapnutý alebo vypnutý.

Obdobie: Batéria sa bude nabíjať s výnimkou času, pre ktorý ste nastavili ako čas, kedy sa nabíjanie nemá spúšťať.

Deň: Batéria sa bude nabíjať s výnimkou času, pre ktorý ste nastavili ako čas, kedy sa nabíjanie nemá spúšťať.

Poloha: Vyberte možnosť **Domov** alebo **Kdekoľvek**.

► Možnosť **Domov** môžete vybrať, keď sa vozidlo nabíja v blízkosti vášho domova.

► Možnosť **Kdekoľvek** sa vyberie, keď poloha vášho domova nie je zaregistrovaná.

Ak v navigačnom systéme nie je nastavená poloha domova, bude táto funkcia predvolene nastavená na možnosť **Kdekoľvek**.



3. Vyberte možnosť **ZAP.** alebo **VYP.** A potom vyberte nastavenia pre všetky položky v poradí od začiatku.
4. Vyberte položku **Uložiť.**

Nastavenie maximálneho nabíjania

Pomocou obrazovky audiosystému/informačnej obrazovky môžete pri používaní nabíjacieho zariadenia AC 230 V alebo DC zmeniť maximálny limit nabíjania vysokonapäťovej batérie.

► **Nastavenia obmedzenia nabíjania** Str. 314

Ak sa nabíjacia stanica nachádza na kopci, vozidlo v nej nemusíte plne nabíjať. Dôvodom je možnosť uskladnenia dodatočnej elektrickej energie vo vysokonapäťovej batérii, keďže motor funguje pri jazde dolu kopcom ako elektrický generátor.

■ Nastavenia na obrazovke audiosystému/informačnej obrazovke

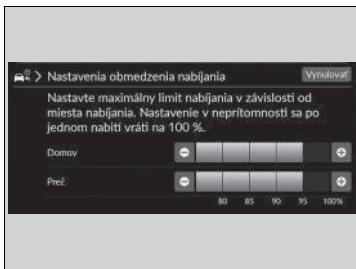

1. Zvoľte položku **Ponuka EV**.
2. Vyberte **Nastavenia obmedzenia nabíjania**.

3. Vyberte možnosť **Domov** alebo **Preč**.
 - Upravte maximálne nastavenie nabíjania na základe polohy vozidla pri nabíjaní.

Domov: Poloha nastavená ako domov
Preč: Ľubovoľná iná poloha
4. Vyberte preferované množstvo nabíjania.

► Nastavenia na obrazovke audiosystému/informačnej obrazovke

Ak chcete nabíjať s množstvom nabíjania nastaveným pre **Domov**, musíte zaregistrovať v navigačnom systéme polohu domova.

Ak v navigačnom systéme nie je nastavená poloha domova, môžete prispôsobiť iba nastavenie polohy **Preč**.

Nastavenia nabíjacieho prúdu

Pomocou obrazovky audiosystému/informačnej obrazovky môžete pri používaní nabíjacieho zariadenia AC 230 V zmeniť nabíjací prúd vysokonapäťovej batérie.

▶ Môžete tak zabrániť vypnutiu ističa pri nabíjaní doma alebo keď ste mimo domova.

☒ **Nastavenia nabíjacieho prúdu** Str. 314

■ Nastavenia na obrazovke audiosystému/informačnej obrazovke



1. Zvoľte položku **Ponuka EV**.
2. Vyberte možnosť **Nastavenia nabíjacieho prúdu**.

☒ Nastavenia na obrazovke audiosystému/informačnej obrazovke

Nastavenia nabíjacieho prúdu sa vzťahujú len na nabíjanie zariadením AC 230 V.

3. Vyberte možnosť **Domov** alebo **Preč**.

► Nastavenie nabíjacieho prúdu môžete nastaviť podľa toho, kde nabíjate vozidlo.

4. Vyberte preferovaný nabíjací prúd.

Obrazovka audiosystému/ informačná obrazovka	Nabíjanie s	Navrhovaná doba nabíjania ^{*1*2}
	Vysoký	V prípade 10 A 29 hodín (úplné nabitie)
	Medzi hodnotami Vysoký a Nízky	V prípade 8 A 36 hodín (úplné nabitie)
	Nízky	V prípade 6 A 48 hodín (úplné nabitie)

*1: Doba nabíjania sa líši v závislosti od podmienok, ako je zostávajúca úroveň nabitia batérie a okolitá teplota.

*2: Úplné nabitie: Nabitie na 0 % až 100 %

1 **Domov:** Poloha nastavená ako domov

► Musíte zaregistrovať polohu domova pomocou navigačného systému.

2 **Preč:** Ľubovoľná iná poloha

3 **Vysoký** Maximálna hodnota (do 10 A)

4 Medzi hodnotami **Vysoký** a **Nízky**: Stredná hodnota medzi maximálnou hodnotou a 6 A. (Napríklad, ak je maximálna hodnota 10 A minimálna hodnota je 6 A, stredná hodnota by bola 8 A)

5 **Nízky:** 6 A

Vysokonapätová batéria

Vysokonapätová batéria sa postupne vybíja, aj keď sa vozidlo nepoužíva. V dôsledku toho sa úroveň nabitia batérie môže znížiť, ak je vozidlo dlhší čas zaparkované. Udržiavanie nízkej úrovne nabitia vášho vozidla môže skrátiť jeho životnosť a negatívne ovplyvniť jazdný dosah vozidla. Ak chcete udržiavať batériu, keď sa vozidlo nepoužíva, nabíjajte batériu minimálne raz za tri mesiace.

Životnosť vysokonapätovej batérie môže byť ovplyvnená aj teplotou okolia. Najmä ak je vonku zima, môže sa skrátiť jazdný dosah vozidla a vyžaduje sa dlhšia doba nabíjania batérie. Okrem toho parkovanie v extrémne horúcom alebo chladnom prostredí môže urýchliť vybíjanie batérie.

Aby ste predĺžili životnosť batérie, odporúčame vám batériu pred každým použitím vozidla úplne nabíť.

■ Systém ohrievania batérie

Systém je koncipovaný tak, aby sa zabránilo poklesu teploty batérie pri poklese vonkajšej teploty, čím sa zachová účinnosť štartovania a účinnosť jazdy.

Keď sú vonkajšie teploty nízke, systém ohrievania batérie použije energiu z nabíjacieho zariadenia na udržanie teploty batérie až do najbližšej jazdy.

☒ Vysokonapätová batéria

Vysokonapätová batéria sa v priebehu času a za určitých podmienok vybíja rýchlejšie. Ak sa výdrž batérie skráti, zmení sa tým vzdialenosť dojazdu vozidla.

☒ Systém ohrievania batérie

Ak teplota vysokonapätovej batérie klesne na -30°C alebo menej, systém napájania sa nespustí. Počkajte, kým sa vysokonapätová batéria zohreje, alebo presuňte vozidlo na teplejšie miesto. Upozorňujeme, že systém kúrenia batérie v tomto prípade nepomôže. Odporúčame, aby ste vozidlo zapojili na nabíjanie keď parkujete alebo ak vozidlo skladujete v nízkych teplotách.

Zlepšenie spotreby energie

Dosiahnutie úspory energie závisí od niekoľkých faktorov, vrátane jazdných podmienok, hmotnosti nákladu, jazdných návykov a stavu vozidla.

V závislosti od týchto a ďalších faktorov sa môže stať, že nedosiahnete menovitú spotrebu energie tohto vozidla.

■ Údržba a spotreba energie

Spotrebu energie môžete optimalizovať prostredníctvom správnej údržby vozidla. Svoje vozidlo vždy udržiavajte v súlade so správami zobrazenými na informačnom rozhraní vodiča.

- Dodržiavajte predpísaný tlak pneumatík.
- Nezaťažujte vozidlo nadmerným nákladom (batožinou).
- Udržiavajte vozidlo čisté. Nánosy snehu alebo blata na podvozku vozidla zvyšujú hmotnosť vozidla a zvyšujú odpor vzduchu.

Údržba

Táto kapitola sa zaoberá základnou údržbou.



Pred vykonaním údržby		
Kontrola a údržba.....	562	
Bezpečnosť údržby.....	563	
Súčasti a kvapaliny použité pri údržbe.....	564	
Systém pripomenutia servisu *	566	
Plán údržby *	571	
Údržba pod kapotou		
Položky údržby pod kapotou.....	574	
Otvorenie kapoty.....	575	
Kryt motorového priestoru.....	577	
Chladiaci systém.....	581	
Kvapalina prevodovky.....	584	
Chladiaca kvapalina systému klimatizácie.....	585	
Brzdová kvapalina.....	588	
Doplnenie kvapaliny ostrekovača okien.....	589	
Výmena žiaroviek	590	
Kontrola a údržba líšt stieračov	593	
Kontrola a údržba pneumatík		
Kontrola pneumatík.....	598	
Indikátory opotrebovania.....	599	
Prevádzková životnosť pneumatiky.....	599	
Výmena pneumatiky a kolesa.....	600	
Otáčanie pneumatík.....	601	
Výbava na jazdu po snehu.....	602	
12-voltový akumulátor	604	
Starostlivosť o diaľkový vysielateľ		
Výmena batérie diaľkového ovládania.....	609	
Údržba systému klimatizácie	611	
Čistenie		
Starostlivosť o interiér.....	614	
Starostlivosť o vonkajšie časti.....	617	
Príslušenstvo a úpravy	621	

* Nie je k dispozícii u všetkých modelov

Kontrola a údržba

Z hľadiska zachovania vlastnej bezpečnosti vykonajte všetky uvedené kontroly a údržbu, aby ste udržali dobrý prevádzkový stav vozidla. Ak si všimnete akýkoľvek nezvyčajný stav (hluk, zápach, nedostatočné množstvo brzdovej kvapaliny, zvyšky oleja na zemi a pod.), nechajte vozidlo skontrolovať predajcovi. Podrobné informácie o údržbe a kontrolách nájdete v servisných informáciách k dispozícii pre vaše vozidlo/v pláne údržby v tejto užívateľskej príručke.

➤ **Plán údržby*** Str. 571

Typy kontroly a údržby

■ Bežné kontroly

Vykonávajte kontroly pred dlhými cestami, pri umývaní vozidla alebo pri nabíjaní.

■ Pravidelné kontroly

- Každý mesiac skontrolujte hladinu brzdovej kvapaliny.
➤ **Brzdová kvapalina** Str. 588
- Každý mesiac skontrolujte tlak vzduchu v pneumatikách. Skontrolujte dezén pneumatík so zameraním na opotrebovanie a výskyt cudzích predmetov.
➤ **Kontrola a údržba pneumatík** Str. 598
- Každý mesiac skontrolujte funkčnosť exteriérových svetiel.
➤ **Výmena žiaroviek** Str. 590
- Každých šesť mesiacov skontrolujte stav stieracích líšt stieračov.
➤ **Kontrola a údržba líšt stieračov** Str. 593

Bezpečnosť údržby

Uvádzame niekoľko veľmi dôležitých bezpečnostných opatrení. Nie je však možné vás varovať pred každým možným rizikom, ktoré môže vzniknúť pri údržbe. Iba vy môžete rozhodnúť, či by ste mali alebo nemali vykonať určitú úlohu.

Bezpečnosť údržby

- Aby ste znížili pravdepodobnosť požiaru alebo explózie, zabezpečte, aby sa cigarety, iskry a zdroje ohňa nedostali do blízkosti 12-voltového akumulátora, všetkých častí vysokonapäťového systému a všetkých súvisiacich častí.
- Pod kapotou nikdy nenechávajte handry, uteráky ani iné horľavé predmety.
► Teplo z okolitých častí ich môže vznietiť a spôsobiť požiar.
- Na čistenie súčastí používajte bežne dostupné odmasťovadlo alebo čistič súčastok, nie benzín.
- Pri práci s 12-voltovým akumulátorom alebo stlačeným vzduchom si nasadte ochranné okuliare a ochranné oblečenie.

Bezpečnosť údržby

⚠ VÝSTRAHA

Nesprávna údržba vozidla alebo neodstránenie problému pred jazdou môže spôsobiť nehodu, pri ktorej môžete utrpieť vážne alebo smrteľné zranenia.

Vždy dodržiavajte odporúčania týkajúce sa kontroly a údržby, ako aj plány uvedené v tejto používateľskej príručke/v servisných informáciách k dispozícii pre vaše vozidlo.

⚠ VÝSTRAHA

Zanedbanie správnych postupov údržby a opatrení môže viesť k vážnemu zraneniu alebo smrti.

Vždy sa riadte postupmi a preventívnymi opatreniami uvedenými v tejto používateľskej príručke.

■ Bezpečnosť vozidla

- Vozidlo musí stáť.
 - Uistite sa, že vozidlo stojí na rovnom povrchu, parkovacia brzda je zatiahnutá a systém napájania vypnutý.
- Pred kontrolou priestoru motora sa uistite, že je ventilátor chladiča zastavený.
 - V závislosti od stavu vozidla môže ventilátor chladiča fungovať aj vtedy, keď je režim napájania vozidla nastavený na VYP.
- Horúce časti vás môžu popáliť.
 - Skôr ako sa dotknete súčastí vozidla, nechajte systém napájania dôkladne vychladnúť.
- Pohyblivé časti vás môžu zraniť.
 - Neaktivujte systém napájania, pokiaľ k tomu nebudete vyzvaní.
Ruky a končatiny držte v dostatočnej vzdialenosti od pohybujúcich sa častí.
- Nedotýkajte sa vysokonapäťovej batérie ani kabeláže (oranžová).

Súčasti a kvapaliny použité pri údržbe

Pri údržbe a servise vozidla odporúčame používať originálne diely a kvapaliny od spoločnosti Honda. Originálne diely značky Honda sú vyrobené podľa rovnakých vysokokvalitných noriem používaných pri výrobe vozidiel Honda.

►► Súčasti a kvapaliny použité pri údržbe

POZNÁMKA

Nestláčajte kryt motorového priestoru násilím.
V opačnom prípade sa môže poškodiť kryt motorového priestoru a súčasti komponentov.

Informácie o údržbe

Ak vozidlo disponuje systémom pripomenutia servisu, informácie o nadchádzajúcej údržbe vozidla sa zobrazujú v rozhraní s informáciami pre vodiča. Prečítajte si servisné informácie dostupné pre vozidlo, kde nájdete vysvetlenie kódov servisných položiek, ktoré sa zobrazujú na displeji.

➤ **Systém pripomenutia servisu*** Str. 566

Ak systém pripomenutia servisu nie je k dispozícii, dodržiavajte plány údržby v servisnej knižke* dodanej spolu s vozidlom.

Ak k vozidlu nie je k dispozícii servisná knižka*, dodržiavajte plán údržby v tejto používateľskej príručke.

➤ **Plán údržby*** Str. 571

Informácie o údržbe

Modely so systémom pripomenutia servisu

Ak plánujete jazdiť vozidlom mimo krajín, v ktorých sa používa systém pripomenutia servisu, požiadajte predajcu o informácie o tom, ako zaznamenať informácie týkajúce sa pripomenutia servisu, a naplánujte si údržbu v rámci podmienok danej krajiny.

* Nie je k dispozícii u všetkých modelov



Poskytuje informácie o servisných položkách, ktoré je potrebné vykonať. Servisné položky sú vyjadrené kódom a ikonou. Systém vás bude informovať o tom, kedy je potrebné dopraviť vozidlo k predajcovi, na základe zostávajúceho počtu dní.

Keď sa blíži, nastáva alebo uplynul čas ďalšej servisnej údržby, výstražná ikona sa zobrazí aj v rozhraní s informáciami pre vodiča po každom uvedení režimu napájania do polohy ZAPNUTÉ.

▣ Systém pripomenutia servisu *

Môžete si vybrať možnosť zobrazenia príslušnej výstražnej správy spolu s výstražnou ikonou v rozhraní s informáciami pre vodiča.

Zobrazenie informácií pripomenutia servisu

1. Nastavte režim napájania ZAPNUTÉ.
2. Stlačte tlačidlo  (Domov).
3. Otáčajte ľavé nastavovacie koliesko doľava kým sa zobrazí .
4. Stlačte ľavé nastavovacie koliesko na zobrazenie informačnej obrazovky so servisnými pripomienkami. Položky údržby sa objavia na informačnom rozhraní vodiča spolu s položkami údržby, ktoré sa musia čoskoro vykonať.

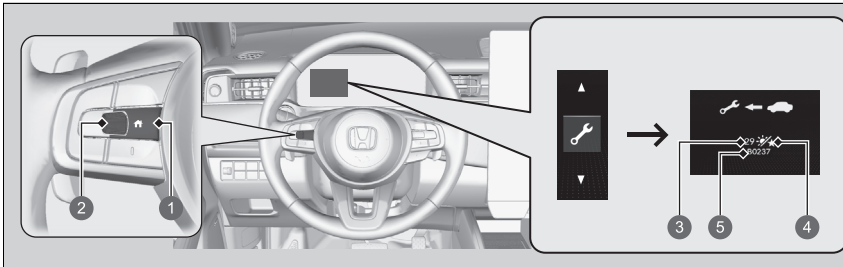



- 1 Tlačidlo  (Domov)
- 2 Nastavovacie koliesko vľavo
- 3 Zostávajúce dni
- 4 Ikona dňa
- 5 Kódy položiek údržby

Indikátor systémového hlásenia (ⓘ) sa rozsvieti spolu s informáciami pripomenutia servisu.

►► Zobrazenie informácií pripomenutia servisu

Na základe prevádzkového stavu motora a stavu motorového oleja systém vypočíta počet dní zostávajúcich do najbližšieho servisného úkonu.

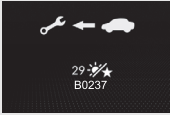
■ Výstražné ikony a informácie o pripomenutí servisu v rozhraní s informáciami pre vodiča

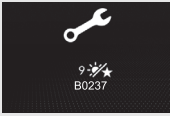
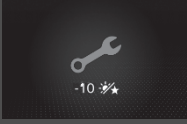
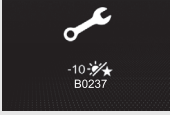
Výstražná ikona	Informácie o pripomenutí servisu	Vysvetlenie	Informácie
Blíži sa termín servisu 		Jedna alebo viacero servisných položiek sa vyžaduje v dobe kratšej než 30 dní. Zostávajúci počet dní sa odhadne na základe jazdných podmienok.	Zostávajúci počet dní sa bude znižovať po jednom dni.
Je nutné vykonať servis 		Jedna alebo viacero servisných položiek sa vyžaduje v dobe kratšej než 10 dní. Zostávajúci počet dní sa odhadne na základe jazdných podmienok.	Čo najskôr nechajte vykonať uvedenú servisnú údržbu.
Zmeškaný termín servisu 		Uvedená servisná údržba nebola vykonaná, ani keď zostávajúci čas dosiahol hodnotu 0.	S vozidlom ste nevykonali včas požadovanú servisnú údržbu. Ihneď nechajte vykonať servisnú údržbu a vynulujte systém pripomenutia servisu.

■ Položky pripomenutia servisu

Servisné položky zobrazené v rozhraní s informáciami pre vodiča majú podobu kódu a ikony.

Vysvetlenie kódov a ikon pripomenutia servisu nájdete v servisných informáciách, ktoré sú dostupné pre vaše vozidlo.

■ Dostupnosť systému pripomenutia servisu



Aj napriek tomu, že sa informácie o pripomenutí servisu zobrazia v rozhraní s informáciami pre vodiča po stlačení tlačidla  (Domov), tento systém nie je k dispozícii v niektorých krajinách. Prečítajte si servisné informácie dostupné pre vaše vozidlo alebo sa spýtajte predajcu, či môžete používať systém pripomenutia servisu.

☒ Dostupnosť systému pripomenutia servisu

Ak plánujete jazdiť vozidlom mimo krajín, v ktorých sa používa systém pripomenutia servisu, požiadajte predajcu o informácie o tom, ako zaznamenať informácie týkajúce sa pripomenutia servisu, a naplánujte si údržbu v rámci podmienok danej krajiny.

■ Vynulovanie displeja

Po vykonaní servisnej údržby vynulujte zobrazenie informácií o pripomenutí servisu.

1. Nastavte režim napájania ZAPNUTÉ.
2. Stlačte tlačidlo  (Domov).
3. Otáčajte ľavé nastavovacie koliesko doľava kým sa zobrazí .
4. Stlačte ľavé nastavovacie koliesko na zobrazenie informačnej obrazovky so servisnými pripomienkami.
5. Stlačte a podržte ľavé koliesko voliča, kým sa nezobrazí režim vynulovania.
6. Otáčaním ľavého kolieska voliča vyberte položku, ktorú chcete vynulovať (môžete tiež vybrať možnosť **Zrušiť**, čím proces zrušíte).
 - Ak chcete naraz vynulovať všetky položky, vyberte **All Due Items** (všetky potrebné položky).
7. Stlačte ľavé nastavovacie koliesko na vynulovanie zvolených položiek.
8. Zopakujte krok 5 pre ostatné položky, ktoré chcete vynulovať.

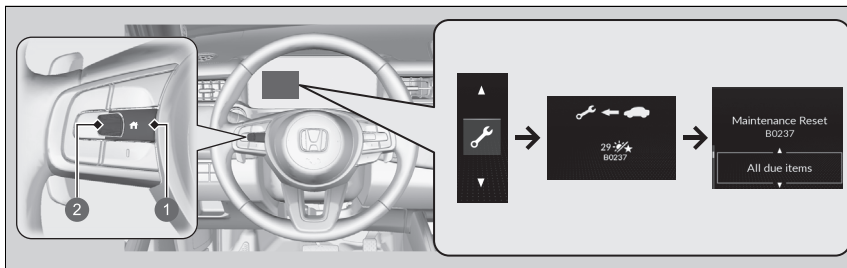

- 1 Tlačidlo  (Domov)
- 2 Nastavovacie koliesko vľavo

►► Vynulovanie displeja

POZNÁMKA

Ak nevynulujete informácie o pripomenutí servisu po servisnej údržbe, systém bude uvádzať nesprávne intervaly údržby, čo môže viesť k závažným mechanickým problémom.

Zobrazenie informácií systému pripomenutia servisu je taktiež možné vynulovať prostredníctvom audio/informačnej obrazovky.

► **Ako prispôbiť nastavenia vozidla** Str. 331

Po dokončení požadovanej servisnej údržby predajca vynuluje zobrazenie informácií o pripomenutí servisu. Ak servisnú údržbu vykonáva iná osoba než predajca, vynulujte informácie o pripomenutí servisu sami.

Informácie o údržbe vášho vozidla nájdete v servisných informáciách pre vaše vozidlo (ak sú k dispozícii). Ak servisné informácie nie sú k dispozícii, pozrite si nasledujúce plány údržby.

Plán údržby určuje minimálnu požadovanú údržbu, ktorú je potrebné vykonávať na zabezpečenie bezproblémovej prevádzky vozidla. Vzhľadom na regionálne a klimatické rozdiely môže byť potrebná dodatočná údržba. Podrobnejší opis nájdete v záručnej brožúre.

Údržbové práce musia vykonávať riadne kvalifikovaní a vybavení technici. Váš autorizovaný predajca spĺňa všetky tieto požiadavky.

* Nie je k dispozícii u všetkých modelov

Servis pri uvedenej vzdialenosti alebo čase – ktorákoľvek možnosť nastane ako prvá.	km x 1 000	20	40	60	80	100	120	140	160	180	200	220	240
	mesiace	12	24	36	48	60	72	84	96	108	120	132	144
Výmena kvapaliny prevodovky	Každých 160 000 km												
Výmena prachového a peľového filtra
Kontrola bŕzd vpredu a vzadu	Každých 10 000 km alebo 1 rok												
Výmena brzdovej kvapaliny	Každé 3 roky												
Skontrolujte dátum expirácie fľaše súpravy na dočasnú opravu pneumatík	Každý rok												
Otočenie usporiadania pneumatík (nahustenie a stav pneumatík kontrolujte minimálne raz mesačne)	Každých 10 000 km												
Skontrolujte IPU	Pri 240 000 km alebo 15 rokoch, potom každých 20 000 km alebo 2 roky												
Vizuálne skontrolujte nasledujúce položky:													
Puzdrá hnacieho hriadeľa	Každých 10 000 km alebo 1 rok												
Hlavice spojovacej tyče riadenia, mechanizmus riadenia a puzdrá													
Komponenty zavesenia													
Brzdové hadice a vedenia (vrátane systému ABS/VSA)
Hladiny všetkých kvapalín a ich stav
IPU (vrátane ochrany a krytu IPU)

Záznam o údržbe (vozidlá bez samostatného servisného záznamu)

Požiadajte predajcu vykonávajúceho údržbu o zaznamenanie všetkých požadovaných postupov údržby uvedených nižšie. Odložte si potvrdenia o všetkých prácach vykonaných na vozidle.

Km (míle) alebo mesiac	Dátum	Podpis alebo pečiatka
20 000 km 12 500 mi (alebo 12 mesiacov)		
40 000 km 25 000 mi (alebo 24 mesiacov)		
60 000 km 37 500 mi (alebo 36 mesiacov)		
80 000 km 50 000 mi (alebo 48 mesiacov)		
100 000 km 62 500 mi (alebo 60 mesiacov)		
120 000 km 75 000 mi (alebo 72 mesiacov)		
140 000 km 87 500 mi (alebo 84 mesiacov)		
160 000 km 100 000 mi (alebo 96 mesiacov)		
180 000 km 112 500 mi (alebo 108 mesiacov)		
200 000 km 125 000 mi (alebo 120 mesiacov)		
220 000 km 137 500 mi. (alebo 132 mesiacov)		
240 000 km 150 000 mi. (alebo 144 mesiacov)		

Položky údržby pod kapotou

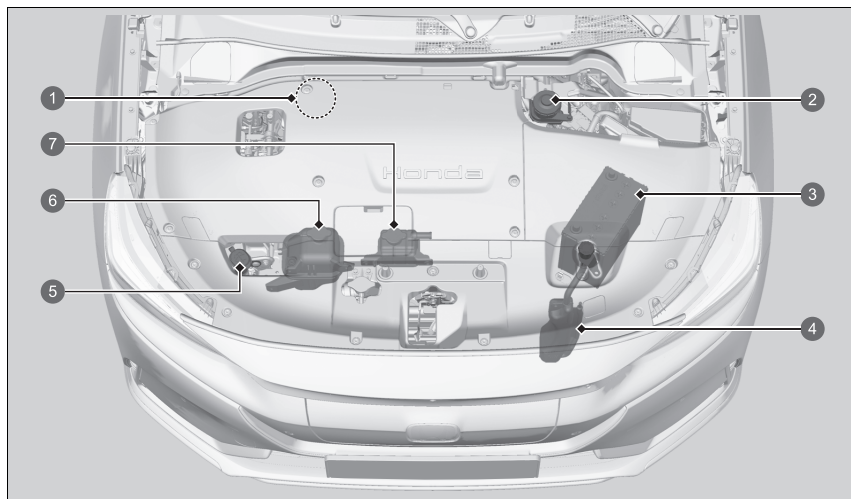

- 1 Brzdová kvapalina (čierne veko) (Typ vozidla s pravostranným riadením)
- 2 Brzdová kvapalina (čierne veko) (Typ vozidla s ľavostranným riadením)
- 3 12-voltový akumulátor
- 4 Rezervná nádrž chladiacej kvapaliny PCU
- 5 Kvapalina do ostrekovača (modrý uzáver)
- 6 Rezervná nádrž chladiacej kvapaliny IPU
- 7 Rezervná nádrž chladiacej kvapaliny klimatizácie

Otvorenie kapoty

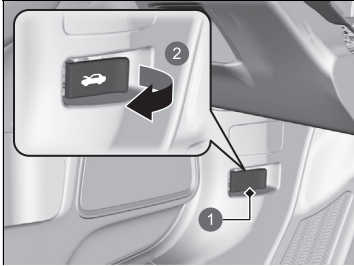

- 1 Rukoväť uvoľnenia kapoty
- 2 Potiahnite

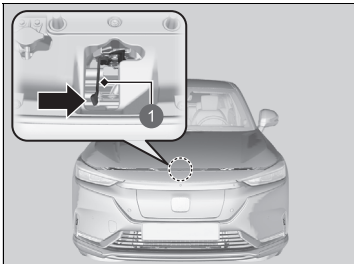

- 1 Páčka

1. Zaparkujte vozidlo na rovnom povrchu a zatiahnite parkovaciu brzdu.
2. Potiahnite rukoväť uvoľnenia kapoty pod vonkajším dolným rohom prístrojovej dosky na strane vodiča.

► Kapota sa mierne pootvorí.

3. Zatlačte páčku západky kapoty (nachádza sa pod predným okrajom kapoty v strede) do strany a zdvihnite kapotu. Po miernom nadvihnutí kapoty môžete páčku uvoľniť.

» Otvorenie kapoty

POZNÁMKA

Neotvárajte kapotu, ak sú zdvihnuté stierače. Kapota narazí do stieračov, čo môže mať za následok poškodenie kapoty a/alebo stieračov.

POZNÁMKA

Nestláčajte kryt motorového priestoru násilím. V opačnom prípade sa môže poškodiť kryt motorového priestoru a súčasti komponentov.

Pri zatváraní kapoty skontrolujte, či je kapota bezpečne zaistená.

Ak sa páčka západky kapoty ťažko pohybuje alebo ak môžete otvoriť kapotu bez nadvihnutia páčky, zaistovací mechanizmus by ste mali vyčistiť a namazať.

Ventilátory chladiča a systém klimatizácie nebudú fungovať, keď je otvorená kapota a systém klimatizácie je zapnutý pomocou diaľkového ovládača.

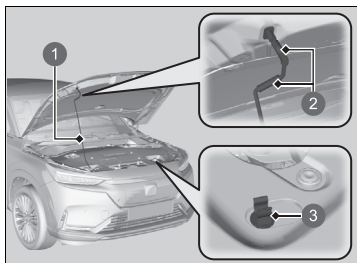

- 1 Podperná tyč
- 2 Držadlo
- 3 Svorka

4. Odpojte podpernú tyč zo svorky pomocou držadla. Upevnite podpernú tyč v kapote.

Pri zatváraní odpojte podpernú tyč a zasuňte ju do svorky. Potom opatrne spustite kapotu. Vo výške približne 30 cm vytiahnite ruku a nechajte kapotu zavrieť.

Kryt motorového priestoru

Súčasti v motorovom priestore sú chránené krytom.
Pri niektorých úkonoch údržby môže byť potrebné odstrániť kryt.

Odstráňte ľavý bočný kryt

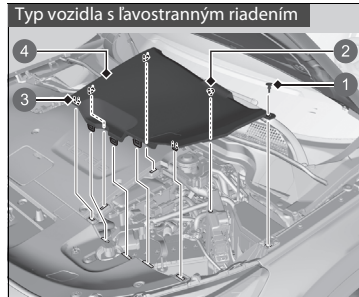

- 1 Spona
- 2 Čap
- 3 Príchytky
- 4 Kryt motorového priestoru

1. Odstráňte upevňovaciu sponu.
2. Potiahnite kryt motorového priestoru nahor.

► KRYT MOTOROVÉHO PRIESTORU

Zatlačte stredový čap nadol, kým nezacvakne, čím ho odomknete.

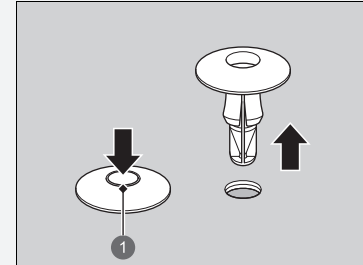

1 Stredový čap

Zatlačením stredového čapu späť sponu zaistíte. Potom vložte sponu do otvoru a zatlačajte na stredový čap, kým sa nezarovná.

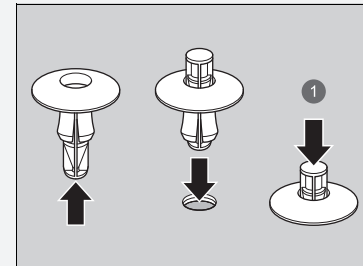

1 Zatlačte, kým nebude čap zarovnaný.

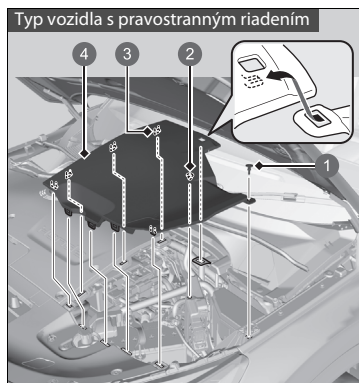

- 1 Spona
- 2 Čap
- 3 Príchytky
- 4 Kryt motorového priestoru

■ Odstráňte pravý bočný kryt

Typ vozidla s ľavostranným riadením

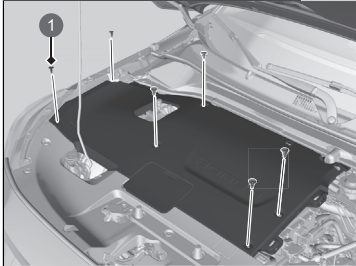

1. Demontujte kryt motorového priestoru (ľavá strana).

► **Odstráňte ľavý bočný kryt** Str. 577

2. Odstráňte upevňovacie spony.

1 Spona

Typ vozidla s pravostranným riadením

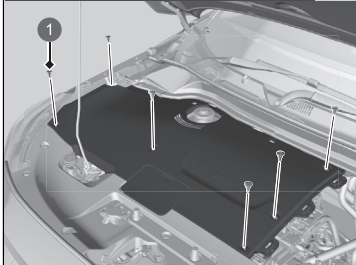

1 Spona

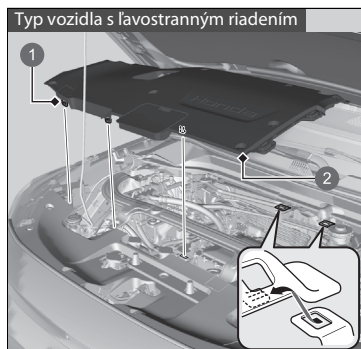

- 1 Príchytka
- 2 Kryt motorového priestoru

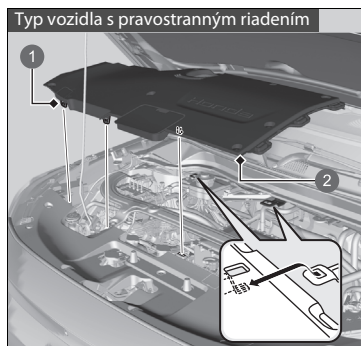

- 1 Príchytka
- 2 Kryt motorového priestoru

3. Potiahnite kryt motorového priestoru nahor.

Chladiaci systém

Chladiaca kvapalina sa používa na zníženie teploty vysokonapäťovej batérie, riadiacej jednotky napájania a súvisiacich častí. Pri kontrole hladiny chladiacej kvapaliny dodržiavajte nižšie uvedené postupy. Ak hladina chladiacej kvapaliny klesla pod značku **MIN** požiadajte predajcu o servis vozidla.

■ Kontrola hladiny chladiacej kvapaliny PCU

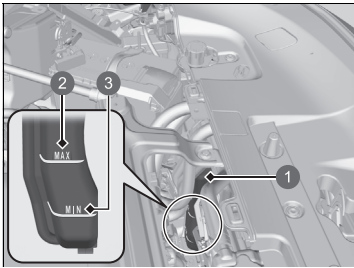

- ❶ Rezervná nádrž
- ❷ **MAX**
- ❸ **MIN**

1. Odstráňte oba kryty motorového priestoru.
 ➤ **Kryt motorového priestoru** Str. 577
2. Každý mesiac kontrolujte hladinu kvapaliny v nádrži.
3. Ak hladina chladiacej kvapaliny klesla pod hodnotu **MIN** požiadajte predajcu o servis vozidla.
 ► Iba správne vyškolený technik dokáže naplniť chladiacu kvapalinu a skontrolovať tesnosť systému.

■ Kontrola hladiny chladiacej kvapaliny IPU

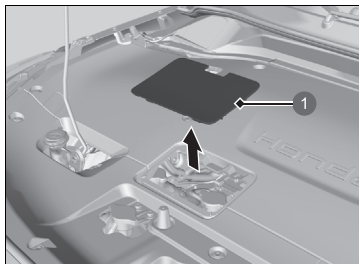

1. Odstráňte kryt.

1 Kryt

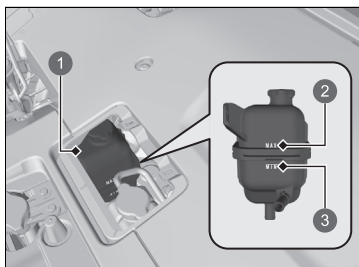

2. Každý mesiac kontrolujte hladinu kvapaliny v nádrži.

3. Ak hladina chladiacej kvapaliny klesla pod hodnotu **MIN** požiadajte predajcu o servis vozidla.

► Iba správne vyškolený technik dokáže naplniť chladiacu kvapalinu a skontrolovať tesnosť systému.

1 Rezervná nádrž

2 **MAX**

3 **MIN**

■ Uzáver rezervnej nádrže chladiacej kvapaliny IPU



- Nikdy neotvárajte za horúceho stavu.
- Horúca chladiaca kvapalina vás obarí.
- Pretlakový ventil sa začína otvárať pri tlaku 49 kPa.

■ Uzáver chladiča



- Nikdy neotvárajte za horúceho stavu.
- Horúca chladiaca kvapalina vás obarí.
- Pretlakový ventil sa začne otvárať pri tlaku 108 kPa.

Kvapalina prevodovky

Určená kvapalina: Honda BEVF-Type1

Hladinu kvapaliny prevodovky si nechajte skontrolovať u predajcu, ktorý vám ju v prípade potreby vymení.

Dodržiavajte intervaly servisnej údržby pre vaše vozidlo týkajúce sa času výmeny kvapaliny prevodovky.

➔ **Plán údržby*** Str. 571

Nepokúšajte sa kontrolovať ani meniť kvapalinu prevodovky sami.

☒ Kvapalina prevodovky

POZNÁMKA

Nemiešajte kvapalinu Honda BEVF Type1 s inými prevodovými kvapalinami.

Použitie inej prevodokovej kvapaliny než Honda BEVF-Type1 môže nežiaducim spôsobom ovplyvňovať prevádzku a životnosť prevodovky vozidla a viesť k poškodeniu prevodovky.

Obmedzená záruka spoločnosti Honda na nové vozidlo sa nevzťahuje na žiadne poškodenia spôsobené používaním iného prevodového oleja než Honda BEVF Type1.

Chladiaca kvapalina systému klimatizácie

Určená chladiaca kvapalina: Originálna chladiaca kvapalina Honda

Táto chladiaca kvapalina je namiešaná v pomere 50 % nemrznúcej kvapaliny a 50 % vody. Nepridávajte ďalšiu nemrznúcu kvapalinu ani vodu.

Hladinu chladiacej kvapaliny odporúčame kontrolovať pri každom nabíjaní vysokonapäťovej batérie. Skontrolujte rezervnú nádrž. Podľa toho pridajte chladiacu kvapalinu systému klimatizácie.

■ Kontrola chladiacej kvapaliny

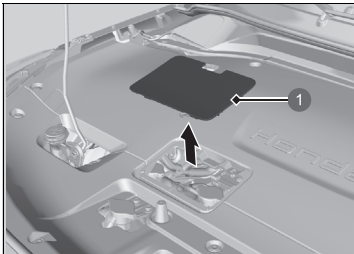

1 Kryt

1. Odstráňte kryt.

► Chladiaca kvapalina systému klimatizácie

⚠ VÝSTRAHA

Ak odmontujete uzáver rezervnej nádrčky a systém klimatizácie je horúci, môže vystreknúť chladiaca kvapalina, ktorá vás môže vážne opariť.

Pred odmontovaním uzáveru rezervnej nádrčky nechajte vždy systém klimatizácie vychladnúť.

POZNÁMKA

Ak sa očakávajú nepretržité teploty pod -30 °C, chladiaca zmes sa musí vymeniť za zmes vyššej koncentrácie. Podrobnosti o vhodnej chladiacej zmesi vám poskytne predajca produktov spoločnosti Honda.

Ak nemáte k dispozícii originálnu chladiacu kvapalinu značky Honda, môžete ako dočasnú náhradu použiť inú značkovú chladiacu kvapalinu bez obsahu silikátov. Overte, či ide o odporúčanú vysokokvalitnú chladiacu kvapalinu.

Ak budete trvalo používať chladiacu kvapalinu od inej značky ako Honda, môže dôjsť ku korózii, ktorá zapríčini poruchu alebo zlyhanie chladiaceho systému. Čo najskôr nechajte prepláchnuť a naplniť chladiaci systém originálnou chladiacou kvapalinou značky Honda.

Nepridávajte do chladiaceho systému vozidla prísady na ochranu proti korózii ani iné prísady. Nemusia byť kompatibilné s chladiacou kvapalinou alebo systémom klimatizácie.

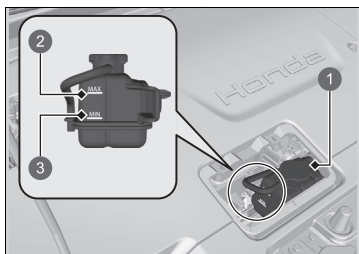

1 Rezervná nádrž

2 MAX

3 MIN

2. Skontrolujte, či je systém klimatizácie chladný.

3. Skontrolujte množstvo chladiacej kvapaliny v rezervnej nádrži.

► Ak sa hladina chladiacej kvapaliny nachádza pod značkou **MIN**, dopĺňajte určenú chladiacu kvapalinu dovtedy, kým hladina nedosiahne značku **MAX**.

4. Skontrolujte, či zo systému neuniká kvapalina.

Doplňanie chladiacej kvapaliny

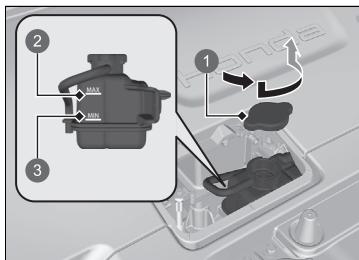

1 Uzáver rezervnej nádrže

2 MAX

3 MIN

1. Skontrolujte, či je systém klimatizácie chladný.

2. Otočte uzáver rezervnej nádrže o 1/8 otáčky proti smeru hodinových ručičiek a uvoľnite všetok tlak z rezervnej nádrže.

3. Zatlačením a otočením uzáveru rezervnej nádržky proti smeru hodinových ručičiek odmontujete uzáver.

4. Dolievajte chladiacu kvapalinu do rezervnej nádrže dovtedy, kým hladina nedosiahne značku **MAX**.

5. Nasadte uzáver rezervnej nádržky a riadne ho dotiahnite.

► Doplňanie chladiacej kvapaliny

POZNÁMKA

Nalievajte kvapalinu pomaly a opatrne, aby ste nič nevyliali. Ak sa niečo vyleje, okamžite to utrite. Rozliata kvapalina môže poškodiť komponenty v motorovom priestore.

■ Uzáver rezervnej nádrže chladiacej kvapaliny systému klimatizácie



- Nikdy neotvárajte za horúceho stavu.
- Horúca chladiaca kvapalina vás obarí.
- Pretlakový ventil sa začína otvárať pri tlaku 49 kPa.

Brzdová kvapalina

Určená kvapalina: Brzdová kvapalina s označením DOT 3 alebo DOT 4

Kontrola brzdovej kvapaliny

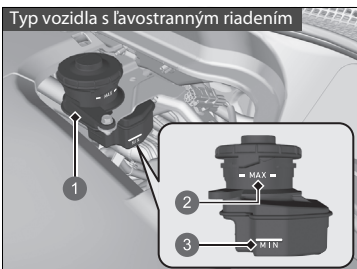

Hladina kvapaliny by sa mala nachádzať medzi značkami **MIN** a **MAX** na bočnej strane rezervnej nádržky.

- 1 Rezervná nádrž
- 2 **MAX**
- 3 **MIN**



- 1 Rezervná nádrž
- 2 **MAX**
- 3 **MIN**

Brzdová kvapalina

POZNÁMKA

Brzdová kvapalina s označením DOT 5 nie je kompatibilná s brzdovým systémom vozidla a môže spôsobiť značné poškodenie.

Odporúčame používať originálny produkt.

Ak sa hladina brzdovej kvapaliny nachádza na úrovni značky **MIN** alebo pod ňou, čo najskôr požiadajte predajcu o kontrolu netesností vo vozidle alebo opotrebovaných brzdových doštičiek.

Doplňenie kvapaliny ostrekovača okien

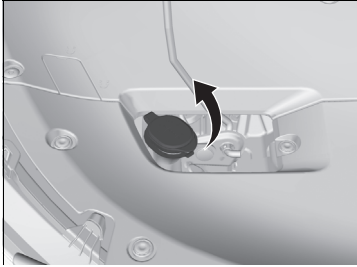

Skontrolujte hladinu kvapaliny ostrekovača okien tak, že sa pozriete nádržky ostrekovača.

Ak je hladina nízka, doplňte nádržku ostrekovača.

Opatrne dolejte kvapalinu ostrekovača. Neprepľňajte nádržku.

►► Doplňenie kvapaliny ostrekovača okien

POZNÁMKA

Do nádržky ostrekovača čelného skla nenalievajte nemrznúcu kvapalinu motora ani roztok octu/vody. Nemrznúca kvapalina môže poškodiť lak vozidla. Roztok octu/vody môže poškodiť čerpadlo ostrekovača čelného skla. Používajte iba bežne dostupné kvapaliny ostrekovača čelného skla.

Vyhňte sa dlhodobému používaniu tvrdej vody, aby nedošlo k usadzovaniu vodného kameňa.

Svetlomety

Svetlomety sú typu LED. O kontrolu a výmenu zostavy svetla požiadajte autorizovaného predajcu značky Honda.

Predné hmlové svetlá

Predné hmlové svetlá sú typu LED. O kontrolu a výmenu zostavy svetla požiadajte autorizovaného predajcu značky Honda.

Pozičné/denné prevádzkové svetlá

Pozičné/denné prevádzkové svetlá sú typu LED. O kontrolu a výmenu zostavy svetla požiadajte autorizovaného predajcu značky Honda.

Predné smerové svetlá

Predné smerové svetlá sú typu LED. O kontrolu a výmenu zostavy svetla požiadajte autorizovaného predajcu značky Honda.

Bočné smerové svetlá/výstražné svetlá

Žiarovky na bočných zrkadlách sú typu LED. O kontrolu a výmenu zostavy svetla požiadajte autorizovaného predajcu značky Honda.

Brzdové svetlá, koncové svetlá a zadné smerové svetlá

Brzdové svetlá, koncové svetlá a zadné smerové svetlá sú typu LED. O kontrolu a výmenu zostavy svetla požiadajte autorizovaného predajcu značky Honda.

Svetlomety

Uhol svetlometov je nastavený vo výrobe a zvyčajne sa nemusí upravovať. Ak však pravidelne prevádzate v batožinovom priestore ťažké predmety, obráťte sa na predajcu alebo kvalifikovaného technika kvôli nastaveniu uhla svetlometov.

Koncové svetlá, cúvacie svetlo a zadné hmlové svetlo

Koncové svetlá, cúvacie svetlo a zadné hmlové svetlo sú typu LED. O kontrolu a výmenu zostavy svetla požiadajte autorizovaného predajcu značky Honda.

Zadné osvetlenie evidenčného čísla

Zadné osvetlenie evidenčného čísla je typu LED. O kontrolu a výmenu zostavy svetla požiadajte autorizovaného predajcu značky Honda.

Tretie brzdomé svetlo

Tretie brzdomé svetlo je typu LED. O kontrolu a výmenu zostavy svetla požiadajte autorizovaného predajcu značky Honda.

Indikátory nabíjania

Indikátory nabíjania sú typu LED. O kontrolu a výmenu zostavy svetla požiadajte autorizovaného predajcu značky Honda.

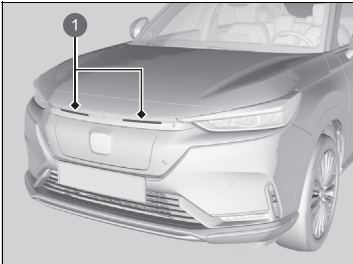

1 Indikátory nabíjania

Svetlo veka nabíjania

Svetlo veka nabíjania je typu LED. O kontrolu a výmenu zostavy svetla požiadajte autorizovaného predajcu značky Honda.

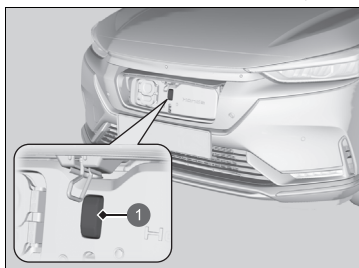

- 1 Svetlo veka nabíjania

Kontrola líšt stieračov

Ak je guma líšty stierača opotrebovaná, bude zanechávať pruhy a začne byť hlučná a tvrdý povrch líšty môže poškrabať sklo okna.

Výmena gummy líšty predného stierača

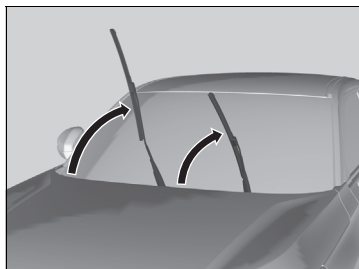

1. Najprv nadvihnite rameno stierača na strane vodiča, potom na strane spolujazdca.

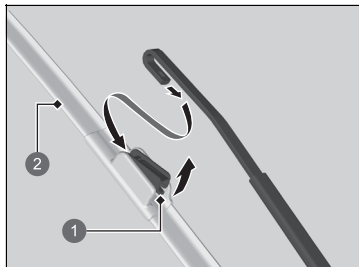

2. Stlačte a podržte príchytku, potom vysuňte držiak z ramena stierača.

- 1 Príchytku
- 2 Držiak

» Výmena gummy líšty predného stierača

POZNÁMKA

Dbajte na to, aby vám rameno stierača nespadlo na čelné sklo, pretože by sa rameno stierača a čelné sklo mohli poškodiť.

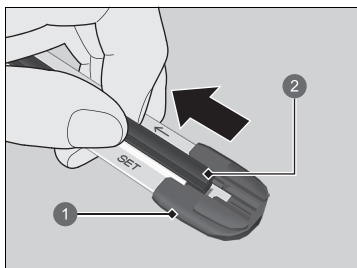

- 1 Koncový kryt v spodnej časti
- 2 Lišta

3. Ťahajte koniec líšty stierača v smere šípky znázornenej na obrázku, kým sa nevysunie z koncového krytu držiaka.

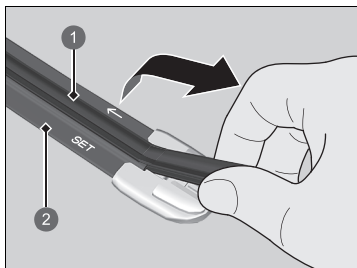

- 1 Lišta
- 2 Držiak

4. Ťahajte lištu stierača opačným smerom, aby sa vysunula z držiaka.

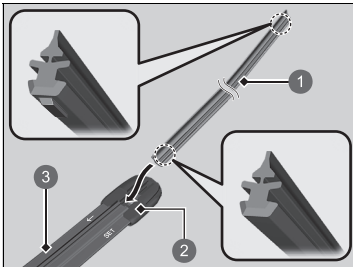

- 1 Lišta
- 2 Uzáver
- 3 Držiak

5. Zasuňte plochú stranu novej lišty stierača do spodnej časti držiaka. Zasuňte čepeľ na doraz.
6. Nainštalujte koniec lišty stierača na kryt.
7. Zasúvajte držiak na rameno stierača, kým sa nezaistí.
8. Najprv spustite rameno stierača na strane spolujazdca, potom na strane vodiča.

Výmena gummy lišty zadného stierača

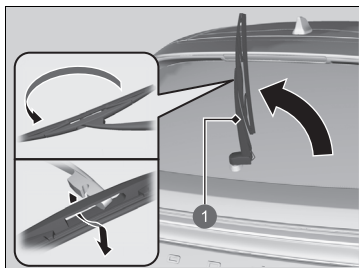

1 Rameno stierača

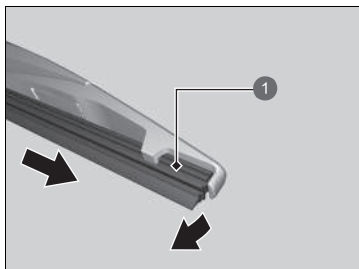

1 Lišta

1. Zdvihnite rameno stierača.
2. Nakloňte spodnú časť lišty stierača tak, aby sa vysunula z ramena stierača.

3. Vysuňte lištu zo stierača.

►► Výmena gummy lišty zadného stierača

POZNÁMKA

Dbajte na to, aby vám rameno stierača nespadlo – mohlo by sa poškodiť zadné okno.

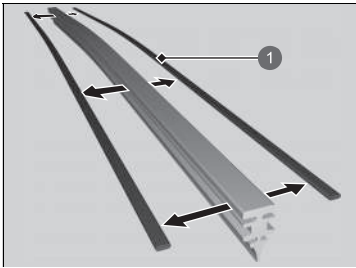

1 Pridržovač

4. Vyberte pridržovače z lišty stierača a namontujte ich na novú gumenú lištu.

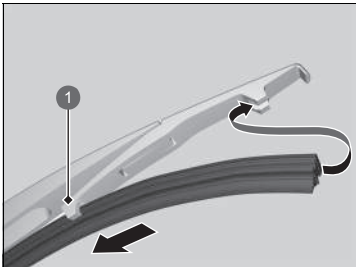

1 Držiak

5. Nasuňte novú lištu stierača na držiak.
► Skontrolujte, či správne zapadla na svoje miesto, a nainštalujte zostavu líšty stierača na rameno stierača.

Kontrola pneumatík

S cieľom bezpečne používať vozidlo je potrebné, aby boli používané pneumatiky správneho typu a veľkosti, v dobrom stave, so zodpovedajúcim dezénom a správne nahustené.

■ Pokyny na hustenie

Správne nahustené pneumatiky poskytujú tú najlepšiu kombináciu jazdných vlastností, životnosti dezénu a komfortu. Prečítajte si štítok na stĺpiku dverí na strane vodiča, na ktorom sú uvedené informácie o predpísanom tlaku.

Nedostatočne nahustené pneumatiky sa nerovnomerne opotrebúvajú, nežiaducim spôsobom ovplyvňujú jazdné vlastnosti a spotrebu paliva a zvyšuje sa pravdepodobnosť ich zlyhania v dôsledku prehrievania.

Nadmerné nahustené pneumatiky vedú k menej komfortnému ovládaniu vozidla, sú náchylné na poškodenie v dôsledku prekážok na ceste a nerovnomerne sa opotrebúvajú.

Každý deň pred začatím jazdy pohľadom skontrolujte všetky pneumatiky. Ak niektorá z nich vyzerá menej nahustená než ostatné, skontrolujte tlak pomocou tlakomera.

Najmenej raz mesačne alebo pred dlhšou jazdou skontrolujte pomocou tlakomera tlak vo všetkých pneumatikách. Aj v pneumatikách v dobrom stave môže mesačne klesnúť tlak nahustenia od 10 do 20 kPa (0,1 až 0,2 bar).

■ Pokyny na kontrolu

Počas každej kontroly nahustenia preskúmajte aj celé pneumatiky a drieky ventilov. Zamerajte sa na nasledujúce oblasti:

- Nerovnosti alebo vydutia na bočnej strane pneumatiky alebo v dezéne. V prípade, že zistíte natrhnutie, praskliny alebo iné poškodenie na bočnej strane pneumatiky, vymeňte pneumatiku. V prípade, že uvidíte tkaninu alebo kord, vymeňte pneumatiku.
- Odstráňte všetky cudzie predmety a overte, či z pneumatík neuniká vzduch.
- Nerovnomerné opotrebovanie dezénu. Požiadajte predajcu o kontrolu geometrie kolies.
- Nadmerné opotrebovanie dezénu.
-  **Indikátory opotrebovania** Str. 599
- Praskliny alebo iné poškodenie v okolí drieku ventilu.

Kontrola pneumatík

VÝSTRAHA

Jazda na pneumatikách, ktoré sú príliš opotrebované alebo nesprávne nahustené, môže spôsobiť nehodu, pri ktorej môžete utrpieť vážne alebo smrteľné zranenia.

Dodržiavajte všetky pokyny týkajúce sa hustenia a údržby pneumatík v tejto užívateľskej príručke.

Tlak vzduchu merajte vtedy, keď sú pneumatiky studené. Znamená to, že vozidlo je odstavené minimálne tri hodiny alebo prešlo vzdialenosť kratšiu než 1,6 km. V prípade potreby pridajte alebo vypustite vzduch, aby ste dosiahli určený tlak.

V prípade kontroly horúcich pneumatík môže byť tlak pneumatiky až o 30 – 40 kPa (0,3 – 0,4 bar) vyšší než v prípade kontroly studených pneumatík.

Po každej úprave tlaku v pneumatikách je potrebné kalibrovať systém výstrahy poklesu tlaku v pneumatikách.

 **Kalibrácia systém výstrahy poklesu tlaku v pneumatikách** Str. 400

Ak počas jazdy pociťujete trvalé vibrácie, požiadajte predajcu o kontrolu pneumatík. Nové pneumatiky a odstránené/nainštalované pneumatiky je potrebné správne vyvážiť.

Indikátory opotrebovania

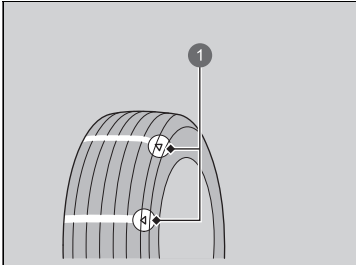

Drážka, kde je umiestnený indikátor opotrebovania, je približne o 1,6 mm plytkejšia než iné miesta na pneumatike. Ak je dezén opotrebovaný tak, že sa indikátor odkryl, vymeňte pneumatiku.

Opotrebované pneumatiky majú nedostatočný záber na mokrých cestách..

1 Príklad značky indikátora opotrebovania

Prevádzková životnosť pneumatiky

Životnosť pneumatík závisí od mnohých faktorov, vrátane návykov pri jazdení, stavu ciest, zaťaženia vozidla, tlaku pneumatík, histórie údržby, rýchlosti a podmienok okolia (aj keď sa pneumatiky nepoužívajú).

Okrem pravidelných kontrol a údržby tlaku v pneumatikách sa odporúčajú pravidelné ročné kontroly, keď pneumatiky dosiahnu vek päť rokov. Všetky pneumatiky sa musia stiahnuť z prevádzky po 10 rokoch od dátumu výroby, a to bez ohľadu na ich stav a opotrebovanie.

Výmena pneumatiky a kolesa

Vymieňajte pneumatiky za radiálne pneumatiky rovnakej veľkosti, rozsahu zaťaženia, rýchlostnej triedy a maximálnej menovitej hodnoty tlaku studených pneumatík (ako je uvedené na bočnej stene pneumatiky). Používanie pneumatík odlišnej veľkosti alebo konštrukcie môže spôsobiť nesprávne fungovanie niektorých systémov vozidla, ako sú ABS a VSA (Asistent stability vozidla).

Najvhodnejšie je vždy vymieňať všetky štyri pneumatiky naraz. Ak to nie je možné, vymieňajte predné alebo zadné pneumatiky v pároch.

Dbajte na to, aby sa špecifikácie kolesa zhodovali so špecifikáciami originálnych kolies.

🔧 Výmena pneumatiky a kolesa

VÝSTRAHA

Nasadenie nesprávnych pneumatík na vozidlo môže ovplyvniť jeho ovládateľnosť a stabilitu. Môže to spôsobiť nehodu, pri ktorej môžete utrpieť vážne alebo smrteľné zranenia.

Vždy používajte odporúčanú veľkosť a typ pneumatík (tieto informácie sú uvedené na štítku s informáciami o pneumatikách vo vozidle).

POZNÁMKA

Použitím nesprávnych závaží do kolies môžete poškodiť hliníkové kolesá vozidla. Na vyváženie používajte iba závažia značky Honda.

Otáčanie pneumatík

Vzájomná výmena pneumatík v súlade s plánom údržby vedie k rovnomernejšiemu opotrebovaniu pneumatík a k predĺženiu ich životnosti.

■ Pneumatiky bez značiek smeru otáčania

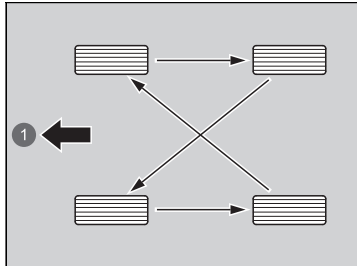

Vymeňte pneumatiky tak, ako je tu znázornené.

1 Vpredu

■ Pneumatiky so značkami smeru otáčania

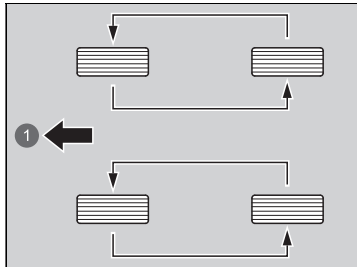

Vymeňte pneumatiky tak, ako je tu znázornené.

1 Vpredu

►► Otáčanie pneumatík

Pneumatiky so smerovými vzormi dezénov by sa mali otáčať iba spredu dozadu (nie zo strany na stranu). Pneumatiky so smerovým dezénom by sa mali namontovať so značkou indikácie otáčania smerom dopredu, ako je zobrazené nižšie.

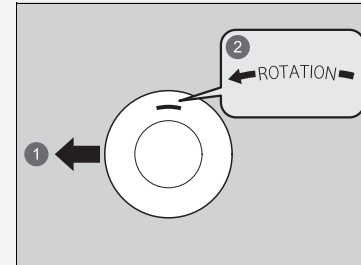

1 Vpredu

2 Značka otáčania

Po otočení pneumatík overte tlak nahustenia vo všetkých pneumatikách.

Po každej zmene usporiadania pneumatík je potrebné kalibrovať systém výstrahy poklesu tlaku v pneumatikách.

► **Kalibrácia systém výstrahy poklesu tlaku v pneumatikách** Str. 400

Výbava na jazdu po snehu

Ak jazdíte na zasnežených alebo zamrznutých cestách, nainštalujte zimné pneumatiky alebo snehové reťaze, znížte rýchlosť a udržiajte pri jazde dostatočnú vzdialenosť od vozidiel.

Obzvlášť opatrne ovládajte volant a brzdy, aby ste predišli šmyku.

Používajte snehové reťaze, zimné pneumatiky alebo univerzálne pneumatiky, keď je to potrebné alebo v prípade, že to vyžadujú zákonné predpisy.

Pri montáži si pozrite nasledujúce body.

Zimné pneumatiky:

- Vyberte veľkosť a rozsah zataženia, ktoré sa zhodujú s originálnymi pneumatikami.
- Namontujte pneumatiky na všetky štyri kolesá.

Snehové reťaze:

- Pred zakúpením akéhokoľvek typu reťazí pre vaše vozidlo sa poraďte s predajcom.
- Namontujte ich iba na predné pneumatiky.
- Keďže toto vozidlo má obmedzený priestor medzi podvozkom a pneumatikami, dôrazne odporúčame používať nižšie uvedené snehové reťaze:

Veľkosť originálnej pneumatiky*1	Typ reťaze
225/50R18 95V	RUD Compact GRIP 4716966

*1: Veľkosť originálnych pneumatík je uvedená na štítku s informáciami o pneumatikách na stĺpiku dverí na strane vodiča.

- Pri montáži dodržiavajte pokyny výrobcu reťazí. Namontujte ich čo najpevnejšie.
- Skontrolujte, či sa reťaze nedotýkajú brzdových vedení alebo zavesenia.
- Jazdite pomaly.

► Výbava na jazdu po snehu

⚠ VÝSTRAHA

Používanie nesprávnych reťazí alebo nesprávne nainštalovaných reťazí môže poškodiť brzdové vedenia a spôsobiť nehodu, pri ktorej môžete utrpieť vážne alebo smrteľné zranenia.

Dodržiavajte všetky pokyny týkajúce sa výberu a používania snehových reťazí, ktoré sú uvedené v tejto užívateľskej príručke.

POZNÁMKA

Pomôcky na zlepšenie záberu, ktoré majú nesprávnu veľkosť alebo sú nesprávne nainštalované, môžu poškodiť brzdové vedenia, zavesenie, karosériu a kolesá vozidla. Zastavte v prípade, že narážajú do akejkoľvek časti vozidla.

Ak sa podľa legislatívy EÚ týkajúcej sa pneumatík používajú zimné pneumatiky, je nevyhnutné upevniť štítok s maximálnou povolenou rýchlosťou zimných pneumatík do zorného poľa vodiča, ak je povolená maximálna konštrukčná rýchlosť vozidla vyššia ako povolená maximálna rýchlosť zimných pneumatík. Tento štítok získate od predajcu pneumatík. V prípade akýchkoľvek otázok sa obráťte na predajcu.

Keď namontujete snehové reťaze, dodržujte pokyny výrobcu reťazí ohľadom prevádzkových obmedzení vozidla.

» Výbava na jazdu po snehu

Snehové reťaze používajte výlučne v prípade núdze alebo vtedy, keď zákonné predpisy vyžadujú ich použitie počas prejazdu určitou oblasťou.

Počas jazdy so snehovými reťazami na snehu alebo ľade jazdite opatrnejšie. S nasadenými snehovými reťazami môže byť vozidlo ťažšie ovládateľné než v prípade použitia kvalitných zimných pneumatík bez snehových reťazí.

Ak je vaše vozidlo vybavené letnými pneumatikami, majte na pamäti, že tieto pneumatiky nie sú určené na jazdu v zime. Viac informácií vám poskytne predajca.

Kontrola 12-voltového akumulátora

Stav akumulátora monitoruje snímač umiestnený na zápornej svorke akumulátora. Ak sa vyskytne problém s týmto snímačom, v rozhraní s informáciami pre vodiča sa zobrazí výstražná správa. Ak k tomu dôjde, nechajte vozidlo skontrolovať u predajcu.

Mesačne kontrolujte svorky akumulátora, či sa na nich nevyskytla korózia.

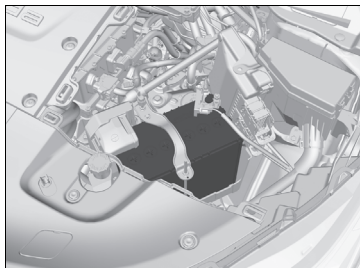

Prístup ku svorkám akumulátora:

1. Demontujte kryt motorového priestoru (ľavá strana).

➔ **Kryt motorového priestoru** Str. 577

Ak sa akumulátor vozidla odpojil alebo vybil:

- Audiosystém je vypnutý.
➔ **Opätovná aktivácia audiosystému** Str. 253

Typ vozidla s pravostranným riadením

- Systém imobilizéra je potrebné resetovať.
➔ **Indikátor systému imobilizéra** Str. 117

Všetky modely

- Vozidlo sa nedá nabíjať. Po opätovnom pripojení batérie zapnite systém napájania a potom ho vypnite.

Potvrďte, či je možné nabíjanie.

➔ **Zapnutie napájania** Str. 377

➔ **Nabíjanie** Str. 544

12-voltový akumulátor

⚠ VÝSTRAHA

Počas normálnej prevádzky z akumulátora uniká výbušný vodíkový plyn.

Iskra alebo otvorený plameň môžu spôsobiť výbuch akumulátora, dostatočne silný na to, aby spôsobil smrť alebo vážne zranenie.

Všetky zdroje iskier, plamene a dymiace materiály musia byť v bezpečnej vzdialenosti od akumulátora.

Používajte ochranný odev a štít na tvár alebo zverte údržbu akumulátora skúsenému mechanikovi.

⚠ VÝSTRAHA

Akumulátor obsahuje kyselinu sírovú (elektrolyt), ktorá je mimoriadne korozívna a jedovatá.

Vniknutie elektrolytu do očí alebo na pokožku môže spôsobiť závažné popáleniny. Počas práce s akumulátorom alebo v jeho blízkosti používajte ochranný odev a ochranu očí.

Požitie elektrolytu bez okamžitej následnej záchranej akcie môže viesť k smrteľnej otrave.

UCHOVÁVAJTE MIMO DOSAHU DETÍ

Nabíjanie 12-voltového akumulátora

Odpojte obidva káble akumulátora, aby ste zabránili poškodeniu elektrického systému vozidla. Vždy najprv odpojte záporný kábel (-) a pripojte ho znova ako posledný.

12-voltový akumulátor

Núdzové postupy

Oči: Vyplachujte zasiahnuté miesto vodou z pohára alebo inej nádoby po dobu najmenej 15 minút. (Voda pod tlakom môže spôsobiť zranenie očí.) Okamžite sa spojte s lekárom.

Pokožka: Vyzlečte si znečistený odev. Oplachujte zasiahnuté miesto veľkým množstvom vody. Okamžite sa spojte s lekárom.

Požitie: Vypite vodu alebo mlieko. Okamžite sa spojte s lekárom.

Ak nájdete koróziu, vyčistíte svorky akumulátora pomocou roztoku vody a prášku na pečenie. Vyčistíte svorky vlhkou handričkou. Vysušte akumulátor handrou/uterákom. Natrite svorky mazivom, aby sa predišlo vzniku korózie v budúcnosti.

Pri výmene akumulátora musí mať náhradný akumulátor rovnaké parametre.

Ďalšie informácie získate od predajcu.

Po opätovnom pripojení 12-voltového akumulátora a nastavení režimu napájania do polohy ZAPNUTÉ sa môžu naoranzovo rozsvietiť indikátory asistenčného systému stability vozidla (VSA), adaptívneho tempomatu (ACC) s funkciou sledovania vozidiel pri nízkych rýchlostiach, systému podpory riadenia vozidla v jazdnom pruhu (LKAS), bezpečnostnej podpory, systému predchádzania vybočeniu z vozovky a nízkeho tlaku v pneumatikách/systému výstrahy poklesu tlaku v pneumatikách spolu s hlásením na ukazovateli. Prejdite krátku vzdialenosť rýchlosťou vyššou ako 20 km/h. Všetky indikátory by mali zhasnúť. Ak niektorý z nich nezhasne, nechajte vozidlo skontrolovať u predajcu.

Výmena 12-voltového akumulátora

Keď odpájate a vymieňate 12-voltový akumulátor, počas kontroly akumulátora vždy dodržiavajte pokyny o bezpečnosti údržby a výstrahy, aby ste obmedzili možné riziká.

► **Bezpečnosť údržby** Str. 563

► **Kontrola 12-voltového akumulátora** Str. 604

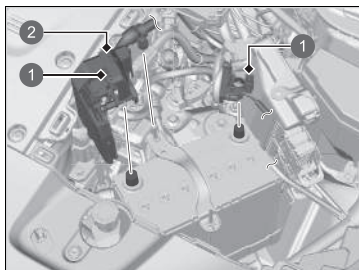

- 1 Matica
- 2 Kryt

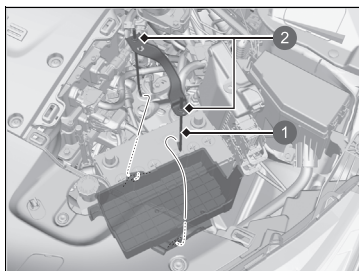

- 1 Podpera
- 2 Matica

1. Nastavte režim napájania VOZIDLO VYPNUTÉ. Otvorte kapotu.
2. Demontujte kryt motorového priestoru (ľavá strana).
 - **Kryt motorového priestoru** Str. 577
3. Povoľte maticu na zápornom kábli akumulátora a potom odpojte kábel od zápornej svorky (-).
4. Otvorte kryt kladnej svorky akumulátora. Povoľte maticu na kladnom kábli akumulátora a potom odpojte kábel od kladnej svorky (+).

5. Pomocou kľúča povoľte maticu na každej strane konzoly akumulátora.
6. Vytiahnite dolný koniec každej podpery akumulátora von z otvoru podstavca akumulátora a demontujte konzolu akumulátora a podpery.

► Výmena 12-voltového akumulátora

POZNÁMKA

Nesprávne zlikvidovaný akumulátor môže byť škodlivý pre životné prostredie a ľudské zdravie. Vždy si overte miestne predpisy pre likvidáciu akumulátora.

Tento symbol na akumulátore znamená, že tento produkt sa nesmie likvidovať ako domový odpad.



Ak chcete nainštalovať nový akumulátor, postupujte podľa vyššie uvedeného postupu v obrátenom poradí.

Vždy najprv odpojte záporný kábel (-) a pripojte ho znova ako posledný.

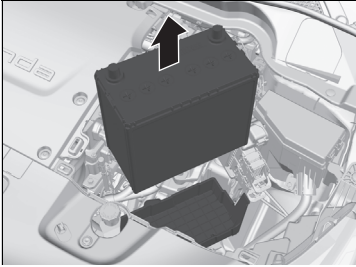

7. Opatrne vytiahnite akumulátor.

Štítok na akumulátore



Štítok na akumulátore

NEBEZPEČENSTVO

- Plameň a iskry musia byť v bezpečnej vzdialenosti od akumulátora. V akumulátore sa vytvára výbušný plyn, ktorý môže spôsobiť výbuch.
- Počas manipulácie s akumulátorom používajte ochranu očí a gumové rukavice, aby ste predišli riziku popálenia alebo straty zraku v dôsledku zásahu elektrolytom akumulátora.
- Za žiadnych okolností nedovoľte deťom manipulovať s akumulátorom. Zabezpečte, aby všetky osoby, ktoré manipulujú s akumulátorom, vedeli o prípadných rizikách a pri manipulácii postupovali správne.
- S elektrolytom akumulátora manipulujte mimoriadne opatrne, pretože obsahuje roztok kyseliny sírovej. Kontakt elektrolytu s očami alebo pokožkou môže spôsobiť stratu zraku alebo popáleniny.
- Pred začatím manipulácie s akumulátorom si dôkladne prečítajte túto príručku a snažte sa jej porozumieť. V opačnom prípade môže dôjsť k zraneniu osôb a poškodeniu vozidla.
- Akumulátor nepoužívajte, ak je hladina elektrolytu v akumulátore na značke minimálnej úrovne alebo pod ňou. Používanie akumulátora s nízkou hladinou elektrolytu môže spôsobiť výbuch a následné vážne zranenia.

Výmena batérie diaľkového ovládania

Ak sa po stlačení tlačidla nerozsvieti indikátor, vymeňte batériu.

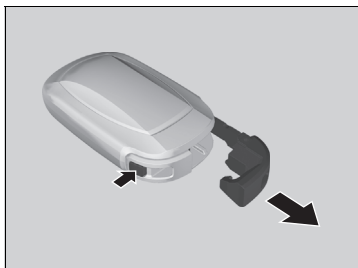

Typ batérie: CR2032

1. Odpojte zabudovaný kľúč.
 - ▶ Obalte kľúč do handričky, aby ste nepoškriabali diaľkový ovládač bezkľúčového otvárania.
 - ▶ Kryt odpájajte opatrne aby ste nestratili tlačidlá.
2. Odpojte hornú polovicu krytu opatrným vypáčením okraja pomocou kľúča.



» Výmena batérie diaľkového ovládania

⚠ ⚠ VÝSTRAHA

NEBEZPEČENSTVO CHEMICKÉHO POPÁLENIA

Batéria, ktorá zabezpečuje energiu diaľkového ovládača, môže v prípade prehltnutia spôsobiť vážne vnútorné popáleniny alebo dokonca smrť. Vždy uchovávajte nové a použité batérie mimo dosahu detí.

Ak máte podozrenie, že dieťa prehltnulo batériu, okamžite vyhľadajte lekársku pomoc.

POZOR: Pri nesprávnej výmene batérie hrozí nebezpečenstvo výbuchu. Vymieňajte len za rovnaký alebo ekvivalentný typ.

POZOR: Počas používania, skladovania alebo prepravy nevystavujte zdrojom nadmerne vysokej teploty, ako je slnečné žiarenie, oheň a pod., v dôsledku čoho môže dôjsť k výbuchu alebo úniku horľavých kvapalín alebo plynov.

POZOR: Batériu nevhadzujte do ohňa ani do horúcej pece, ani ju mechanicky nedrviť ani nerezte, takého zaobchádzanie môže spôsobiť explóziu.

POZOR: Nevystavujte extrémne nízkej tlaku vzduchu vo vysokej nadmorskej výške, takého zaobchádzanie môže spôsobiť výbuch alebo únik horľavých kvapalín alebo plynov.

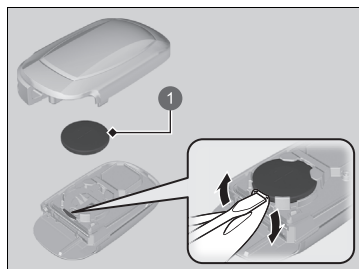

1 Batéria

3. Pomocou plochého skrutkovača vyberte batériu vypáčením na okraji. Vložte batériu so správnou polaritou.
▶ Plochý skrutkovač obalte tkaninou, aby ste predišli poškrabaniu diaľkového ovládača bezkľúčového otvárania.

▶ Výmena batérie diaľkového ovládania

Vedľa tlačidla akumulátora sa nachádza výstražná značka*.

POZNÁMKA

Nesprávne zlikvidovaná batéria môže poškodiť životné prostredie. Vždy si overte miestne predpisy pre likvidáciu akumulátora.

Tento symbol na akumulátore znamená, že tento produkt sa nesmie likvidovať ako domový odpad.



Náhradné batérie sú k dispozícii v obchodoch alebo u predajcu.

Klimatizácia

Na to, aby systém klimatizácie fungoval správne a bezpečne, údržbu systému chladiva by mal vykonávať iba kvalifikovaný technik.

Výparník klimatizácie (chladiacu špirálu) nikdy neopravujte ani ho nikdy nevymieňajte za výparník z ojazdeného vozidla alebo z vozidla rozobratého na súčiastky.

» Klimatizácia

POZNÁMKA

Vyparujúce sa chladivo môže poškodzovať životné prostredie.

S cieľom predísť vyparovaniu chladiva nikdy nevymieňajte výparník vo vozidle za výparník z ojazdeného vozidla alebo z vozidla rozobratého na súčiastky.

Chladivo v systéme klimatizácie vášho vozidla je horľavé, a ak sa nedodržiavajú predpísané postupy, môže sa počas údržby vznietiť.

Štítok klimatizácie sa nachádza pod kapotou:

➤ **Bezpečnostné štítky** Str. 101

➤ **Technické údaje** Str. 670



⚠ : Upozornenie

🔥 : Horľavé chladivo

⚡ : Vyžaduje údržbu kvalifikovaným technikom

☀ : Klimatizačný systém

Prachový a peľový filter

■ Kedy je potrebné vymeniť prachový a peľový filter

Prachový a peľový filter vymieňajte podľa plánu údržby odporúčaného pre toto vozidlo. V prípade jász s vozidlom v prašnom prostredí odporúčame meniť tento filter častejšie.

➔ **Plán údržby*** Str. 571

■ Spôsob výmeny prachového a peľového filtra

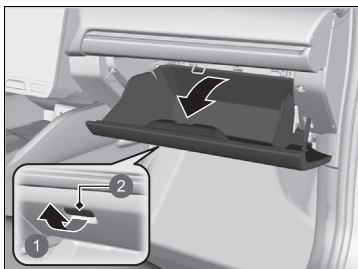

1. Otvorte odkladaciu schránku v palubnej doske.

- 1 Potiahnite
- 2 Rukoväť

▣ Prachový a peľový filter

Ak sa prietok vzduchu zo systému klimatizácie výrazne obmedzí a okná sa ľahko zahmlievajú, môže byť potrebné vymeniť filter.

Prachový a peľový filter zachytáva peľ, prach a ďalšie nečistoty vo vzduchu.

Ak nevíete vymeniť prachový a peľový filter, požiadajte o výmenu predajcu.



- 1 Zarážka
- 2 Príchytka

2. Stlačte zarážku na odkladacej schránke v palubnej doske na strane spolujazdca a odpojte ju od odkladacej schránky v palubnej doske.
3. Odpojte dve príchytky zatlačením na panel na oboch stranách.
4. Úplne vyklopte odkladaciu schránku v palubnej doske.

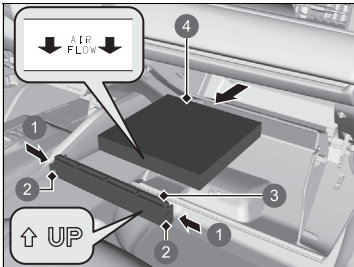

- 1 Zatlačte
- 2 Príchytka
- 3 Kryt
- 4 Prachový a peľový filter

5. Zatlačte na príchytky na rohoch krytu puzdra filtra a odpojte ho.
6. Vytiahnite filter z puzdra.
7. Nainštalujte nový filter do puzdra.
 - Stranu označenú šípkou **AIR FLOW** otočte nadol.

Starostlivosť o interiér

Skôr ako použijete handru, povysávajújte prach vysávačom. Na odstránenie špiny použijte vlhkú handričku namočenú v teplej vode s malým množstvom čistiaceho prostriedku. Zvyšky čistiaceho prostriedku odstráňte čistou handričkou.

Čistenie bezpečnostných pásov

Na čistenie bezpečnostných pásov použijte jemnú kefu namočenú v teplej vode s malým množstvom čistiaceho prostriedku. Nechajte pásy vyschnúť na vzduchu. Pomocou čistej handričky utrite ukotvenia bezpečnostných pásov.

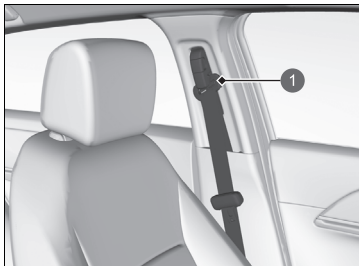

1 Držiak

Starostlivosť o interiér

Nerozlejte vo vozidle tekutiny. Ak sa dostane tekutina do kontaktu s elektrickými zariadeniami a systémami, hrozí riziko ich poruchy.

Na elektrické zariadenia, ako sú zvukové zariadenia a spínače, nepoužívajte silikónové spreje. V opačnom prípade hrozí riziko poruchy uvedených zariadení alebo vzniku požiaru vnútri vozidla.

Ak neúmyselne použijete silikónový sprej na elektrické zariadenia, požiadajte predajcu o radu.

V závislosti od zloženia môžu chemické látky a tekuté aromatické zlúčeniny spôsobiť stratu farby, záhyby a trhliny na živicových súčiastiach a textíliách. Nepoužívajte zásadité alebo organické rozpúšťadlá, ako sú benzén alebo benzín.

Po použití chemických látok ich jemne utrite suchou handričkou.

Neukladajte použité handričky na živicové súčasti alebo textílie na dlhšiu dobu bez umytia.

Dbajte na to, aby ste nerozliali tekutý osviežovač vzduchu.

■ Čistenie okna

Utrite pomocou čističa skla.

►► Čistenie okna

Drôty sú vedené vo vnútri zadného okna. Utrite suchou handričkou v rovnakom smere, ako smerujú drôty, aby ste ich nepoškodili.

Dávajte pozor, aby ste nerozliali tekutiny, napríklad vodu alebo čistiaci prostriedok na sklo, na kryt alebo okolo krytu elektrických komponentov okolo spätného zrkadla.

■ Podlahové rohože

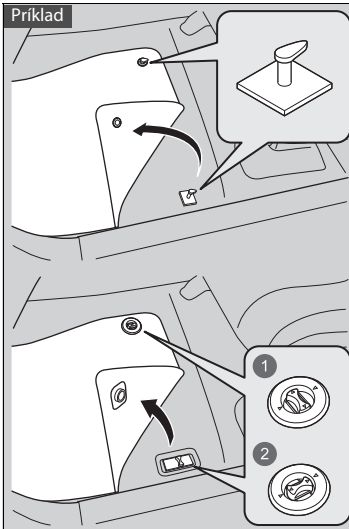

Podlahová rohož miesta vodiča sa zaisťuje v podlahových ukotveniach, ktoré zabraňujú posunutiu rohože dopredu.

Na ukotvenú rohož neukladajte žiadne ďalšie podlahové rohože.

►► Podlahové rohože

Ak používate podlahové rohože, ktoré neboli pôvodne súčasťou výbavy vozidla, uistite sa, že sú určené pre vaše vozidlo, správne sedia a sú bezpečne upevnené podlahovými ukotveniami. Správne umiestnite podlahové rohože zadných sedadiel. Nesprávne umiestnené podlahové rohože môžu narušovať funkčnosť predných sedadiel.

- 1 Odomknutie
- 2 Uzamknutie

■ Prípojka nabíjacieho kábla a nabíjací konektor

Keď sa znečistí prípojka nabíjacieho kábla a nabíjací konektor, utrite nečistoty mäkkou handričkou.

■ Údržba pravej kože

Správne čistenie kože:

1. Najprv odstráňte nečistoty alebo prach pomocou vysávača alebo jemnej suchej handričky.
2. Kožu čistite jemnou handričkou navlhčenou v roztoku pozostávajúceho z 90 % vody a 10 % neutrálneho mydla.
3. Čistou vlhkou handričkou utrite všetky zvyšky mydla.
4. Zotrite zvyšnú vodu a nechajte kožu vyschnúť na vzduchu v tieni.

▣ Údržba pravej kože

Nečistoty a prach je dôležité čo najskôr vyčistiť alebo zotrieť. Rozliata tekutina môže vsiaknuť do kože a vytvoriť škvrny. Nečistoty a prach môžu spôsobiť odieranie kože. Okrem toho pamätajte na to, že niektoré odevy tmavých farieb sa môžu vtierať do kožených sedadiel a zmeniť tým ich farbu alebo vytvoriť škvrny.

Starostlivosť o vonkajšie časti

Po jazde oprášte karosériu vozidla. Pravidelne kontrolujte výskyt škrabancov na lakovaných povrchoch vozidla. Škrabanec na lakovanom povrchu môže spôsobiť koróziu karosérie. Ak nájdete škrabanec, hneď ho opravte.

Umývanie vozidla

Vozidlo pravidelne umývajte. Vozidlo umývajte častejšie, ak ho používate v nasledujúcich podmienkach:

- Ak jazdíte na cestách, ktoré sa solili.
- Ak jazdíte pri pobreží mora.
- Ak nájdete na lakovaných povrchoch asfalt, sadze, vtáčí trus, hmyz alebo miazgu stromu.

Používanie automatizovanej umývačky vozidiel

- Dodržiavajte pokyny uvedené na automatizovanej umývačke vozidiel.
- Sklopte spätné zrkadlá.
- V modeloch vybavených funkciou automatického prerušovaného stierania vypnite stierače.

Umývanie vozidla

Nestriekajte vodu do sacích vzduchových otvorov. Môže to spôsobiť poruchu.

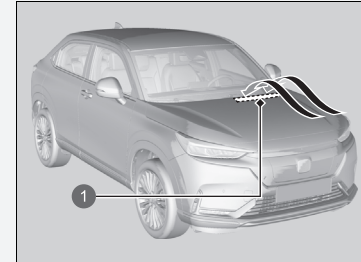

1 Sacie vzduchové otvory

Používanie automatizovanej umývačky vozidiel

Pri používaní automatizovanej umývačky vozidiel, ktorá vozidlo ťahá na dopravníku, sa uistite, či je prevodovka v polohe **N**.

► **Ak chcete nechať prevodovku v polohe **N****

Str. 386

■ Používanie vysokotlakových čistiacich zariadení

- Dodržujte dostatočnú vzdialenosť medzi čistiacimi dýzami a karosériou vozidla.
- Pozornosť venujte najmä oblastiam okolo okien. Státie príliš blízko môže spôsobiť vniknutie vodu do vnútra vozidla.
- Nestriekajte vodu pod kapotu, kde sa nachádza elektrický motor a iné súčasti systému vysokého napätia. Mohlo by to spôsobiť poruchu.
- Nestriekajte vodu priamo do nabíjacieho otvoru.
- Nestriekajte vodu priamo na kameru ani na oblasť okolo kamery. Voda môže preniknúť do objektívu a spôsobiť poruchu kamery.

■ Použitie vosku

Kvalitná vrstva vosku na automobilové karosérie chráni lak vozidla pred poveternostnými vplyvmi. Vosk sa po čase stratí a lak vozidla bude znova vystavený pôsobeniu poveternostných vplyvov, preto v prípade potreby zopakujte voskovanie.

■ Údržba nárazníkov a iných súčastí pokrytých živcou

Ak sa dostane na živcou nastriekané diely chladiaca kvapalina alebo kvapalina akumulátora, môžu zostať na povrchu škvŕny alebo sa náter bude lúpať. Zasiahnuté časti ihneď utrite mäkkou handrou a čistou vodou.

■ Čistenie okna

Utrite pomocou čističa skla.

» Použitie vosku

POZNÁMKA

Chemické rozpúšťadlá a silné čističe môžu poškodiť lak a kovové a plastové časti vozidla. Rozliate látky okamžite utrite.

» Údržba nárazníkov a iných súčastí pokrytých živcou

Ak chcete opraviť lakovaný povrch živcových súčastí, obráťte sa na predajcu, ktorý vám poradí správny materiál na vykonanie povrchového ošetrovania.

■ Údržba hliníkových kolies

Hliník je náchylný na opotrebovanie spôsobené soľou a inými znečisťujúcimi látkami na ceste. V prípade potreby čo najskôr zotrite tieto látky špongiou a jemným čistiacim prostriedkom. Nepoužívajte tvrdú kefu ani agresívne chemikálie (vrátane niektorých bežne dostupných čistiacich prostriedkov na čistenie kolies). Tie môžu poškodiť ochrannú vrstvu hliníkových kolies a spôsobiť koróziu. V závislosti od typu povrchovej úpravy môžu kolesá okrem toho stratiť lesk alebo môžu vyzeráť ako obrúsené. Kolesá utrite do sucha handrou, kým sú ešte mokré, aby na nich neostali škvryny po vode.

■ Zahmlené šošovky exteriérových svetiel

Vnútna časť skiel vonkajších svetiel (svetlomety, brzdové svetlá a pod.) sa môže po jazde v daždi alebo po umytí vozidla dočasne zahmlieť. Orosenie sa môže vytvoriť aj vnútri šošoviek, ak je rozdiel medzi teplotou prostredia a teplotou vnútri šošovky veľmi vysoký (podobne ako sa zahmlia okná vozidla počas dažďa). Ide o bežné javy, ktoré nepredstavujú chyby vo vyhotovení exteriérových svetiel.

V dôsledku konštrukčných vlastností šošoviek sa môže na povrchu ich rámov hromadiť vlhkosť. Ani v tomto prípade nejde o poruchu.

Ak si však všimnete nahromadenie veľkého množstva vody alebo veľké kvapky vnútri skiel, nechajte vozidlo skontrolovať u predajcu.

Hydrofilné zrkadlo

Povrch bočných zrkadiel vášho vozidla je pokrytý hydrofilným povlakom. Keď hydrofilnosť zrkadiel začne slabnúť, postupujte podľa nasledujúcich krokov.

1. Bočné zrkadlá opláchnite vodou a odstráňte nečistoty.
2. Očistite zrkadlá čistou vlhkou handričkou.
 - Ak nemôžete odstrániť nečistoty, použite originálny prostriedok na čistenie okien alebo neutrálny čistiaci prostriedok pre domácnosť a opláchnite dostatočným množstvom vody.
3. Zrkadlá vystavte slnečnému žiareniu na päť až deväť hodín.

Nafarbenie vozidla

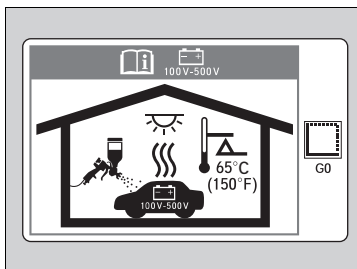

Vysoká teplota môže poškodiť vysokonapäťovú batériu používanú na napájanie elektromotora. Pri farbení vozidla vo vyhrievanej lakovni sa uistite, že teplota nepresiahne hodnotu 65°C.

Hydrofilné zrkadlo

POZNÁMKA

Ak chcete hydrofilnosť zrkadiel udržať,

- Na povrch zrkadla neaplikujte vosk ani prostriedky odpudzujúce vodu.
- Zrkadlá neutierajte drsnou handričkou alebo abrazívnym čistiacim prostriedkom.

Príslušenstvo

Pri inštalácii príslušenstva skontrolujte nasledovné skutočnosti:

- Neinštalujte príslušenstvo na čelné sklo. Môže obmedzovať výhľad a spomaliť vašu reakciu na jazdné podmienky.
- Na miesta označené **SRS AIRBAG**, na bočné alebo zadné strany predných sedadiel, na predné alebo bočné stĺpiky alebo v blízkosti bočných okien neinštalujte žiadne iné predmety ako originálne príslušenstvo Honda určené pre vaše vozidlo. Položky iné ako originálne príslušenstvo Honda určené pre vaše vozidlo nainštalované na týchto miestach môže rušiť prevádzku airbagov vozidla alebo môže pri nafúknutí airbagov vraziť do vás alebo vašich spolujazdcov.
- Elektronické príslušenstvo nesmie preťažiť elektrické obvody alebo obmedzovať správnu prevádzku vozidla.
 - **Poistky** Str. 656
- Pred inštaláciou elektronického príslušenstva nechajte inštalatéra, aby požiadal o pomoc predajcu. Ak je to možné, nechajte predajcu skontrolovať hotovú inštaláciu.

Príslušenstvo a úpravy

VÝSTRAHA

Nesprávne príslušenstvo alebo úpravy ovplyvňujú jazdné vlastnosti vozidla, jeho stabilitu a výkon a môžu viesť k nehodám s vážnymi alebo smrteľnými zraneniami.

Dodržiujte všetky pokyny ohľadom príslušenstva a úprav, ktoré sú uvedené v tejto používateľskej príručke.

VÝSTRAHA

Použitie nesprávne navrhnutých, skonštruovaných alebo vyrobených zostáv vysokonapäťovej batérie by mohlo spôsobiť požiar vo vašom vozidle.

Požiar vozidla by mohol spôsobiť náraz alebo zranenie.

Vo vozidle používajte iba originálnu zostavu vysokonapäťovej batérie Honda alebo jej ekvivalent.

Úpravy

Neupravujte vozidlo spôsobom, ktorý môže ovplyvniť jeho riadenie, stabilitu alebo spoľahlivosť, ani neinštalujte diely a príslušenstvo, ktoré nie sú od spoločnosti Honda a mohli by mať podobné účinky.

Aj drobné úpravy systémov vozidla môžu mať vplyv na celkový výkon vozidla. Vždy dbajte na to, aby bolo vybavenie správne nainštalované a udržiavané, a nevykonávajte žiadne úpravy vozidla a jeho systémov, ktoré by mohli spôsobiť nesúlad vášho vozidla s predpismi vašej krajiny alebo miestnymi predpismi.

Palubný diagnostický port (konektor OBD-II/SAE J1962), nainštalovaný v tomto vozidle, je určený na používanie so zariadeniami na diagnostiku systému automobilu alebo inými zariadeniami schválenými spoločnosťou Honda. Používanie iných typov zariadení môže nepriaznivo ovplyvniť elektronické systémy vozidla alebo ovplyvniť ich fungovanie, čo môže mať za následok poruchu systému, vybitie akumulátora alebo iné neočakávané problémy.

Neupravujte ani sa nepokúšajte opravovať vysokonapäťový napájací systém vášho vozidla alebo inak upravovať elektrické systémy vozidla. Demontáž alebo úprava elektrického zariadenia môže mať za následok haváriu alebo požiar.

Ak budete niekedy potrebovať vymeniť vysokonapäťovú batériu vo vozidle po uplynutí záruky, dôrazne odporúčame používať iba originálnu zostavu vysokonapäťovej batérie Honda. Originálne zostavy vysokonapäťovej batérie Honda sú navrhnuté tak, aby spolupracovali s hybridným systémom elektrického napájania vozidla, a boli navrhnuté, skonštruované a vyrobené tak, aby sa predišlo nadmernému nabíjaniu. Neoriginálne zostavy vysokonapäťovej batérie nemusia byť podobne navrhnuté, skonštruované a vyrobené a inštalácia takýchto zostáv by mohla viesť k nadmernému nabíjaniu, požiarom, strate napájania alebo iným podmienkam, ktoré by mohli zvýšiť pravdepodobnosť havárie alebo zranenia.

Príslušenstvo a úpravy

Správne nainštalované mobilné telefóny, alarmy, vysielачky, rádiové antény a audiosystémy s malým výkonom by nemali narušovať počítačom riadené systémy vozidla (napríklad airbagy a protiblokovací brzdový systém).

Na zaistenie správnej prevádzky vozidla odporúčame používať originálne príslušenstvo od spoločnosti Honda.

Niektoré položky originálneho príslušenstva Honda sa dodávajú s exkluzívnou používateľskou príručkou, ktorá obsahuje podrobné informácie o prevádzke a starostlivosti o produkt. Ak máte k dispozícii používateľskú príručku príslušenstva, nájdete v nej plné podrobnosti.

Ak sa akékoľvek originálne príslušenstvo Honda stane nefunkčným, pozrite si samostatnú používateľskú príručku príslušenstva (ak je k dispozícii) alebo sa poradte s predajcom, ktorý vám pomôže pri riešení prípadných chybných stavov.

Zvládanie neočakávaných situácií

Táto kapitola opisuje, ako zvládať neočakávané problémy.

Nástroje	624
Ak dostanete defekt	625
Manipulácia so zdvihákom	638
Systém napájania sa nespustí	
Kontrola postupu.....	639
Ak je slabá batéria diaľkového ovládača	
bezklúčového otvárania.....	641
Systém núdzového napájania je zapnutý.....	642
Núdzové vypnutie systému napájania.....	643
Ak je 12-voltový akumulátor vybitý	644
Prehrievanie	647
Indikátor sa rozsvieti/bliká	
Ak sa rozsvieti indikátor systému nabíjania	
12-voltového akumulátora.....	648

Ak sa zobrazí upozornenie na zníženu	
účinnosť zastavenia.....	648
Ak sa rozsvieti alebo bliká indikátor brzdového	
systému (červený).....	649
Ak sa rozsvieti indikátor systému elektrického	
posilňovača riadenia (EPS).....	650
Ak sa rozsvieti alebo bliká indikátor brzdového	
systému (červený) a súčasne sa rozsvieti indikátor	
brzdového systému (oranžový).....	651
Ak sa rozsvieti alebo začne blikať indikátor nízkeho	
tlaku v pneumatikách/systému výstrahy poklesu	
tlaku v pneumatikách.....	652
Ak indikátor systému prevodovky bliká	
súčasne s výstražnou správou.....	653

Ak sa zobrazí výstraha rýchleho plug-in systému	
nabíjania.....	654
Ak sa zobrazí výstraha pred tepelným únikom	
pohonnej batérie.....	655
Poistky	
Umiestnenie poistiek.....	656
Kontrola a výmena poistiek.....	661
Núdzové odťahovanie	662
Ak nemôžete otvoriť veko nabíjania	663
Ak nemôžete odpojiť nabíjací konektor	664
Ak nemôžete otvoriť dvere batožinového	
priestoru.....	666

Typy nástrojov

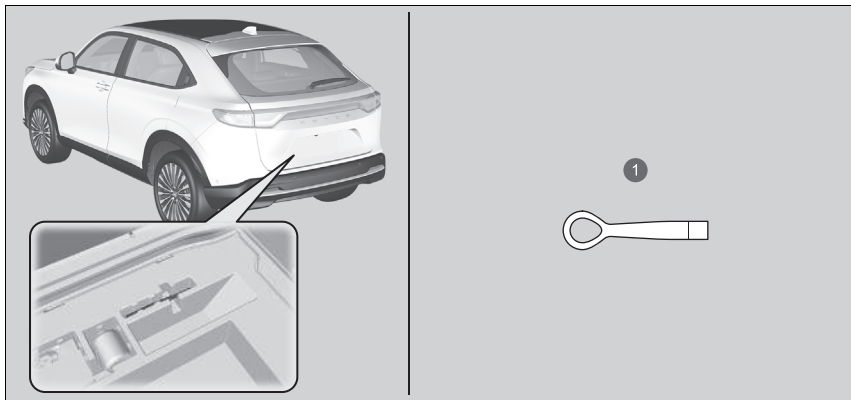

- 1 Odpojiteľný ťažný hák

▣ Typy nástrojov

Nástroje sú uložené v batožinovom priestore.

Dočasná oprava pneumatiky s defektom

Ak sa v pneumatike nachádza veľký rez alebo je inak zásadne poškodená, bude potrebné vozidlo odtiahnuť. Ak je v pneumatike malý otvor defektu (napríklad v dôsledku zapichnutia klinca), môžete použiť súpravu na dočasnú opravu, aby ste sa mohli dopraviť do najbližšieho servisu a nechať si pneumatiku natrvalo opraviť.

Ak dostanete defekt počas jazdy, uchopte pevne volant a postupným brzdením znížte rýchlosť. Potom zastavte na bezpečnom mieste.

1. Zaparkujte s vozidlom na pevnom a rovnom povrchu, ktorý nie je šmyklavý, a zatiahnite parkovaciu brzdu.
2. Preraďte prevodovku do polohy **P**.
3. Zapnite výstražné svetlá a nastavte režim napájania do polohy VOZIDLO VYPNUTÉ.

Dočasná oprava pneumatiky s defektom

Táto súprava by sa nemala používať v nasledujúcich prípadoch. Namiesto toho sa obráťte na predajcu alebo asistenčnú službu a požiadajte o odtiahnutie vozidla.

- Uplynula doba použiteľnosti utesňovacej hmoty pneumatiky.
- Je prepichnutých viac pneumatík.
- Defekt/rez je väčší ako 4 mm.
- Je poškodená bočná stena pneumatiky alebo sa defekt nachádza mimo kontaktnej plochy.

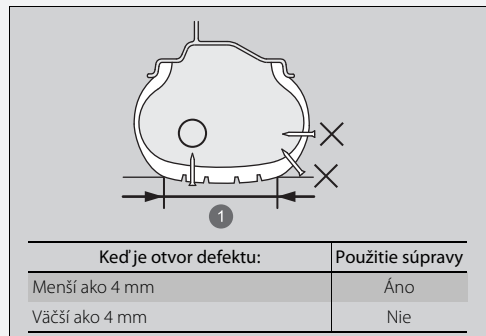

1 Kontaktná plocha

- Poškodenie vzniklo v dôsledku jazdy s extrémne podhustenými pneumatikami.
- Pneumatika nesedí na ráfe kolesa.
- Ráf je poškodený.

Nevytahujte kliniec ani skrutku, ktorá prerazila pneumatiku. Ak ich vytiahnete z pneumatiky, môže sa stať, že pneumatiku nebudete môcť opraviť pomocou súpravy.

■ Príprava na dočasnú opravu pneumatiky s defektom

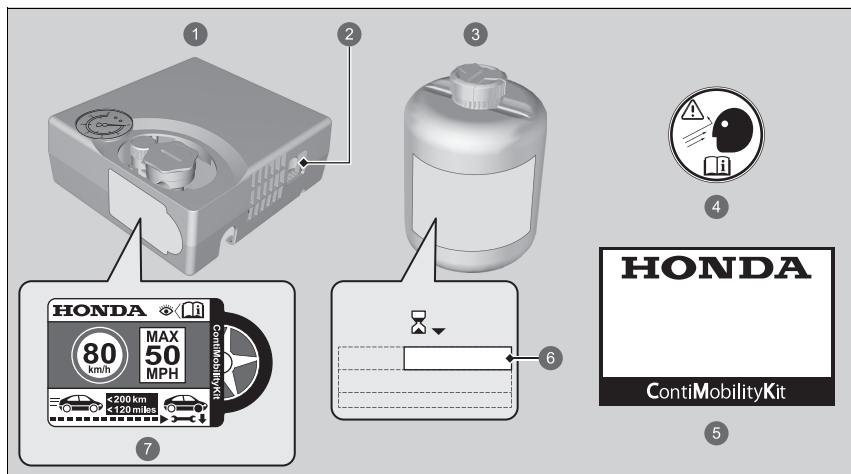

- 1 Vzduchový kompresor
- 2 Spínač vzduchového kompresora.
- 3 Flaša s utesňovacou hmotou
- 4 Nálepka na koleso
- 5 Manipulačná príručka
- 6 Dátum expirácie
- 7 Nálepka rýchlostného obmedzenia

▶▶ Príprava na dočasnú opravu pneumatiky s defektom

Štítok s obmedzením rýchlosti sa nachádza na boku dočasnej súpravy na opravu pneumatík.

Keď vykonávate dočasnú opravu, dôkladne si prečítajte návod na použitie, ktorý sa dodáva spolu so súpravou.

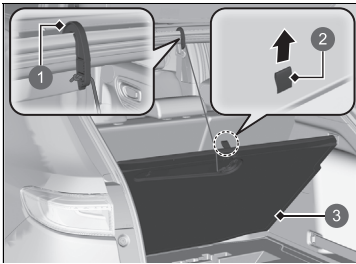

- 1 Háčik
- 2 Popruh
- 3 Veko podlahy

1. Otvorte dvere batožinového priestoru.
2. Potiahnite za pás a otvorte veko na podlahe batožinového priestoru.
3. Vyberte háčik a zaveste ho na otvor batožinového priestoru.

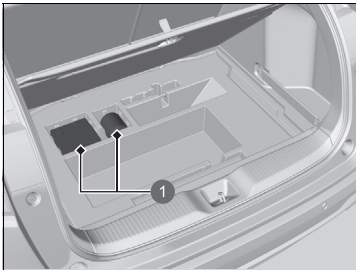

- 1 Súprava na opravu pneumatiky

4. Vyberte súpravu z obalu na náradie.
5. Položte súpravu čelnou stranou nahor na rovnú zem v blízkosti pneumatiky s defektom v dostatočnej vzdialenosti od premávky. Súpravu nekladte na jej bočnú stranu.

■ Vytlačenie utesňovacej hmoty a vzduchu

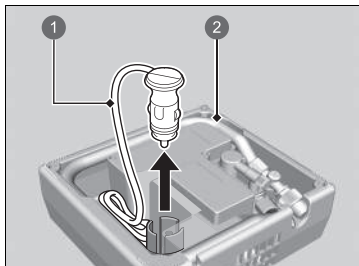

- 1 Pripájací kábel
- 2 Hadica vzduchového kompresora

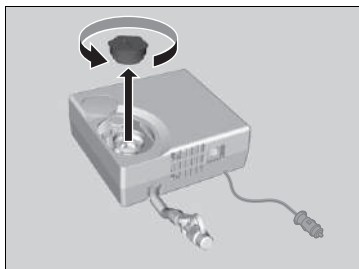

1. Vyberte hadicu vzduchového kompresora a odpojte pripájací kábel zo zadnej strany vzduchového kompresora.

2. Odstráňte uzáver zo vzduchového kompresora.

►► Vytlačenie utesňovacej hmoty a vzduchu

⚠ VÝSTRAHA

Hmota na utesnenie pneumatiky obsahuje látky, ktoré sú škodlivé a ktorých požitie môže viesť k smrti.

V prípade náhodného požitia nevyvolávajte zvracanie. Vypite veľké množstvo vody a okamžite vyhľadajte lekársku pomoc.

V prípade kontaktu s pokožkou alebo očami vypláchnite zasiahnuté miesto studenou vodou a podľa potreby vyhľadajte lekára.

Fľašu s utesňovacou hmotou uchovávajte na miestach mimo dosahu detí.

Pri nízkych teplotách nemusí utesňovacia hmota ľahko vytekať.

V takomto prípade utesňovaciu hmotu pred použitím zahrejte (približne na päť minút).

Utesňovacia hmota obsahuje latex, ktorý môže trvalo znečistiť odev a iné materiály. Počas manipulácie s utesňovacou hmotou postupujte opatrne a všetky rozliate zvyšky hmoty ihneď poutierajte.

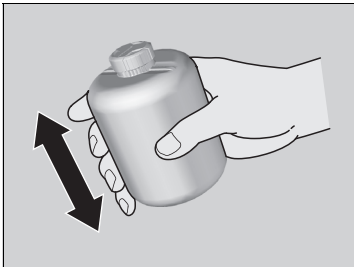

3. Flašu dobre pretrepte.

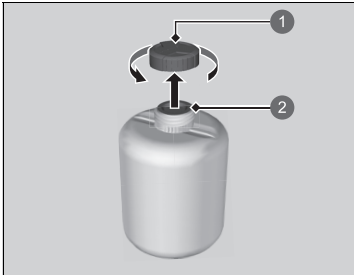

- ❶ Uzáver fľaše
- ❷ Neodstránený

4. Odstráňte uzáver fľaše.

► Neodstraňujte utesnený kryt.

❧ Vytlačenie utesňovacej hmoty a vzduchu

Po vstreknutí utesňovacej hmoty neodstraňujte prázdnu fľašu.

Požiadajte predajcu spoločnosti Honda o náhradnú fľašu s utesňovacou hmotou a správnu likvidáciu prázdnej fľaše.

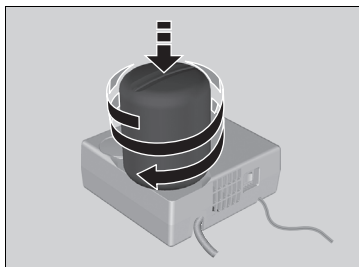

5. Naskrutkujte utesnenú fľašu na vzduchový kompresor.

- ▶ Fľašu pevne naskrutkujte tak, aby sa neuvoľnila.

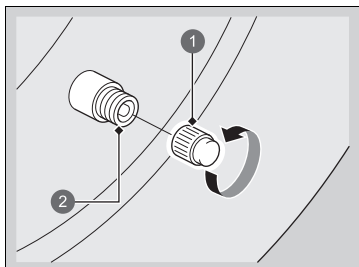

6. Odskrutkujte uzáver ventilu.

1 Uzáver ventilu

2 Ventil

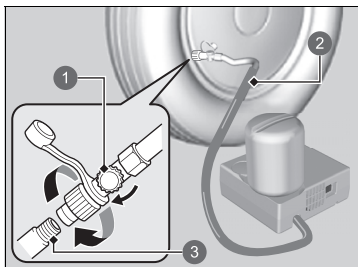

- 1 Vzduchový ventil
- 2 Hadica vzduchového kompresora
- 3 Ventil

7. Naskrutkujte hadicu vzduchového kompresora na ventil pneumatiky.
 ► Skontrolujte, či je vzduchový ventil zatvorený a vzduchový kompresor je vypnutý.

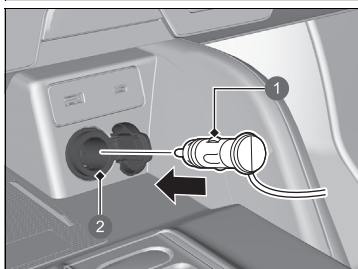

- 1 Zástrčka
- 2 Napájacia zásuvka príslušenstva

8. Pripojte kompresor k napájacej zásuvke príslušenstva.
 ► Dávajte pozor, aby ste kábel neprivreli do dverí alebo okna.
 ▣ **Napájacia zásuvka príslušenstva** Str. 232
9. Zapnite systém napájania vozidla.

▣ Vytlačenie utesňovacej hmoty a vzduchu

Pri pripájaní hadice vzduchového kompresora vypnite vzduchový kompresor.

Z aktivovaného vzduchového kompresora budete počuť zvuk motora. Je to normálne.

Ak nedosiahnete špecifikovaný tlak do 10 minút, pneumatika môže byť príliš poškodená na to, aby bolo možné na jej opravu použiť túto súpravu, a vozidlo bude potrebné odtiahnuť.

Ak chcete zmerať tlak vzduchu pomocou tlakomera, najprv vypnite vzduchový kompresor.

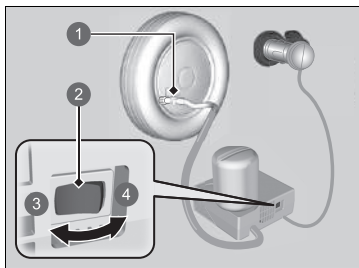

- 1 Vzduchový ventil
- 2 Spínač
- 3 OFF (Vyp.)
- 4 ON (Zap.)

10. Zapnite vzduchový kompresor a nahustite pneumatiku na špecifikovaný tlak vzduchu.
 - ▶ Kompresor začne pneumatiku plniť utesňovacou hmotou a vzduchom.
 - ▶ Prečítajte si štítok na stĺpiku dverí na strane vodiča, na ktorom sú uvedené informácie o predpísanom tlaku.
11. Po dosiahnutí špecifikovaného tlaku vzduchu vypnite kompresor.
 - ▶ Skontrolujte tlakomer na vzduchovom kompresore.
 - ▶ Pri nadmernom nafúknutí uvoľnite vzduch otočením vzduchového ventilu. Dávajte pozor, aby ste nevyliali žiadnu utesňovaciu hmotu.
12. Odpojte konektor z napájacej zásuvky pre príslušenstvo.
13. Odskrutkujte hadicu vzduchového kompresora z ventilu pneumatiky. Nasadte uzáver na hadicu.
 - ▶ Ak je hadica odpojená, dávajte pozor, aby ste nevyliali žiadnu utesňovaciu hmotu. Všetky rozliate zvyšky hmoty poutierajte.

▶▶ Vytlačenie utesňovacej hmoty a vzduchu

Ak požiadate predajcu Honda alebo službu cestnej asistencie o výmenu alebo opravu vypustenej pneumatiky, informujte o použití utesňovacieho prostriedku pre pneumatiky.

Tento vzduchový kompresor je určený pre automobilovú pneumatiku. Skontrolujte prosím nasledovné skutočnosti:

- Na napájanie kompresora možno použiť len napájaciu zásuvku pre príslušenstvo s jednosmerným napätím 12 voltov.
- Kompresor súpravy na dočasnú opravu pneumatiky nepoužívajte dlhšie než 15 minút. Kompresor sa môže prehriať a trvalo poškodiť. Pri nepretržitom používaní kompresora ho nechajte vychladnúť.

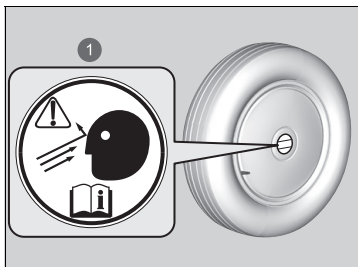

1 Nálepka na koleso

14. Nalepte nálepku na plochý povrch kolesa.
 - Povrch kolesa musí byť čistý, aby sa nálepka pevne prilepila.
15. Súpravu na opravu pneumatík uschovávajte v batožinovom priestore.
 - Neodstraňujte fľašku s utesňovacou hmotou zo vzduchového kompresora.

Rozloženie utesňovacej hmoty v pneumatike

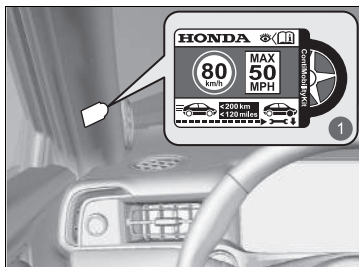

- 1 Nálepka rýchlostného obmedzenia

1. Nalepte nálepku rýchlostného obmedzenia na znázornené miesto.
2. Jazdite s vozidlom približne 10 minút alebo 3 až 10 kilometrov.
 - Neprekračujte rýchlosť 80 km/h.
3. Odstavte vozidlo na bezpečnom mieste.

Rozloženie utesňovacej hmoty v pneumatike

Prečítajte si štítok na stĺpiku dverí na strane vodiča, na ktorom sú uvedené informácie o predpísanom tlaku.

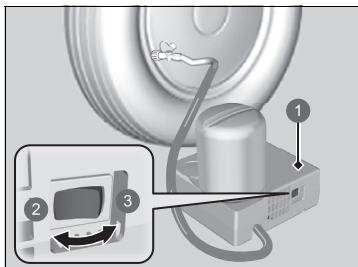

- ❶ Vzduchový kompresor
- ❷ OFF (Vyp.)
- ❸ ON (Zap.)

4. Znova skontrolujte tlak vzduchu pomocou meradla na vzduchovom kompresore.
 - Pri kontrole tlaku vzduchu nezapínajte vzduchový kompresor.
5. Ak je tlak vzduchu
 - Menej než 130 kPa (1,3 bar): Nepridávajte vzduch a nepokračujte v jazde. Defekt je príliš vážny. Zavolajte pomoc a nechajte vozidlo odtiahnuť.
 - **Núdzové odťahovanie** Str. 662
 - Špecifikovaný tlak vzduchu (prečítajte si informácie na štítku na stĺpiku dverí na strane vodiča) alebo vyšší. Pokračujte v jazde až do najbližšieho autoservisu. Neprekračujte rýchlosť 80 km/h.
 - Vyšší ako 130 kPa (1,3 bar), ale nižší ako určený tlak vzduchu (pozrite si štítok na stĺpiku dverí vodiča): Nahustite pneumatiku na predpísaný tlak vzduchu.
 - **Hustenie nedostatočne nahustenej pneumatiky** Str. 636

Opakujte kroky 2 až 4, kým neprídete do najbližšieho autoservisu. Neprekračujte rýchlosť 80 km/h.

 - Vzdialenosť do najbližšieho autoservisu musí byť do 200 kilometrov.
6. Zbalte a správne uložte súpravu.

■ Hustenie nedostatočne nahustenej pneumatiky

Súpravu je možné použiť na nahustenie nedostatočne nahustenej pneumatiky, ktorá nemá defekt.

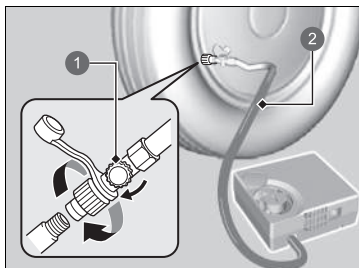

- 1 Vzduchový ventil
- 2 Hadica

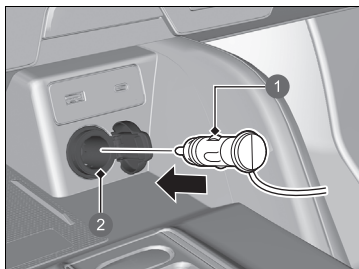

- 1 Zástrčka
- 2 Napájacia zásuvka príslušenstva

1. Vyberte vzduchový kompresor z batožinového priestoru.
 - **Príprava na dočasnú opravu pneumatiky s defektom** Str. 626
2. Položte súpravu čelnou stranou nahor na rovnú zem v blízkosti pneumatiky, ktorú je potrebné nahustiť, v dostatočnej vzdialenosti od premávky. Súpravu nekladte na jej bočnú stranu.
3. Odpojte uzáver ventilu.
4. Pripojte vzduchovú hadicu k ventilu pneumatiky. Zaskrutkujte spoj, až kým nie je pevne dotiahnutý.
 - Skontrolujte, či je vzduchový ventil zatvorený.
5. Pripojte kompresor k napájacej zásuvke príslušenstva.
 - Dávajte pozor, aby ste kábel neprivreli do dverí alebo okna.
 - **Napájacia zásuvka príslušenstva** Str. 232
6. Zapnite systém napájania vozidla.

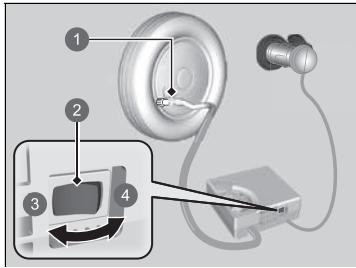

- ❶ Vzduchový ventil
- ❷ Spínač
- ❸ OFF (Vyp.)
- ❹ ON (Zap.)

7. Zapnite tlačidlo vzduchového kompresora a nahustite pneumatiku.
 - ▶ Kompresor začne tlačiť vzduch do pneumatiky.
 - ▶ Ak ste spustili systém napájania, počas hustenia pneumatiky ho nechajte naštartovaný.
8. Nahustite pneumatiku na predpísaný tlak vzduchu.
9. Vypnite vzduchový kompresor.
 - ▶ Skontrolujte tlakomer na vzduchovom kompresore.
 - ▶ Ak je pneumatika prehustená, otočte vzduchový ventil na vypustenie nadmerného vzduchu.
10. Vypnite systém napájania a odpojte vzduchový kompresor z napájacej zásuvky príslušenstva.
11. Odskrutkujte hadicu vzduchového kompresora z ventilu pneumatiky. Nainštalujte ventilový uzáver.
12. Vzduchový kompresor uchovávajte v batožinovom priestore.

» Hustenie nedostatočne nahustenej pneumatiky

POZNÁMKA

Kompresor súpravy na dočasnú opravu pneumatiky nepoužívajte dlhšie než 15 minút. Kompresor sa môže prehriať a trvalo poškodiť.

Na vozidle sa nachádzajú zdvíhacie body podľa nákresu.
Pred výmenou pneumatík sa obráťte na predajcu.

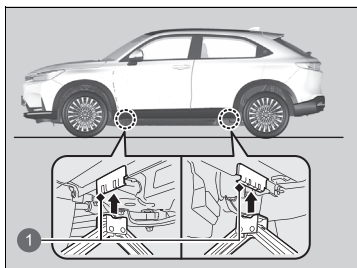

1 Zdvíhacie body

Kontrola postupu

Ak sa systém napájania nespustí, skontrolujte nasledujúce položky a vykonajte príslušné kroky.

Kontrolný zoznam	Stav	Čo robiť
Skontrolujte, či sa v rozhraní s informáciami pre vodiča rozsvieti príslušný indikátor.	Zobrazí sa hlásenie  Odpojte nabíjaci konektor.	Odstraňovanie nabíjajúcej zástrčky. Nastavte režim napájania na PRÍSLUŠENSTVO potom na ZAPNUTÉ.
	Zobrazí sa hlásenie  Stav nízkeho nabitia. Znížený výkon.	Nabite vysokonapäťovú batériu. ➔ Nabíjanie Str. 544
	Zobrazí sa hlásenie  Na prevádzku vozidla je teplota príliš nízka.	<ul style="list-style-type: none"> • Musíte počkať na zvýšenie teploty okolia alebo presunúť vozidlo na teplejšie miesto. • V prípade potreby kontaktujte predajcu.
	Zobrazí sa hlásenie  Ak chcete naštartovať, dotknite sa tlačidla štartovania stranou diaľkového ovládača s emblémom.	➔ Ak je slabá batéria diaľkového ovládača bezkľúčového otvárania Str. 641
	Indikátor systému prevodovky bliká a zobrazí sa hlásenie  Problém so systémom prevodovky. Pri parkovaní zatiahnite parkovaciu brzdu.	➔ Ak indikátor systému prevodovky bliká súčasne s výstražnou správou Str. 653
Skontrolujte poistky.		Skontrolujte všetky poistky alebo nechajte vozidlo skontrolovať predajcovi. ➔ Kontrola a výmena poistiek Str. 661
Skontrolujte postup spustenia systému napájania.		Postupujte podľa pokynov a skúste znova spustiť systém napájania. ➔ Zapnutie napájania Str. 377
Skontrolujte polohu radenia.	Nie je zaradený prevod [P] .	Preraďte radiacu páku do polohy [P] .
Skontrolujte indikátor systému imobilizéra.	Keď indikátor systému imobilizéra bliká, systém napájania nemožno zapnúť.	<ul style="list-style-type: none"> ➔ Systém imobilizéra Str. 182 ➔ Indikátor systému imobilizéra Str. 117

Ak nie je možné zapnúť systém napájania po kontrole všetkých položiek v zozname vyššie, nechajte vozidlo skontrolovať predajcom.

Ak musíte ihneď naštartovať vozidlo, použite pomocné vozidlo alebo pomocný akumulátor na štart pomocou štartovacích káblov.



➔ **Ak je 12-voltový akumulátor vybitý** Str. 644

V závislosti od situácie môže byť možné dočasne spustiť systém napájania pomocou postupu núdzového spustenia.

☒ **Systém núdzového napájania je zapnutý** Str. 642

Ak je slabá batéria diaľkového ovládača bezklúčového otvárania

Ak zaznie zvuková signalizácia, v rozhraní s informáciami pre vodiča sa zobrazí hlásenie

 **Ak chcete naštartovať, dotknite sa tlačidla štartovania stranou diaľkového ovládača s emblémom**, bliká tlačidlo  (pripravené) a indikátor  (pripravené) sa nerozsvieti, zapnite systém napájania nasledovne:

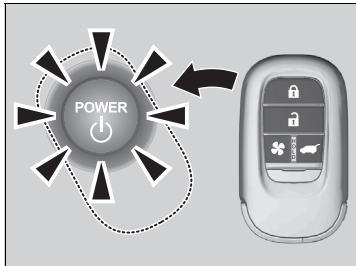

1. Stlačte tlačidlo POWER.

► Zaznie zvuková signalizácia a tlačidlo **POWER** bude blikáť približne 30 sekúnd.

2. Dotknite sa stredu tlačidla POWER s logom H na diaľkovom ovládači bezklúčového otvárania, keď bliká tlačidlo **POWER**. Tlačidlá na diaľkovom ovládači bezklúčového otvárania by mali smerovať k vám.

► Zaznie zvuková signalizácia a tlačidlo **POWER** zostane svietiť približne 10 sekúnd.

3. Stlačte brzdový pedál a stlačte tlačidlo POWER, kým tlačidlo POWER svieti.

► Rozsvieti sa indikátor  (Pripravený).

► Ak nestlačíte uvedený pedál, režim sa zmení na PRÍSLUŠENSTVO.

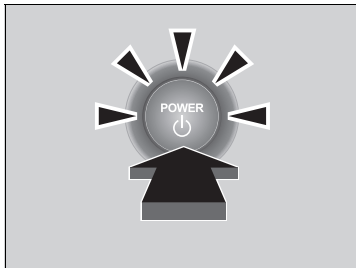

Systém núdzového napájania je zapnutý

Ak systém napájania nie je možné zapnúť bežným postupom štartovania, môžete ho zapnúť pomocou nižšie uvedeného postupu núdzového spúšťania.

Tento postup nepoužívajte, ak stav nie je núdzový.

1. Uistite sa, že je parkovacia brzda zatiahnutá.
2. Skontrolujte, či je zaradená poloha **[P]**, potom nastavte režim napájania na možnosť **PRÍSLUŠENSTVO**.
3. Pevne stlačte brzdový pedál, potom stlačte a aspoň 15 sekúnd podržte stlačené tlačidlo **POWER**.

To by sa malo považovať za poruchu systému, aj keď môžete zapnúť systém napájania podľa vyššie uvedeného postupu.

Nechajte vozidlo ihneď skontrolovať predajcovi.

Núdzové vypnutie systému napájania

Tlačidlo **POWER** možno použiť na vypnutie systému napájania v prípade núdzovej situácie – dokonca aj počas jazdy. Ak musíte vypnúť systém napájania, použite jeden z nasledujúcich postupov:

- Stlačte a približne dve sekundy podržte stlačené tlačidlo **POWER**.
- Trikrát silno stlačte tlačidlo **POWER**.

Volant sa nezamkne. Avšak, pretože vypnutie systému napájania deaktivuje posilňovač riadenia, ktorý poskytuje systém napájania systémom riadenia a brzdenia, riadenie a spomalenie vozidla si bude vyžadovať podstatne viac fyzickej námahy a času. Na spomalenie vozidla a okamžité zastavenie na bezpečnom mieste použite obe nohy na brzdovom pedáli.

Keď vozidlo úplne zastaví, automaticky sa zaradí prevodový stupeň **P**. Následne sa režim napájania zmení na VOZIDLO VYPNUTÉ.

▶▶ Núdzové vypnutie systému napájania

POZNÁMKA

Nestláčajte tlačidlo **POWER** počas jazdy, ak nie je absolútne nevyhnutné vypnúť systém napájania. Ak stlačíte tlačidlo **POWER** počas jazdy, zaznie zvuková signalizácia.

Postup štartovania pomocou štartovacích káblov

Vypnite napájanie elektrických zariadení, napríklad audiosystému a svetiel. Vypnite systém napájania a potom otvorte kapotu.

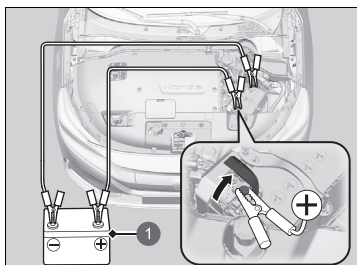

1 Pomocný akumulátor

1. Odstráňte kryt motorového priestoru.
➤ **Kryt motorového priestoru** Str. 577
2. Otvorte kryt kladnej \oplus svorky 12-voltového akumulátora vozidla.
3. Pripojte prvý štartovací kábel k svorke \oplus 12-voltového akumulátora vášho vozidla.
4. Pripojte druhý koniec prvého štartovacieho kábla k svorke \oplus pomocného akumulátora.
▶ Používajte iba 12-voltový pomocný akumulátor.
▶ Ak na nabíjanie 12-voltového akumulátora používate nabíjačku automobilových akumulátorov, vyberte nižšie nabíjacie napätie ako 15 V. Informácie o správnom nastavení nájdete v návode na používanie nabíjačky.
5. Pripojte druhý štartovací kábel k svorke \ominus pomocnej batérie.

➤ Postup štartovania pomocou štartovacích káblov

⚠ VÝSTRAHA

V prípade nedodržania správneho postupu môže 12-voltový akumulátor vybuchnúť a vážne zraniť okolostojace osoby.

Všetky zdroje iskier, plamene a dymiace materiály musia byť v bezpečnej vzdialenosti od 12-voltového akumulátora.

POZNÁMKA

Ak je 12-voltový akumulátor vystavený extrémnemu chladu, elektrolyt vnútri môže zamrznúť. Pri pokuse o naštartovanie pomocou štartovacích káblov so zamrznutým akumulátorom môže dôjsť k prasknutiu 12-voltového akumulátora.

Bezpečne pripojte svorky štartovacích káblov, aby sa nezošmykli pri vibráciách napájacieho systému. Dávajte pozor, aby sa štartovacie káble nezamotali a konce káblov sa vzájomne nedotkli pri pripájaní alebo odpájaní.

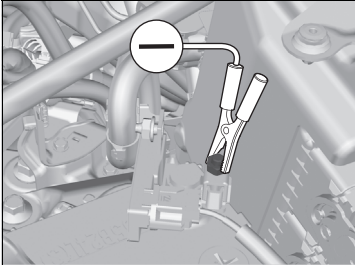

6. Druhý koniec druhého štartovacieho kábla pripojte k matici ⊖ svorky snímača 12-voltovej batérie, ako je to znázornené. Nepripájajte tento štartovací kábel k žiadnej inej časti vozidla.
7. Ak je vozidlo pripojené k inému vozidlu, naštartujte motor pomocného vozidla a jemne zvýšte jeho otáčky.
8. Pokúste sa naštartovať napájací systém vášho vozidla. Ak sa nezapne, skontrolujte, či majú štartovacie káble dobrý kontakt medzi kovovými časťami.

▶▶ Postup štartovania pomocou štartovacích káblov

Výkon 12-voltového akumulátora sa znižuje v chladných podmienkach a môže zabrániť naštartovaniu systému napájania.

Po opätovnom pripojení 12-voltového akumulátora a nastavení režimu napájania do polohy ZAPNUTÉ sa môžu naoranžovo rozsvietiť indikátory asistenčného systému stability vozidla (VSA), adaptívneho tempomatu (ACC) s funkciou sledovania vozidiel pri nízkych rýchlostiach, systému podpory riadenia vozidla v jazdnom pruhu (LKAS), bezpečnostnej podpory, systému predchádzania vybočeniu z vozovky a nízkeho tlaku v pneumatikách/systému výstrahy poklesu tlaku v pneumatikách spolu s hlásením na ukazovateli. Prejdite krátku vzdialenosť rýchlosťou vyššou ako 20 km/h. Všetky indikátory by mali zhasnúť. Ak niektorý z nich nezhasne, nechajte vozidlo skontrolovať u predajcu.

■ Čo robiť po spustení systému napájania

Keď systém napájania vozidla naštartoval, odpojte štartovacie káble v nasledujúcom poradí.

1. Odpojte štartovací kábel od matice svorky \oplus 12-voltovej batérie vášho vozidla.
2. Odpojte druhý koniec štartovacieho kábla od svorky \ominus pomocnej batérie.
3. Odpojte štartovací kábel od svorky \oplus 12-voltovej batérie vášho vozidla.
4. Odpojte druhý koniec štartovacieho kábla od svorky \oplus pomocného akumulátora.

Nechajte vozidlo skontrolovať v najbližšom servise alebo predajcovi.

Ako zvládnuť prehrievanie

Ak sa v rozhraní s informáciami pre vodiča zobrazí hlásenie  **Vysoká teplota systému napájania. Výkon sa môže znížiť.**, keď je teplota systému napájania vysoká. Nechajte režim napájania v polohe ZAPNUTÉ a počkajte, kým hlásenie nezmizne.

- ▶ Ak sa hlásenie neprestane zobrazovať, nechajte vozidlo skontrolovať predajcovi.

» Ako zvládnuť prehrievanie

Ak sa v rozhraní s informáciami pre vodiča zobrazí hlásenie  **Vysoká teplota systému napájania. Výkon sa môže znížiť**, vaše vozidlo má menšiu schopnosť zrýchľovať a môže byť ťažšie rozbehnúť na svahu.

Ak sa rozsvieti indikátor systému nabíjania 12-voltového akumulátora



■ Dôvody rozsvietenia indikátora

Rozsvieti sa pri probléme so systémom nabíjania.

■ Čo robiť po rozsvietení indikátora

Zastavte na bezpečnom mieste a nechajte vozidlo ihneď skontrolovať predajcovi.

Ak sa zobrazí upozornenie na zníženu účinnosť zastavenia



■ Dôvody zobrazenia výstrahy

Zobrazí sa, keď sa zníži účinnosť brzdzenia.

■ Čo robiť hneď po zobrazení výstrahy

Spomalte a jazdite opatrne. Nechajte vozidlo skontrolovať predajcovi.

☒ Ak sa rozsvieti indikátor systému nabíjania 12-voltového akumulátora

Ak potrebujete na chvíľu zastaviť, nevypínajte systém napájania. Opätovné naštartovanie systému napájania môže rýchlo vybiť akumulátor.

Systém napájania používa na naštartovanie 12-voltový akumulátor. Ak systém napájania vypnete, kým tento indikátor svieti, pravdepodobne nebude možné znovu zapnúť systém napájania.

Ak sa rozsvieti alebo bliká indikátor brzdového systému (červený)



(červený)

■ Dôvody rozsvietenia indikátora

- Hladina brzdovej kvapaliny je nízka.
- Brzdový systém má poruchu.

■ Čo robiť po rozsvietení indikátora počas jazdy

Stlačte jemne brzdový pedál, aby ste skontrolovali jeho tlak.

- Ak je normálny, skontrolujte hladinu brzdovej kvapaliny, keď najbližšie zastavíte.
- Ak nie je normálny, ihneď konajte. Niekoľkokrát potiahnite páčkový volič spomalenia , aby sa vozidlo spomalilo rekuperačným brzdením.

■ Dôvody blikania indikátora

Vyskytol sa problém so systémom elektrickej parkovacej brzdy.

■ Čo robiť, keď indikátor bliká

– Nepoužívajte parkovaciu brzdú a nechajte vozidlo ihneď skontrolovať predajcovi.

► Ak sa rozsvieti alebo bliká indikátor brzdového systému (červený)

Nechajte vozidlo okamžite opraviť.

Je nebezpečné jazdiť s nízkou hladinou brzdovej kvapaliny. Ak necítite odpor brzdového pedálu, okamžite zastavte na bezpečnom mieste. Ak to bude potrebné, potiahnite páčkový volič spomalenia , aby sa vozidlo spomalilo rekuperačným brzdením.

Ak sa súčasne rozsvieti indikátor brzdového systému (červený) a indikátor systému **ABS**, nefunguje elektronický systém rozdelenia brzdovej sily. Pri náhlom brzdení môže dôjsť k nestabilite vozidla. Nechajte vozidlo ihneď skontrolovať predajcovi.

Ak bliká indikátor brzdového systému (červený) a zároveň sa rozsvieti indikátor brzdového systému (oranžový), parkovacia brzda nemusí fungovať.
– Nepoužívajte parkovaciu brzdú a nechajte vozidlo ihneď skontrolovať predajcovi.

► Ak sa rozsvieti alebo bliká indikátor brzdového systému (červený) a súčasne sa rozsvieti indikátor brzdového systému (oranžový)

Str. 651

Ak sa rozsvieti indikátor systému elektrického posilňovača riadenia (EPS)



■ Dôvody rozsvietenia indikátora

Rozsvieti sa v prípade problému so systémom EPS alebo systémom monitorovania pozornosti vodiča.

■ Čo robiť po rozsvietení indikátora

- Zastavte vozidlo na bezpečnom mieste a znova zapnite systém napájania. Ak sa indikátor rozsvieti a zostane svietiť, vozidlo nechajte okamžite skontrolovať predajcovi.
- Ak sa v rozhraní s informáciami pre vodiča zobrazí hlásenie 

Nepokračujte v jazde, okamžite zastavte na bezpečnom mieste a obráťte sa na predajcu.

Ak sa rozsvieti alebo bliká indikátor brzdového systému (červený) a súčasne sa rozsvieti indikátor brzdového systému (oranžový)



(červený)

■ **Ak sa rozsvieti alebo bliká indikátor brzdového systému (červený) a zároveň sa rozsvieti indikátor brzdového systému (žltý), manuálne alebo automaticky uvoľnite parkovaciu brzdú.**

► **Parkovacia brzda** Str. 480



(oranžový)

- Ak indikátor brzdového systému (červený) nepretržite svieti alebo bliká, keď sa rozsvieti indikátor brzdového systému (oranžový), zastavte vozidlo na bezpečnom mieste a ihneď ho nechajte skontrolovať u predajcu.
 - Na zaistenie vozidla proti pohybu preradte prevodovku do polohy **P**.
- Ak zhasne len indikátor brzdového systému (červený), nepoužívajte parkovaciu brzdú a ihneď nechajte vozidlo skontrolovať u predajcu.

► Ak sa rozsvieti alebo bliká indikátor brzdového systému (červený) a súčasne sa rozsvieti indikátor brzdového systému (oranžový)

Ak aktivujete parkovaciu brzdú, nebude sa musieť dať uvoľniť.

Ak sa súčasne rozsvieti indikátor brzdového systému (červený) a indikátor brzdového systému (oranžový), parkovacia brzda funguje.

Ak bliká indikátor brzdového systému (červený) a zároveň sa rozsvieti indikátor brzdového systému (oranžový), parkovacia brzda nemusí fungovať, pretože kontroluje systém.

Ak sa rozsvieti alebo začne blikať indikátor nízkeho tlaku v pneumatikách/systému výstrahy poklesu tlaku v pneumatikách



■ Dôvody rozsvietenia alebo blikania indikátora

Tlak v pneumatikách je výrazne nižší alebo nebol nakalibrovaný systém výstrahy poklesu tlaku v pneumatikách. Ak v systéme výstrahy poklesu tlaku v pneumatikách došlo k problému, indikátor bliká približne jednu minútu a potom zostane svietiť.

■ Čo robiť po rozsvietení indikátora

Jazdite opatrne a vyhýbajte sa náhlemu zatáčaniu a brzdeniu. Odstavte vozidlo na bezpečnom mieste. Skontrolujte tlak v pneumatikách a upravte ho na požadovanú úroveň. Požadovaný tlak v pneumatikách je uvedený na štítku, ktorý sa nachádza na stĺpiku dverí vodiča.

- ▶ Po úprave tlaku pneumatiky nakalibrujte systém výstrahy poklesu tlaku v pneumatikách.

➔ **Kalibrácia systém výstrahy poklesu tlaku v pneumatikách** Str. 400

■ Čo robiť, keď indikátor bliká a potom zostane svietiť

Čo najskôr nechajte skontrolovať pneumatiku predajcom.

▶▶ Ak sa rozsvieti alebo začne blikať indikátor nízkeho tlaku v pneumatikách/systému výstrahy poklesu tlaku v pneumatikách

POZNÁMKA

Jazda s mimoriadne podhustenými pneumatikami môže spôsobovať ich prehriatie. Prehriata pneumatika môže zlyhať. Vždy nahustite pneumatiky na predpísaný tlak.

Ak indikátor systému prevodovky bliká súčasne s výstražnou správou



■ Dôvody blikania indikátora

Porucha prevodovky.



■ Čo robiť, keď indikátor bliká

Nechajte vozidlo ihneď skontrolovať predajcovi.

☒ Ak indikátor systému prevodovky bliká súčasne s výstražnou správou

Pravdepodobne nebude možné zapnúť systém napájania.

Pri parkovaní vozidla nezabudnite zatiahnuť parkovaciu brzdou.

Ak potrebujete odtrhnúť vozidlo, obráťte sa na profesionálnu odťahovú službu.

➤ **Núdzové odťahovanie** Str. 662

Ak sa zobrazí výstraha rýchleho plug-in systému nabíjania



■ Dôvody zobrazenia výstrahy

Zobrazí sa, ak sa vyskytne problém s plug-in systémom rýchlonabíjania alebo výstupom nabíjacej stanice.

■ Čo robiť, keď sa zobrazí výstraha

Pravdepodobne sa vyskytol problém s výstupom nabíjacej stanice.

Postupujte podľa pokynov na nabíjacej stanici alebo sa obráťte na kvalifikovaného technika.

Ak výstup funguje správne, nechajte svoje vozidlo skontrolovať predajcovi.

Ak sa zobrazí výstraha pred tepelným únikom pohonnej batérie



■ Dôvody zobrazenia výstrahy

- Zobrazí sa, keď môže dôjsť k tepelnému úniku z vysokonapäťovej batérie.
- Okamžite zastavte na bezpečnom mieste a zatiahnite parkovaciu brzdu.

■ Čo robiť po zaparkovaní vozidla

Okamžite sa vzdialte od vozidla a kontaktujte predajcu.

▶▶ Ak sa zobrazí výstraha pred tepelným únikom pohonnej batérie

⚠ VÝSTRAHA

Nepribližujte sa k vozidlu, pretože z neho môžu vychádzať škodlivé výpary. Aj keď vozidlo prestane produkovať výpary, po určitom čase ich môže znova začať produkovať.

Umiestnenie poistiek

Ak niektoré elektrické zariadenie nefunguje, nastavte režim napájania do polohy VOZIDLO VYPNUTÉ a overte, či nie je vypálená príslušná poistka.

Poistkové skrinky pod kapotou

■ Poistková skrinka A

Nachádza sa v blízkosti 12-voltového akumulátora. Zatláčením na zarážky otvoríte skrinku.

Vyhľadajte príslušnú poistku podľa čísla poistky a čísla na kryte poistkovej skrinky.

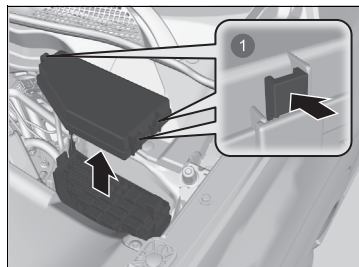

1 Príchytky

■ Chránený obvod a menovitá hodnota poistiek

	Chránený obvod	Hodnota v ampéroch
1	Stierač	30 A
2	Riadiaci modul ľavého svetla	15 A
3	SRS	10 A
4	Výstraha	7,5 A
5	VBU	7,5 A
6	Audio (Audiosystém)	30 A
7	Záloha	15 A
8	MCU	20 A
9	IGB	10 A
10	Relé QC	10 A
11	Motor ABS/VSA	40 A
12	Hlavný ventilátor	30 A
13	EV IGP	20 A
14	Zastavenie	10 A
15	–	–
16	Riadiaci modul pravého svetla	15 A
17	Ostrekovač	15 A
18	Klaksón	10 A
19	OBC	7,5 A
20	SBW	10 A
21	EWP (DU)	10 A
22	A/C	10 A
23	Pomocný ventilátor	30 A
24	ABS/VSA FSR	40 A

	Chránený obvod	Hodnota v ampéroch
25	CIEVKA relé IGP+ (1)	7,5 A
26	CIEVKA relé IGP+ (2)	7,5 A
27	–	–
28	MCU 1	7,5 A
29	MCU 2	7,5 A
30	MCU 3	7,5 A
31	IGP VCU	15 A
32	ES VLV	7,5 A
33	Batéria PTC	7,5 A

■ Poistková skrinka B

Nachádzajú sa vedľa svorky ⊕ 12-voltového akumulátora pod krytom motorového priestoru.

Požiadajte predajcu o kontrolu a výmenu poistky.

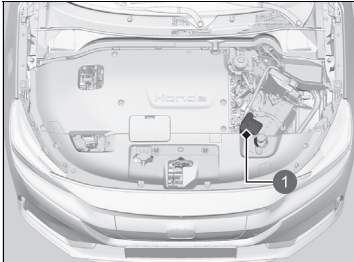

1 Poistková skrinka B

■ Chránený obvod a menovitá hodnota poistiek

		Chránený obvod	Hodnota v ampéroch
a		HLAVNÉ	170 A
b		RB, HLAVNÝ 1	60 A
c		RB, HLAVNÝ 2	80 A
d		DCD	70 A
e		EPS	70 A
f		ESB	40 A

Poistkové skrinky v interiéri na strane vodiča

Poistková skrinka A

Nachádza sa pod prístrojovou doskou.

Typ vozidla s ľavostranným riadením



- 1 Poistková skrinka
- 2 Poistkový štítok

Typ vozidla s pravostranným riadením



- 1 Poistková skrinka
- 2 Poistkový štítok

Umiestnenie poistiek je vyobrazené na štítku pod stĺpikom riadenia. Vyhľadajte príslušnú poistku podľa čísla poistky a čísla na štítku.

Chránený obvod a menovitá hodnota poistiek

	Chránený obvod	Hodnota v ampéroch
1	Príslušenstvo	7,5 A
2	ACC (Uzamknutie kľúča)	7,5 A
3	Systém detekcie objektov v mŕtvom uhle (BSI)	10 A
4	Kamera IDAS	7,5 A
5	VOLITEĽNÉ PRÍSLUŠENSTVO	10 A
6	SRS 2	(10 A)
7	Počítadlo kilometrov	10 A
8	ESL	10 A
9	A/C	10 A
10	–	–
11	Relé stierača	7,5 A
12	Zamknutie dverí na pravej strane	10 A
13	Odomknutie ľavých dverí	10 A
14	Ľavé zadné elektricky ovládané okno	20 A
15	Elektricky ovládané okno spolujazdca	20 A
16	Zámok dverí	20 A
17	–	–
18	Nabíjanie cez USB	10 A

	Chránený obvod	Hodnota v ampéroch
19	Uzamknutie najvyššej úrovne*	(20 A)
20	PDS	10 A
21	SBW	10 A
22	Denné prevádzkové osvetlenie	7,5 A
23	Zadné hmlové svetlo	(10 A)
24	VOLITEĽNÉ PRÍSLUŠENSTVO	10 A
25	–	–
26	Odomknutie dverí na pravej strane	10 A
27	Pravé zadné elektricky ovládané okno	20 A
28	Elektricky ovládané okno na strane vodiča	20 A
29	Predná napájacia zásuvka príslušenstva	20 A
30	Smart	10 A
31	Posunutie elektricky ovládaného sedadla vodiča	20 A
32	–	(20 A)
33	Sklopenie elektricky ovládaného sedadla vodiča	20 A
34	ABS/VSA	10 A
35	SRS	10 A
36	–	–
37	Vyhrievaný volant*	(15 A)
38	Zamknutie ľavých dverí	10 A
39	–	–

Typ vozidla s ľavostranným riadením

■ Poistková skrinka B

Nachádza sa pod prístrojovou doskou.

Na strane poistkovej skrinky sa nachádza iba poistka č. 1.

Výmenu tejto poistky by mal vykonávať predajca.

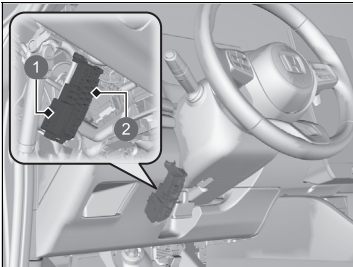

1 Poistka č. 1

2 Poistka č. 2 – 25

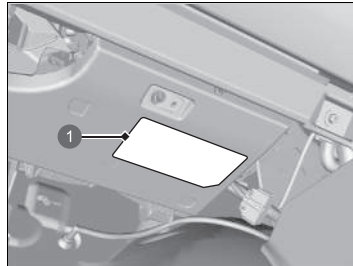

1 Poistkový štítok

Umiestnenie poistiek je vyobrazené na štítku pod odkladacou schránkou.

Vyhľadajte príslušnú poistku podľa čísla poistky a čísla na štítku.

■ Chránený obvod a menovitá hodnota poistiek

	Chránený obvod	Hodnota v ampéroch
1	Poistková skrinka, hlavná	60 A
2	Zapaľovanie (hl.)	30 A
3	Hlavné ZAPAĽOVANIE 2	30 A
4	Modul relé 1	30 A
5	Modul relé 2	30 A
6	Hlavná poistková skrinka 2	40 A
7	Možnosť poistkovej skrinky	40 A
8	Motor vyhrievania	30 A
9	–	–
10	Vyhrievanie zadného skla	30 A
11	–	–
12	–	–
13	Elektricky ovládané dvere batožinového priestoru*	(40 A)
14	–	(20 A)
15	Predné hmlové svetlá	10 A
16	IMG	10 A
17	Audio Sub	15 A
18	Zatváranie elektricky ovládaných dverí batožinového priestoru*	(20 A)
19	Vyhrievanie sedadiel	(20 A)
20	Veko nabíjania	7,5 A
21	Batéria IR	7,5 A
22	Zosilňovač zvuku*	(20 A)
23	EWP (IPU)	15 A
24	Displej	10 A
25	ACC Sub	7,5 A

* Nie je k dispozícii u všetkých modelov

Typ vozidla s pravostranným riadením

Poistková skrinka v interiéri na strane spolujazdca

Nachádza sa pod odkladacou schránkou v palubnej doske.

Na strane poistkovej skrinky sa nachádza iba poistka č. 1. Výmenu tejto poistky by mal vykonávať predajca.

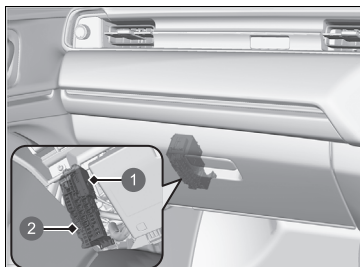

- 1 Poistka č. 1
- 2 Poistka č. 2 – 25

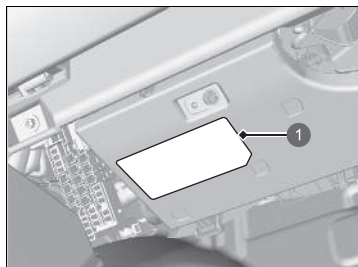

1 Poistkový štítok

Umiestnenie poistiek je znázornené na štítku. Vyhľadajte príslušnú poistku podľa čísla poistky a čísla na štítku.

Chránený obvod a menovitá hodnota poistiek

	Chránený obvod	Hodnota v ampéroch
1	Poistková skrinka, hlavná	60 A
2	Zapaľovanie (hl.)	30 A
3	Hlavné ZAPAĽOVANIE 2	30 A
4	Modul relé 1	30 A
5	Modul relé 2	30 A
6	Hlavná poistková skrinka 2	40 A
7	Možnosť poistkovej skrinky	40 A
8	Motor vyhrievania	30 A
9	–	–
10	Vyhrievanie zadného skla	30 A
11	–	–
12	–	–
13	Elektricky ovládané dvere batožinového priestoru*	(40 A)
14	–	(20 A)
15	Predné hmlové svetlá	10 A
16	IMG	10 A
17	Audio Sub	15 A
18	Zatváranie elektricky ovládaných dverí batožinového priestoru*	(20 A)
19	Vyhrievanie sedadiel	(20 A)
20	Veko nabíjania	7,5 A
21	Batéria IR	7,5 A
22	Zosilňovač zvuku*	(20 A)
23	EWP (IPU)	15 A
24	Displej	10 A
25	ACC Sub	7,5 A

Kontrola a výmena poistiek

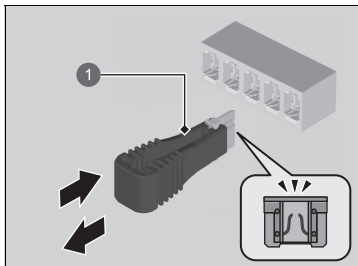

1 Nástroj na vytiahnutie poistky

1. Nastavte režim napájania VOZIDLO VYPNUTÉ. Vypnite predné svetlomety a všetko príslušenstvo.
2. Demontujte kryt poistkovej skrine.
3. Skontrolujte malé poistky v priestore pod kapotou a motore vozidla.
 - Ak nájdete vypálenú poistku, vytiahnite ju pomocou nástroja na vytiahnutie poistky a vymeňte ju za novú.

►► Kontrola a výmena poistiek

POZNÁMKA

Výmena poistky za silnejšiu výrazne zvyšuje riziko poškodenia elektrického systému.

Pomocou tabuliek vyhľadajte predmetnú poistku a overte hodnotu prúdovej intenzity na poistkovom štítku.

► Umiestnenie poistiek Str. 656

Vymeňte poistku s rovnakou špecifikovanou hodnotou prúdu.

V poistkovej skrinke A pod kapotou sa nachádza nástroj na vytiahnutie poistky.

Ak potrebujete odtiahnuť vozidlo, obráťte sa na profesionálnu odťahovú službu.

■ Plošinové vybavenie

Operátor naloží vozidlo na zadnú časť nákladného vozidla.

Toto je najlepší spôsob prepravy vozidla.

■ Zdvíhacie zariadenie kolies

Odtahovacie vozidlo používa dve otočné ramená, ktoré idú pod predné pneumatiky a nadvihnú ich zo zeme. Zadné kolesá zostanú na zemi. **Toto je prijateľný spôsob odtiahnutia vozidla.**

» Núdzové odťahovanie

POZNÁMKA

Pri pokuse nadvihnúť alebo odťahovať vozidlo za nárazníky môže dôjsť k vážnemu poškodeniu. Nárazníky nie sú určené ako nosné časti hmotnosti vozidla.

Skontrolujte, či je parkovacia brzda uvoľnená. Ak nemôžete uvoľniť parkovaciu brzdú, vozidlo sa musí prepraviť pomocou plošinového vybavenia.

➔ **Parkovacia brzda** Str. 480

POZNÁMKA

Nesprávne ťahanie, napríklad ťahanie za obytným vozidlom alebo iným motorovým vozidlom, môže poškodiť prevodovku.

Nikdy neťahajte vozidlo iba s lanom alebo reťazou. Je to nebezpečné, pretože laná a reťaze sa môžu posúvať zo strany na stranu alebo sa pretrhnúť.

Typ vozidla s pravostranným riadením

Pred ťahaním vozidla deaktivujte snímač náklonu systému zabezpečenia, ak je potrebné systém nastaviť.

➔ **Snímač náklonu** * Str. 186

■ Čo je potrebné urobiť, keď nemôžete otvoriť veko nabíjania

Ak nemôžete otvoriť veko nabíjania, použite nasledujúci postup.

1. Otvorte kapotu.

➤ **Otvorenie kapoty** Str. 575

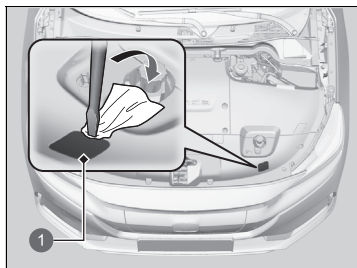

1 Veko

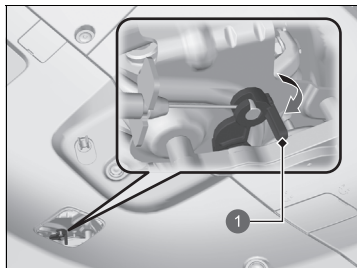

1 Páčka uvoľnenia

2. Pomocou plochého skrutkovača otvorte kryt motorového priestoru.

► Obaľte hrot plochého skrutkovača handričkou, aby ste nepoškriabali kryt.

3. Potiahnite uvoľňovaciu páčku.

➤ **Ako nabíjať (AC 230 V)** Str. 548

➤ **Ako nabíjať (DC)** Str. 551

☒ Čo je potrebné urobiť, keď nemôžete otvoriť veko nabíjania

Po vykonaní tohto kroku sa obráťte na predajcu, aby skontroloval vozidlo.

■ Čo je potrebné urobiť, keď nemôžete odpojiť nabíjací konektor

Ak nemôžete odpojiť konektor nabíjania, použite nasledujúci postup.

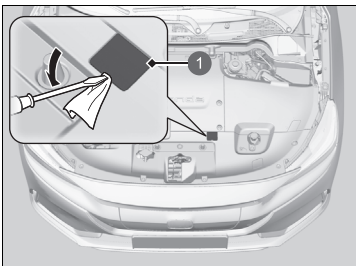

1 Veko

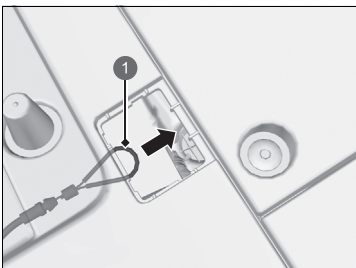

1 Kábel uvoľnenia

1. Skontrolujte, či je nabíjanie správne ukončené.
2. Otvorte kapotu.
3. Pomocou plochého skrutkovača otvorte kryt motorového priestoru.
 - ▶ Obaľte hrot plochého skrutkovača handričkou, aby ste nepoškriabali kryt.

4. Potiahnite kábel uvoľnenia.
 - ▶ Uvoľňovací kábel sa pri nasledujúcom nabíjaní vráti do pôvodnej polohy.
5. Odpojenie napájacieho konektora zo zásuvky.

■ Ak je slabá batéria diaľkového ovládača

Nabíjací konektor nie je možné odpojiť, keď sú dvere uzamknuté a nie je možné zistiť prítomnosť diaľkového ovládača bezklúčového otvárania (napríklad v prípade slabej batérie).

☒ Co je potrebné urobiť, keď nemôžete odpojiť nabíjací konektor

Ak sa opakovane vyskytne problém a nemôžete odpojiť nabíjací konektor, obráťte sa na autorizovaného predajcu a požiadajte ho o kontrolu vozidla.

Nabijací konektor môžete odpojiť stlačením tlačidla uvoľnenia v zásuvke po odomknutí dverí pomocou zabudovaného kľúča.

➤ **Výmena batérie diaľkového ovládania** Str. 609

➤ **Ak je slabá batéria diaľkového ovládača bezkľúčového otvárania** Str. 641

Ak nemôžete otvoriť dvere batožinového priestoru

■ Čo je potrebné urobiť, keď nemôžete otvoriť dvere batožinového priestoru

Ak nemôžete otvoriť dvere batožinového priestoru, použite nasledujúci postup.

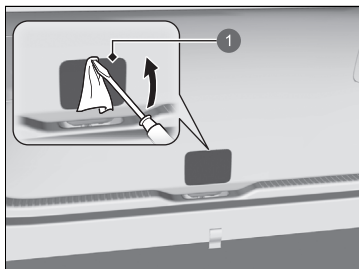

1 Veko



1 Páčka

1. Pomocou plochého skrutkovača otvorte kryt na zadnej časti dverí batožinového priestoru.

► Obaľte hrot plochého skrutkovača handričkou, aby ste nepoškriabali kryt.

2. Ak chcete otvoriť dvere batožinového priestoru, potlačte dvere batožinového priestoru so súčasným posunutím páčky doprava pomocou plochého skrutkovača.

☒ Co je potrebné urobiť, keď nemôžete otvoriť dvere batožinového priestoru

Nasledujúci postup:

Po vykonaní týchto krokov sa obráťte na predajcu, aby skontroloval vozidlo.

Keď otvárate dvere batožinového priestoru zvnútra, dbajte na to, aby ste mali dostatok priestoru okolo dverí batožinového priestoru a aby ste nimi do nikoho alebo ničoho nenarazili.

Typ s pravostranným riadením s elektricky ovládanými dverami batožinového priestoru

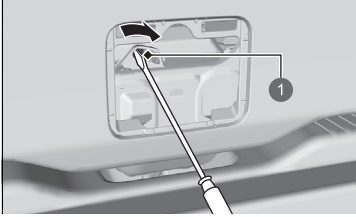

1 Páčka

Modely bez elektricky ovládaných dverí batožinového priestoru

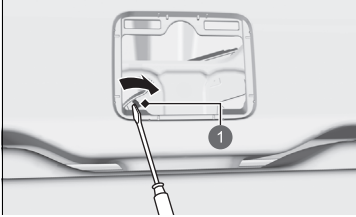

1 Páčka

Informácie

Táto kapitola obsahuje technické údaje o vozidle, informácie o umiestnení identifikačných čísel a ďalšie zákonom vyžadované informácie.

Technické údaje	670
Identifikačné čísla	
Identifikačné číslo vozidla (VIN), číslo motora a číslo prevodovky.....	672
Zariadenia emitujúce rádiové vlny*	673
Licencie softvéru s otvoreným zdrojovým kódom	
Licencia na softvér TCU s otvoreným zdrojovým kódom.....	684

* Nie je k dispozícii u všetkých modelov

■ Technické údaje o vozidle

Model	e:Ny1
Pohotovostná hmotnosť	1 655 – 1 681 kg
Maximálna povolená hmotnosť	Prečítajte si informácie na certifikačnom štítku na stĺpiku dveri spolujazdca
Maximálne povolené zataženie nápravy	Prečítajte si informácie na certifikačnom štítku na stĺpiku dveri spolujazdca

■ 12-voltový akumulátor

Objem	36 AH(5)/45 AH(20)
-------	--------------------

■ Kvapalina ostrekovača

Objem nádrže	2,5 l
--------------	-------

■ Žiarovky

Svetlomety (stretávacie svetlá)	LED
Svetlomety (dialkové svetlá)	LED
Pozíčné/denné prevádzkové svetlá	LED
Predné smerové svetlá	LED
Predné hmlové svetlá	LED
Bočné smerové svetlá (na bočných zrkadlách)	LED
Brzdové svetlá	LED
Koncové svetlá	LED
Zadné smerové svetlá	LED
Cúvacie svetlo	LED
Zadné hmlové svetlo	LED
Zadné osvetlenie evidenčného čísla	LED
Tretie brzdové svetlo	LED
Indikátory nabíjania	LED
Svetlo veka nabíjania	LED
Interiérové svetlá	
Predné svetlá na čítanie	LED
Zadné svetlá na čítanie *	LED
Stropné svetlo *	LED
Svetlá osvetľujúce okolie	LED
Osvetlenie zrkadla v slnečnej clone	LED
Svetlo stredovej priehradky	LED
Osvetlenie batožinového priestoru	LED

■ Klimatizácia

Typ chladiva	HFO-1234yf (R-1234yf)
Plniace množstvo	415 – 465 g

■ Brzdová kvapalina

Predpísaná	Brzdová kvapalina s označením DOT 3 alebo DOT 4
------------	---

■ Kvapalina prevodovky

Predpísaná	Honda BEVF-Type1	
Objem	Výmena	0,34 l

■ Chladiaca kvapalina systému klimatizácie

Predpísaná	Originálna chladiaca kvapalina Honda
Pomer miešania	50/50 s destilovanou vodou
Objem v rezervnej nádrži	0,33 l

■ Pneumatika

	Velkosť	225/50R18 95V
Normálne	Tlak	Prečítajte si informácie na štítku na stĺpiku dverí na strane vodiča.
Velkosť kolesa	Normálne	18 x 7 1/2J

■ Vzduchový kompresor Honda TRK

Vážená úroveň akustického tlaku emisii	81 dB (A)
Vážená úroveň akustického výkonu	89 dB (A)

■ Brzdy

Typ	S posilovačom
Vpredu	Odvetrávaný disk
Vzadu	Plný disk
Parkovanie	Systém elektrickej parkovacej brzdy

■ Rozmery vozidla

Dĺžka	4 387 mm	
Šírka	1 790 mm	
Výška	1 584 mm	
Rázvor	2 607 mm	
Rozchod	Vpredu	1 539 mm
	Vzadu	1 540 mm

Identifikačné číslo vozidla (VIN), číslo motora a číslo prevodovky

Vaše vozidlo má 17-miestne identifikačné číslo (VIN), ktoré sa používa na registráciu vozidla na účely záruky, na registráciu a poistenie vozidla. Číslo VIN vášho vozidla, číslo motora a číslo prevodovky sa vo vašom vozidle nachádzajú na nasledujúcich miestach.

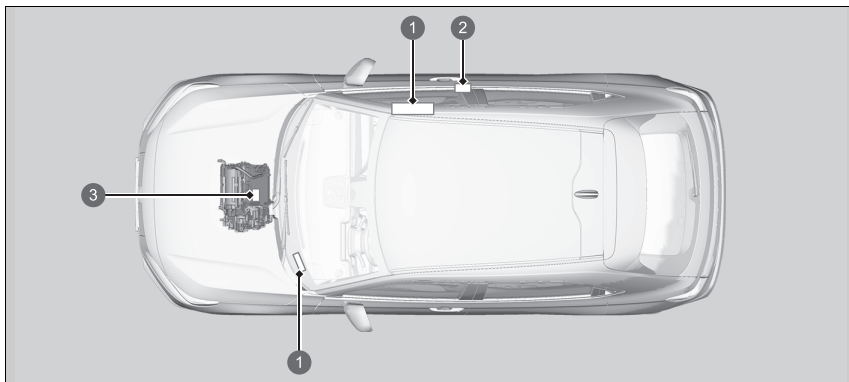

- 1 Identifikačné číslo vozidla*
- 2 Certifikačný štítok/identifikačné číslo vozidla
- 3 Číslo motora a číslo prevodovky

Identifikačné číslo vozidla (VIN), číslo motora a číslo prevodovky

Typ vozidla s ľavostranným riadením

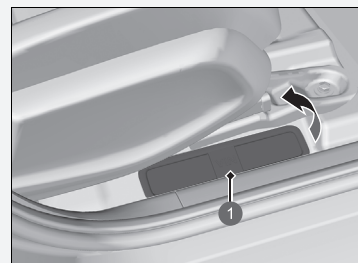

Vnútročné identifikačné číslo vozidla (VIN) sa nachádza pod krytom.



- 1 Kryt

Nasledujúce produkty a systémy vo vozidle emitujú počas prevádzky rádiové vlny.

Krajiny EÚ

BCM Systém bezklúčového prístupu	FOB Diaľkový ovládač bezklúčového prístupu
<p>http://continental-homologation.com/honda</p>  <p>Spoločnosť Continental Automotive GmbH týmto vyhlasuje, že tento model [41580430] spĺňa základné požiadavky a ďalšie príslušné ustanovenia smernice 2014/53/EÚ. Úplné znenie vyhlásenia o zhode EÚ je k dispozícii na tejto internetovej adrese: https://continental-homologation.com/honda Zamýšľané použitie: Zariadenie s krátkym dosahom na diaľkové ovládanie Poštová adresa: Siemensstrasse 12 D-93055 Regensburg Nemecko Názov výrobcu: Continental Automotive GmbH Frekvenčné pásmo LF: 125 kHz Frekvenčné pásmo RF: 433,92 MHz Maximálny prenesený výstup: 10 mW Názov dovozcu: Honda Motor Europe Ltd – Aalst Office Poštová adresa: Wijngaardveld 1 (Noord V) 9300 Aalst – Belgicko</p>	<p>http://continental-homologation.com/honda</p>  <p>Spoločnosť Continental Automotive GmbH týmto vyhlasuje, že tento model [TP_4] spĺňa základné požiadavky a ďalšie príslušné ustanovenia smernice 2014/53/EÚ. Úplné znenie vyhlásenia o zhode EÚ je k dispozícii na tejto internetovej adrese: https://continental-homologation.com/honda Zamýšľané použitie: Zariadenie s krátkym dosahom na diaľkové ovládanie Poštová adresa: Siemensstrasse 12 D-93055 Regensburg Nemecko Názov výrobcu: Continental Automotive GmbH Frekvenčné pásmo LF: 125 kHz Frekvenčné pásmo RF: 433,92 MHz Maximálny prenesený výstup: 1 mW Názov dovozcu: Honda Motor Europe Ltd – Aalst Office Poštová adresa: Wijngaardveld 1 (Noord V) 9300 Aalst – Belgicko</p>

* Nie je k dispozícii u všetkých modelov

Krajiny EÚ

Telefónny systém hands-free

<http://www.ptc.panasonic.eu/>

Spoločnosť Panasonic Automotive Systems Co., Ltd. týmto vyhlasuje, že vyššie uvedený typ rádiového zariadenia je v súlade so smernicou 2014/53/EÚ. Prejdite na stránku <http://www.ptc.panasonic.eu/>, kliknite na „Declaration of Conformity“ (Vyhlásenie o zhode), do vyhľadávacieho políčka na kľúčové slovo zadajte kľúčové slovo uvedené nižšie a prevezmite si najnovšiu verziu dokumentu „VYHLÁSENIE O ZHODE“ (DoC).

Kľúčové slovo: [CL-MHVCE3AD,CL-MHVCE4AD,CL-MHVCE2AD,CL-MHVCE1AD] „Ref. číslo“ nájdete na štítku jednotky.

Zamýšľané použitie: Audiosystém vozidla (Bluetooth a WLAN)

Poštová adresa:

4261 Ikonobe-cho, Tsuzuki-ku, Yokohama-shi,
Kanagawa-ken, 224-8520, Japonsko

Názov výrobcu: Panasonic Corporation

Prevádzkové frekvenčné pásmo: Špecifikácie funkcie Bluetooth

Frekvenčné pásmo: 2402 – 2480 MHz

Špecifikácie 2,4 GHz WLAN

Frekvenčné pásmo: 2412 – 2472 MHz

Maximálny výstupný výkon: Špecifikácie funkcie Bluetooth

Maximálny výstupný výkon: 0,1 dBm

Špecifikácie 2,4 GHz WLAN

Maximálny výstupný výkon: 11,9dBm

Názov dovozcu: Honda Motor Europe Ltd – Aalst Office

Poštová adresa: Wijngaardveld 1 (Noord V) 9300 Aalst – Belgicko

Systém detekcie objektov v mŕtvom uhle/monitorovania vozidiel blížiacich sa z boku

<https://www.veoneer.com/en/regulatory>

Spoločnosť [Veoneer US, Inc.] týmto vyhlasuje, že rádiové zariadenie typu NB24G175V3 je v súlade so smernicou 2014/53/EÚ.

Úplné znenie vyhlásenia o zhode EÚ je k dispozícii na tejto internetovej adrese:

<https://www.veoneer.com/en/regulatory>

Zamýšľané použitie: detekcia objektov v mŕtvom uhle

Poštová adresa:

26360 American Drive Southfield, Michigan, 48034

Spojené štáty americké

Názov výrobcu: Veoneer US, LLC

Prevádzkové frekvenčné pásmo:

24,05 – 24,25 GHz

Maximálny výstupný výkon:

13 dBm najvyšší výkon eirp

Názov dovozcu:

Honda Motor Europe Ltd – Aalst Office

Poštová adresa:

Wijngaardveld 1 (Noord V) 9300 Aalst – Belgicko

Krajiny EÚ

Ovládacia jednotka telematiky

<https://www.denso.com/global/en/contact-us/doc/>



Spoločnosť DENSO CORPORATION týmto vyhlasuje, že daný typ rádiového zariadenia je v súlade so smernicou 2014/53/EÚ.

Úplné znenie vyhlásenia o zhode EÚ je k dispozícii na tejto internetovej adrese:

<https://www.denso.com/global/en/contact-us/doc/>

Zamýšľané použitie: Telematika a zariadenie prístupového bodu Wi-Fi pre vozidlo

Poštová adresa:

1 – 1, Showa-cho, Kariya-shi, Aichi-ken, 448-8661, Japonsko

Názov výrobcu: DENSO CORPORATION

Prevádzkové frekvenčné pásmo: Model OGEY10

- 1) GSM900 (Tx: 880 – 915 MHz, Rx: 925 – 960 MHz)
- 2) GSM1800 (Tx: 1710 – 1785 MHz, Rx: 1805 – 1880 MHz)
- 3) WCDMA pásmo 1 (Tx: 1920 – 1980 MHz, Rx: 2 110 – 2 170 MHz)
- 4) WCDMA pásmo 8 (Tx: 880 – 915 MHz, Rx: 925-960 MHz)
- 5) LTE pásmo 1 (Tx: 1 920 – 1 980 MHz, Rx: 2110 – 2170 MHz)
- 6) LTE pásmo 3 (Tx: 1710 – 1785 MHz, Rx: 1805 – 1880 MHz)
- 7) LTE pásmo 7 (Tx: 2 500 – 2 570 MHz, Rx: 2620 – 2690 MHz)
- 8) LTE pásmo 8 (Tx: 880 – 915 MHz, Rx: 925 – 960 MHz)
- 9) LTE pásmo 20 (Tx: 832 – 862 MHz, Rx: 791 – 821 MHz)
- 10) WLAN IEEE802.11b (Tx/Rx: 2412 – 2462 MHz)
- 11) WLAN IEEE802.11g (Tx/Rx: 2412 – 2462 MHz)
- 12) WLAN IEEE802.11n (Tx/Rx: 2412 – 2462 MHz)
- 13) GPS (Rx: 1575,42 MHz)
- 14) GALILEO (Rx: 1575,42 MHz)
- 15) EGNOS (Rx: 1575,42 MHz)

Maximálny výstupný výkon:

1) 2 W 2) 1 W 3 – 4) 0,25 W 5) – 9) 0,20 W 10) 0,032 W 11),12) 0,016 W

Názov dovozcu: Honda Motor Europe Ltd – Aalst Office

Poštová adresa: Wijngaardveld 1 (Noord V) 9300 Aalst – Belgicko

Krajiny EÚ

Digitálny kľúč

<https://continental-homologation.com/honda>



Spoločnosť Continental Automotive GmbH týmto vyhlasuje, že tento model [A2C775684] spĺňa základné požiadavky a ďalšie príslušné ustanovenia smernice 2014/53/EÚ.

Úplné znenie vyhlásenia o zhode EÚ je k dispozícii na tejto internetovej adrese: <http://continental-homologation.com/honda>

Zamýšľané použitie: Riadiaca jednotka (digitálny kľúč)

Poštová adresa: Siemensstraße 12 D-93055 Regensburg, Nemecko

Názov výrobcu: Continental Automotive GmbH

Prevádzkové frekvenčné pásmo:

Rozsah frekvencie BLE: 2,4 až 2,48 GHz

Prevádzkové frekvenčné pásmo NFC: 13,56 MHz

Maximálny výstupný výkon:

Maximálny výstupný výkon BLE: +20 dBm

Maximálny výstupný výkon NFC: 136,9 dBuA/m pri < 5 cm

Názov dovozcu: Honda Motor Europe Ltd – Aalst Office

Poštová adresa: Wijngaardveld 1 (Noord V) 9300 Aalst – Belgicko

Bezdrôtová nabíjačka

<https://www.lg.com/global/support/cedoc/cedoc>

Spoločnosť LG ELECTRONICS Inc. týmto vyhlasuje, že rádiové zariadenie typu WC500HOC121 je v súlade so smernicou 2014/53/EÚ. Úplné znenie vyhlásenia o zhode EÚ je k dispozícii na tejto internetovej adrese:

<https://www.lg.com/global/support/cedoc/cedoc>

Zamýšľané použitie: Bezdrôtová nabíjačka pre vozidlo

Prevádzkové frekvenčné pásmo:

75 kHz až 118,320 kHz

Maximálny výstupný výkon:

15 W

Názov dovozcu: Honda Motor Europe Ltd – Aalst Office

Poštová adresa: Wijngaardveld 1 (Noord V) 9300 Aalst – Belgicko

Krajiny EÚ

Diaľkový tuner

<http://www.ptc.panasonic.eu/>



Spoločnosť Panasonic Corporation týmto vyhlasuje, že vyššie uvedený typ rádiového zariadenia je v súlade so smernicou 2014/53/EÚ. Prejdite na stránku <http://www.ptc.panasonic.eu/>, kliknite na „Declaration of Conformity“ (Vyhlásenie o zhode), do vyhľadávacieho políčka na kľúčové slovo zadajte kľúčové slovo uvedené nižšie a prevezmite si najnovšiu verziu dokumentu „VYHLÁSENIE O ZHODE“ (DoC). Kľúčové slovo: Model č. Kľúčové slovo: [CQ-THVCE1AD]

„Ref. číslo“ nájdete na štítku jednotky.

Zamýšľané použitie:

RÁDIOVÁ JEDNOTKA (rádiový tuner do auta)

Poštová adresa:

4261 Ikonobe-cho, Tsuzuki-ku, Yokohama-shi, Kanagawa-ken, 224-8520, Japonsko

Názov výrobcu:

Panasonic Corporation

Názov dovozcu:

Honda Motor Europe Ltd – Aalst Office

Poštová adresa:

Wijngaardveld 1 (Noord V) 9300 Aalst – Belgicko

Britské modely

<p>BCM Systém bezklúčového prístupu</p>	<p>FOB Dialkový ovládač bezklúčového prístupu</p>
<p>http://continental-homologation.com/honda</p>	<p>http://continental-homologation.com/honda</p>
<p>UK CA</p>	<p>UK CA</p>
<p>Spoločnosť Continental Automotive GmbH týmto vyhlasuje, že tento model [41580430] spĺňa základné požiadavky a ďalšie príslušné ustanovenia Smernice o rádiových zariadeniach z roku 2017.</p>	<p>Spoločnosť Continental Automotive GmbH týmto vyhlasuje, že tento model [TP_4] spĺňa základné požiadavky a ďalšie príslušné ustanovenia Smernice o rádiových zariadeniach z roku 2017.</p>
<p>Úplné znenie vyhlásenia o zhode UK je k dispozícii na tejto internetovej adrese: http://continental-homologation.com/honda</p>	<p>Úplné znenie vyhlásenia o zhode UK je k dispozícii na tejto internetovej adrese: http://continental-homologation.com/honda</p>
<p>Zamýšľané použitie:</p>	<p>Zamýšľané použitie:</p>
<p>Zariadenie s krátkym dosahom na diaľkové ovládanie</p>	<p>Zariadenie s krátkym dosahom na diaľkové ovládanie</p>
<p>Poštová adresa:</p>	<p>Poštová adresa:</p>
<p>Siemensstrasse 12 D-93055 Regensburg Nemecko</p>	<p>Siemensstrasse 12 D-93055 Regensburg Nemecko</p>
<p>Názov výrobcu: Continental Automotive GmbH</p>	<p>Názov výrobcu: Continental Automotive GmbH</p>
<p>Frekvenčné pásmo LF: 125 kHz</p>	<p>Frekvenčné pásmo LF: 125 kHz</p>
<p>Frekvenčné pásmo RF: 433,92 MHz</p>	<p>Frekvenčné pásmo RF: 433,92 MHz</p>
<p>Maximálny prenesený výstup: 10 mW</p>	<p>Maximálny prenesený výstup: 1 mW</p>
<p>Názov dovozcu:</p>	<p>Názov dovozcu:</p>
<p>Honda Motor Europe Ltd.</p>	<p>Honda Motor Europe Ltd.</p>
<p>Poštová adresa:</p>	<p>Poštová adresa:</p>
<p>Cain Road, Bracknell, Berkshire, RG12 1HL, Spojené kráľovstvo</p>	<p>Cain Road, Bracknell, Berkshire, RG12 1HL, Spojené kráľovstvo</p>

Britské modely

Telefónny systém hands-free

<https://www.ptc.panasonic.eu/>



Spoločnosť Panasonic Automotive Systems Co., Ltd. týmto vyhlasuje, že rádiové zariadenie typu [*] je v súlade so Smernicou pre rádiové zariadenia z roku 2017.

Úplné znenie vyhlásenia o zhode UK je k dispozícii na tejto internetovej adrese: <https://www.ptc.panasonic.eu/> do poľa na vyhľadávanie kľúčových slov zadajte nižšie uvedené kľúčové slovo a prevezmite si najnovšiu verziu dokumentu „VYHLÁSENIE O ZHODE“ (DoC).

Kľúčové slovo: [CL-MHVCE3AD,CL-MHVCE4AD] „Ref. číslo“ nájdete na štítku jednotky.

Zamýšľané použitie: Audiosystém vozidla (Bluetooth a WLAN)

Poštová adresa: 4261 Ikonobe-cho, Tsuzuki-ku, Yokohama-shi, Kanagawa-ken, 224-8520, Japonsko

Názov výrobcu: Panasonic Corporation

Prevádzkové frekvenčné pásmo:

Špecifikácie funkcie Bluetooth

Frekvenčné pásmo: 2402 – 2480 MHz

Špecifikácie 2,4 GHz WLAN

Frekvenčné pásmo: 2412 – 2472 MHz

Maximálny výstupný výkon:

Špecifikácie funkcie Bluetooth

Maximálny výstupný výkon: 0,1 dBm

Špecifikácie 2,4 GHz WLAN

Maximálny výstupný výkon: 11,9dBm

Názov dovozcu: Honda Motor Europe Ltd.

Poštová adresa: Cain Road, Bracknell, Berkshire, RG12 1HL, Spojené kráľovstvo

Britské modely

Ovládacia jednotka telematiky

<https://www.denso.com/global/en/contact-us/doc/>



Spoločnosť DENSO CORPORATION týmto vyhlasuje, že daný typ rádiového zariadenia je v súlade s príslušnými zákonnými požiadavkami. Úplné znenie vyhlásenia o zhode UK je k dispozícii na tejto internetovej adrese:

<https://www.denso.com/global/en/contact-us/doc/>

Zamýšľané použitie: Telematika a zariadenie prístupového bodu Wi-Fi pre vozidlo

Poštová adresa:

1 – 1, Showa-cho, Kariya-shi, Aichi-ken, 448-8661, Japonsko

Názov výrobcu: DENSO CORPORATION

Prevádzkové frekvenčné pásmo: Model OGEY10

- 1) GSM900 (Tx: 880 – 915 MHz, Rx: 925 – 960 MHz)
- 2) GSM1800 (Tx: 1710 – 1785 MHz, Rx: 1805 – 1880 MHz)
- 3) WCDMA pásmo 1 (Tx: 1920 – 1980 MHz, Rx: 2 110 – 2 170 MHz)
- 4) WCDMA pásmo 8 (Tx: 880 – 915 MHz, Rx: 925-960 MHz)
- 5) LTE pásmo 1 (Tx: 1 920 – 1 980 MHz, Rx: 2110 – 2170 MHz)
- 6) LTE pásmo 3 (Tx: 1710 – 1785 MHz, Rx: 1805 – 1880 MHz)
- 7) LTE pásmo 7 (Tx: 2 500 – 2 570 MHz, Rx: 2620 – 2690 MHz)
- 8) LTE pásmo 8 (Tx: 880 – 915 MHz, Rx: 925 – 960 MHz)
- 9) LTE pásmo 20 (Tx: 832 – 862 MHz, Rx: 791 – 821 MHz)
- 10) WLAN IEEE802.11b (Tx/Rx: 2412 – 2462 MHz)
- 11) WLAN IEEE802.11g (Tx/Rx: 2412 – 2462 MHz)
- 12) WLAN IEEE802.11n (Tx/Rx: 2412 – 2462 MHz)
- 13) GPS (Rx: 1575,42 MHz)
- 14) GALILEO (Rx: 1575,42 MHz)
- 15) EGNOS (Rx: 1575,42 MHz)

Maximálny výstupný výkon:

1) 2 W 2) 1 W 3 – 4) 0,25 W 5) – 9) 0,20 W 10) 0,032 W 11),12) 0,016 W

Názov dovozcu: Honda Motor Europe Ltd.

Poštová adresa: Cain Road, Bracknell, Berkshire, RG12 1HL, Spojené kráľovstvo

Britské modely

**Systém detekcie objektov v mŕtvom uhle/monitorovania vozidiel
blížiacich sa z boku**

<https://www.veoneer.com/en/regulatory>

**UK
CA**

Spoločnosť [Veoneer US, Inc.] týmto vyhlasuje, že rádiové zariadenie typu NB24G175V3 je v súlade so smernicou 2017.

Úplné znenie vyhlásenia o zhode UK je k dispozícii na tejto internetovej adrese:

<https://www.veoneer.com/en/regulatory>

Zamýšľané použitie: detekcia objektov v mŕtvom uhle

Poštová adresa:

26360 American Drive Southfield, Michigan, 48034

Spojené štáty americké

Názov výrobcu: Veoneer US, LLC

Prevádzkové frekvenčné pásmo:

24,05 – 24,25 GHz

Maximálny výstupný výkon:

13 dBm najvyšší výkon eirp

Názov dovozcu:

Honda Motor Europe Ltd.

Poštová adresa:

Cain Road, Bracknell, Berkshire, RG12 1HL, Spojené kráľovstvo

Digitálny kľúč

<https://continental-homologation.com/honda>

**UK
CA**

Spoločnosť Continental Automotive GmbH týmto vyhlasuje, že tento model [A2C775684] spĺňa základné požiadavky a ďalšie príslušné ustanovenia Smernice o rádiových zariadeniach z roku 2017.

Úplné znenie vyhlásenia o zhode UK je k dispozícii na tejto internetovej adrese: <http://continental-homologation.com/honda>

Zamýšľané použitie: Riadiaca jednotka (digitálny kľúč)

Poštová adresa: Siemensstraße 12 D-93055 Regensburg, Nemecko

Názov výrobcu: Continental Automotive GmbH

Prevádzkové frekvenčné pásmo:

Rozsah frekvencie BLE: 2,4 až 2,48 GHz

Prevádzkové frekvenčné pásmo NFC: 13,56 MHz

Maximálny výstupný výkon:

Maximálny výstupný výkon BLE: +20 dBm

Maximálny výstupný výkon NFC: 136,9 dBuA/m pri < 5 cm

Názov dovozcu: Honda Motor Europe Ltd.

Poštová adresa: Cain Road, Bracknell, Berkshire, RG12 1HL, Spojené

kráľovstvo

Britské modely

Bezdrôtová nabíjačka

<https://www.lg.com/global/support/cedoc/cedoc>

Spoločnosť LG Electronics týmto vyhlasuje, že daný typ rádiového zariadenia – bezdrôtovej nabíjačky je v súlade s príslušnými zákonnými požiadavkami. Úplné znenie vyhlásenia o zhode v Spojenom kráľovstve je k dispozícii na tejto internetovej adrese: <http://www.lg.com/global/support/cedoc/cedoc>

(Zadajte názov modelu: WC500HOC121)

Zamýšľané použitie:

Bezdrôtová nabíjačka pre vozidlo

Poštová adresa:

128, Yeoui-daero, Yeongdeungpo-gu, Soul, Kórejská republika

Prevádzkové frekvenčné pásmo:

111 kHz/max. výkon: 42 dBuA/m pri vzdialenosti 10 m

Maximálny výstupný výkon:

111 kHz/max. výkon: 42 dBuA/m pri vzdialenosti 10 m

Názov dovozcu:

Honda Motor Europe Ltd.

Poštová adresa:

Cain Road, Bracknell, Berkshire, RG12 1HL, Spojené kráľovstvo

Britské modely

Dialkový tuner

<https://www.ptc.panasonic.eu/>



Spoločnosť Panasonic Corporation týmto vyhlasuje, že rádiové zariadenie typu [*] je v súlade so Smernicou pre rádiové zariadenia z roku 2017.

Úplné znenie vyhlásenia o zhode UK je k dispozícii na tejto internetovej adrese:

<https://www.ptc.panasonic.eu/>

do poľa na vyhľadávanie kľúčových slov zadajte nižšie uvedené kľúčové slovo a prevezmite si najnovšiu verziu dokumentu „VYHLÁSENIE O ZHODE“ (DoC).

Kľúčové slovo: Model č.

Kľúčové slovo: [CQ-THVCE1AD] „Ref. číslo“ nájdete na štítku jednotky.

Zamýšľané použitie:

Rádiová jednotka (rádiový tuner do auta)

Poštová adresa:

4261 Ikonobe-cho, Tsuzuki-ku, Yokohama-shi, Kanagawa-ken, 224-8520, Japonsko

Názov výrobcu:

Panasonic Corporation

Názov dovozcu:

Honda Motor Europe Ltd.

Poštová adresa:

Cain Road, Bracknell, Berkshire, RG12 1HL, Spojené kráľovstvo

Licencia na softvér TCU s otvoreným zdrojovým kódom

Informácie o bezplatnom softvéri/softvéri s otvoreným zdrojovým kódom

Tento produkt obsahuje bezplatný softvér/softvér s otvoreným zdrojovým kódom (FOSS).

Informácie o licencii alebo zdrojový kód takéhoto softvéru FOSS nájdete na nasledujúcej adrese URL.

<https://www.denso.com/global/en/opensource/tcu/honda/>

Heslá začínajúce

12-voltový akumulátor.....	604
Indikátor systému nabíjania 12-voltového akumulátora.....	109, 648
Údržba (Kontrola 12-voltového akumulátora).....	604
Údržba (výmena).....	606

A

ABS (Protiblokovací brzdový systém).....	487
Adaptívny tempomat (ACC) s indikátorom funkcie sledovania vozidiel pri nízkych rýchlostiach (LSF).....	118
Adaptívny tempomat (ACC) s funkciou sledovania vozidiel pri nízkych rýchlostiach.....	424
Airbagy.....	59
bočné airbagy.....	67
bočné hlavové airbagy.....	69
Indikátor.....	71, 112
Indikátor vypnutia airbagu spolujazdca.....	64
Po zrážke.....	61
Predné airbagy (SRS).....	61
Snímače.....	59
Starostlivosť o airbagy.....	73
Zariadenie na záznam údajov udalostí.....	1
Airbagy systému SRS (airbagy).....	61
Indikátor.....	112
Ak nemôžete odpojiť nabíjací konektor.....	664
Ak nemôžete otvoriť dvere batožinového priestoru.....	666

Ak nemôžete otvoriť veko nabíjania.....	663
Aktualizácie systému.....	278
Akustický systém signalizácie vozidla.....	394
Android Auto.....	308
Apple CarPlay.....	302
Asistencia agilnej jazdy.....	397
Asistent rozjazdu do kopca.....	379
Asistent stability vozidla (VSA).....	395
Indikátor vypnutia.....	113
Systémový indikátor.....	113
Vypínač.....	396
Audiosystém.....	252, 254
Ako aktualizovať bezdrôtovo.....	281
Aktualizácia.....	278
Aktualizácie systému.....	278
Android Auto.....	308
Apple CarPlay.....	302
Bezpečnostný kód.....	253
Bluetooth® Audio.....	297
Chybové hlásenia.....	357
DAB.....	288
Diaľkové ovládanie audiosystému.....	258
Funkcia audiosystému.....	255
Funkcia skratky aplikácií.....	267
iPod.....	291
Jednotky USB flash.....	293, 358
MP3/WMA/AAC/FLAC/PCM/WAVE.....	293
MP4/AVI/MKV/ASF/WMV.....	293
Nastavenia aktualizácie systému.....	279
Nastavenie displeja.....	274, 277
Nastavenie hodín.....	273

Nastavenie zvuku.....	276
Obmedzenia manuálnej obsluhy.....	272, 344
Obrazovka audiosystému/informačná obrazovka.....	264
Obsluha ovládaním hlasom.....	261
Odporúčané zariadenia.....	358
Ochrana proti odcudzeniu.....	253
Opätovná aktivácia.....	253
Palubná používateľská príručka.....	260
Ponuka EV.....	312
Pripojenie Wi-Fi.....	300
porty USB.....	256
Radio Data System (RDS).....	286
Rádio FM.....	283
Spôsob aktualizácie prostredníctvom USB zariadenia.....	282
Spustenie.....	254
Stavová oblasť.....	271
Tok energie.....	317
Všeobecné informácie.....	358
Výber zdroja zvuku.....	272
Základná obsluha.....	255
Automatické podržanie brzdy.....	484
Indikátor.....	108, 485
Indikátor systému.....	108, 484
Automatické prepínanie diaľkových svetiel.....	198
Indikátor.....	116
Automatické prerušované stieranie.....	202

B**Batéria**

Ak je 12-voltová batéria vybitá	644
bezpečnostný kontrolný zoznam	544
Indikátor systému nabíjania 12-voltového akumulátora.....	109, 648
nabíjanie	544
spotreba energie.....	560
Vysokonapäťová.....	559
Batožina (nosnosť).....	375
Bezdrôtová nabíjačka.....	233
Bezpečná jazda.....	39
Bezpečnostná podpora.....	152
Bezpečnostné hlásenia.....	0
Bezpečnostné opatrenia počas jazdy.....	380
Dážď.....	381
Bezpečnostné opatrenia pre elektrické vozidlá.....	17
Bezpečnostné pásy.....	45
Automatické napínače bezpečnostných pásov	50
Inštalácia detského záchytného systému pomocou lonového/ramenného bezpečnostného pásu	94
Kontrola.....	57
Nastavenie ramenného ukotvenia.....	53
Pripomenutie.....	48
Pripútanie.....	51
Tehotné ženy.....	56
Výstražný indikátor.....	48, 111
Bezpečnostné štítky.....	101

Bezpečnosť detí.....	74
Detská poistka dverí.....	170
Bluetooth® Audio.....	297
Bočné airbagy.....	67
Bočné hlavové airbagy.....	69
Bočné zrkadlá.....	208
Brzdový systém.....	480
Automatické podržanie brzdy.....	484
Indikátor.....	106, 107, 108, 649, 651
Kvapalina.....	588
Nožná brzda.....	483
Parkovacia brzda.....	480
Protiblokovací brzdový systém (ABS).....	487
Systém brzdového asistenta.....	488
Brzdový systém zmiernenia zrážky (CMBS).....	411

C

Certifikačný štítok.....	672
Chladiaci systém.....	581
Chladiaca kvapalina.....	581
Prehrievanie.....	647

Č

Časovač.....	554
Čelné sklo.....	201
Čistenie.....	615, 618
Kvapalina ostrekovača.....	589
Lišty stieračov.....	593
Odmrazenie/odhmlievanie.....	204, 244

Ostrekovače a stierače.....	201
Čistenie interiéru.....	614
Čistenie vonkajších častí.....	617
Čísla (identifikačné).....	672

D

DAB.....	288
Defekt (pneumatika).....	625
Denné počítadlo kilometrov.....	142, 144
Denné prevádzkové osvetlenie.....	196
Detská poistka dverí.....	170
Detský záchytný systém.....	74
Detská autosedačka smerujúca dozadu.....	77
Detský záchytný systém pre dojíčatá.....	77
Detský záchytný systém pre malé deti.....	79
Inštalácia detského záchytného systému pomocou lonového/ramenného bezpečnostného pásu.....	94
Používanie pripevňovacieho popruhu.....	96
Sedáky.....	99
Väčšie deti.....	98
Výber detského záchytného systému.....	80
Dialkové ovládanie audiosystému.....	258
Dialkové svetlá.....	193
Dialkové ovládač.....	165
Dočasná oprava pneumatiky s defektom.....	625
Dojazd.....	137
Dolné body ukotvenia.....	90
Doplnenie	
Ostrekovač.....	589

Doplnkový záchytný systém (SRS).....	61
Indikátor	112
Držiaky na nápoje	225
Dvere	158
Hlásenie o otvorených dverách a dverách batožinového priestoru	44
Kľúče	158
Systém ochrany pred vymknutím	167
Uzamknutie/odomyknutie dverí zvnútra	168
Uzamknutie/odomyknutie dverí zvonka	161
Dvere batožinového priestoru	171
Ď	
Ďalšie prvky komfortnej výbavy interiéru	232
E	
Elektricky ovládané dvere batožinového priestoru	173
Elektricky ovládané okná	188
Elektromotor	
Číslo	672
Elektronická voliaci páka	31
F	
Filter	
Prachový a peľový	612
FM (rádio)	283
Funkcia automatického sklápania bočných zrkadiel	209

Funkcia Radio Data System (RDS)	286
Funkcia RDS (Radio Data System)	286
Funkcia skratky aplikácií	267
Funkcie	251

H

Háčik na batožinu	227
Háčiky na šaty	226
Hmlové svetlá	195
Honda Sensing	33, 407

I

Identifikačné čísla	672
Identifikácia vozidla	672
Motor a prevodovka	672
Identifikačné čísla vozidla	672
Indikátor adaptívneho tempomatu (ACC) s funkciou sledovania vozidiel pri nízkych rýchlostiach (biela/zelená)	118
Indikátor bezpečnostnej podpory (oranžová)	121, 122
Indikátor bezpečnostnej podpory (zelená/sivá)	123
Indikátor diaľkových svetiel	116
Indikátor nízkeho stavu nabitia (oranžový)	111
Indikátor nízkeho tlaku v pneumatikách/ systému výstrahy poklesu tlaku v pneumatikách	114, 652

Indikátor parkovacej brzdy a brzdového systému (červený)	106, 107, 649, 651
Indikátor parkovacej brzdy a brzdového systému (oranžový)	108, 651
Indikátor parkovacieho senzoru	495
Indikátor parkovacieho snímača	116
Indikátor polohy radiacej páky	109
Indikátor predných hmlových svetiel	116
Indikátor pripravenosti	109
Indikátor režimu NORMAL	110
Indikátor režimu SPORT	110
Indikátor systémového hlásenia	115
Indikátor systému eCall	366
Indikátor systému napájania	108
Indikátor systému podpory riadenia vozidla v jazdnom pruhu (LKAS) (biela/zelená)	119
Indikátor systému podpory riadenia vozidla v jazdnom pruhu (LKAS) (oranžová)	119
Indikátor tempomatu (ACC) s funkciou sledovania vozidiel pri nízkych rýchlostiach (oranžový)	118
Indikátor vypnutia asistenta stability vozidla (VSA)	113
Indikátor zadného hmlového svetla	116
Indikátor zapnutia/vypnutia ON/OFF predného airbagu spolujazdca	112
Indikátory	104
Adaptívny tempomat (ACC) s funkciou sledovania vozidiel pri nízkych rýchlostiach	118

Adaptívny tempomat (ACC) s funkciou sledovania vozidiel pri nízkych rýchlostiach (biely/zelený).....	118	Predchádzanie vybočeniu z vozovky (oranžový).....	120	Informačné rozhranie vodiča	
Adaptívny tempomat (ACC) s funkciou sledovania vozidiel pri nízkych rýchlostiach (oranžový).....	118	Predchádzanie vybočeniu z vozovky (sivý).....	121	prepínanie displeja.....	139
Automatické podržanie brzdy.....	108, 485	Predné hmlové svetlá.....	116	Interiérové svetlá	221
Automatické prepínanie diaľkových svetiel.....	116	Pripomenutie bezpečnostného pásu.....	111	iPod	291
Automatické vypnutie asistenta riadenia systému predchádzania vybočeniu z vozovky.....	120	Pripravené.....	109		
Brzdový systém zmiernenia zrážky (CMBS) (oranžový).....	120	Protiblokovací brzdový systém (ABS).....	112	J	
Brzdový systém zmiernenia zrážky (CMBS) (sivý).....	120	Režim ECON.....	110, 391	Jazda	
bezpečnostná podpora (oranžová).....	121	Režim SPORT.....	110, 391	Brzdenie.....	480
bezpečnostná podpora (zelená/sivá).....	123	Smerový signál a výstražné svetlá.....	115	Prevodovka.....	381
Diaľkové svetlá.....	116	Systém asistenta stability vozidla (VSA).....	113	Zapnutie napájania.....	377
Doplňkový záchytný systém.....	112	Systém automatického podržania brzdy.....	108, 484	Jednotky rýchlosti/vzdialenosti	153
Indikátor alarm systému.....	117	Systém elektrického posilňovača riadenia (EPS).....	113, 650	Jednotky USB flash	293, 358
Indikátor nízkeho stavu nabitia (oranžový).....	111	Systém imobilizéra.....	117		
Nízky tlak v pneumatikách/systém výstrahy poklesu tlaku v pneumatikách.....	114, 652	Systém nabíjania 12-voltového akumulátora.....	109, 648	K	
NORMÁLNY režim.....	110, 391	Systém napájania.....	108	Kamera s viacerými pohľadmi	504
Parkovacia brzda a brzdový systém (červený).....	106, 107, 649, 651	Systém podpory riadenia vozidla v jazdnom pruhu (LKAS) (biely/zelený).....	119	Kľúče	158
Parkovacia brzda a brzdový systém (žltý).....	108, 651	Systém podpory riadenia vozidla v jazdnom pruhu (LKAS) (oranžový).....	119	Diaľkový ovládač.....	165
Parkovací snímač.....	116	Systém prevodovky.....	109, 653	Ochrana pred vymknutím.....	167
Páčkový volič spomalenia.....	110	Systémové hlásenie.....	115	Štítok s číslom.....	159
Poloha radenia.....	109	Zadné hmlové svetlo.....	116	Typy a funkcie.....	158
		Zapnuté svetlá.....	116	Zadné dvere nemožno otvoriť.....	170
		Zapnutý/vypnutý predný airbag spolujazdca.....	112	Kotviace body na uchytenie	227
		Indikátory opotrebovania (pneumatika)	599	Kryt batožinového priestoru	230
		Indikátory predbiehania	193	Kryt motorového priestoru	577
				Kvapaliny	
				Brzdová.....	588
				Chladiaci systém.....	581
				Ostrekovač čelného skla.....	589
				Systém klimatizácie.....	585

L

Licencia na softvér TCU s otvoreným zdrojovým kódom	684
Licencie softvéru s otvoreným zdrojovým kódom	359, 684

M

Maximálna povolená hmotnosť	375, 670
Monitorovanie pozornosti vodiča	147
Monitorovanie vozidiel blížiacich sa z boku	498
Motor	
Chladiaca kvapalina	581
MP3/WMA/AAC/FLAC/PCM/WAVE	293
MP4/AVI/MKV/ASF/WMV	293

N

Nabíjanie	544
časovač	554
Indikátor nabitia (strana vozidla)	553
Nabíjačka AC	545
Nabíjačka CCS2 DC	545
Nabíjanie DC	551
vysokonapäťová batéria	559
Napájacia zásuvka príslušenstva	232
Napájanie	
Nie je možné odpojiť nabíjací konektor	664
Nastavenie	
Opierky ruky	220

Opierky hlavy	217
Predné sedadlá	210
Svetlomety	197
Volant	206
Zrkadlá	207
Zvuk	276
Nastavenie časovača nabíjania	554
Nastavenie displeja	277
Nastavenie hodín	273
Nastavenie maximálneho nabíjania	556
Navigácia	145
Nástroje	624
Nízka intenzita signálu diaľkového ovládača bezklúčového otvárania	160
Nízke nabitie akumulátora	648
Nosnosť	375
Nožná brzda	483
Núdzové odťahovanie	662

O

Obnovenie všetkých nastavení na predvolené hodnoty	340
Obrazovka audiosystému/informačná obrazovka	264
Obsluha ovládaním hlasom	
Navigačné príkazy	263
Obrazovka hlasového portálu	262
Príkazy pre audiosystém	262
Príkazy pre telefón	262
Príkazy zoznamu	263

Rozpoznávanie hlasu	261
Štandardné príkazy	263
Všeobecné príkazy	262
Odkladacia schránka v palubnej doske	224
Odmrazenie čelného skla a okien	244
Odomknutie dverí	161
Odomknutie predných dverí zvnútra	168
Odsťaňovanie problémov	
12-voltový akumulátor je vybitý	644
Defekt (pneumatika s defektom)	625
Núdzové odťahovanie	662
Prehrievanie	647
Vypálená poisťka	656, 658, 659, 660, 661
Ochrana audiosystému proti odcudzeniu	253
Okamžitá spotreba energie	142
Okná (otváranie a zatváranie)	188
Opierka ruky	220
Opierky hlavy	217
Opotrebované pneumatiky	598
Ostrekovače okien	201
Dolievanie/dopĺňanie kvapaliny	589
Spínač	201
Osvetlenie	192, 590
Spínače svetiel	192
Osvetlenie batožinového priestoru	223, 670
Otváranie/zatváranie	
Dvere batožinového priestoru	171
Elektricky ovládané okná	188
Kapota	575
Ovládacie prvky	157
Ovládanie jasu (prístrojový panel)	205

Ovládanie osvetlenia 205

P

Palubná používateľská príručka 260

Otvorenie používateľskej príručky 260

Parkovacia brzda 480

Parkovací pilot Honda 518

Páčkový volič spomalenia 388

indikátor 110

Plazivá rýchllosť (prevodovka) 381

Pneumatika s defektom 625

Pneumatiky 598

Defekt (pneumatika s defektom) 625

Indikátory opotrebovania 599

Kontrola 598

Kontrola a údržba 598

Otáčanie 601

Snehové reťaze 602

Tlak vzduchu 671

Zimné 602

Počítadlá, ukazovatele 137

Počítadlo najazdených kilometrov 137

Podlahová rohož 615

Poistky 656

Kontrola a výmena 661

Umiestnenie 656, 657, 658, 659, 660

Položky úložného priestoru 224

Ponuka EV 312

Porty USB 256

Používanie ovládania hlasom 261

Prachový a peľový filter 612

Právne informácie týkajúce sa služby Apple

CarPlay/Android Auto 364

Predná širokouhlá kamera 478

Predné airbagy (SRS) 61

Predné sedadlá 210

Nastavenie 211

Prehrávanie pomocou funkcie

Bluetooth[®] Audio 297

Prehrievanie 647

Preprava batožiny 373, 375

Prevodovka 381, 382

Číslo 672

Indikátor 109

Indikátor polohy radenia 109, 384

Kvapalina 584

Plazivá rýchllosť 381

Používanie tlačidla radiacej páky 384

Výstražná správa 653

Pridanie

Chladiaca kvapalina systému klimatizácie 586

Priemerná rýchllosť 144

Priemerná spotreba energie 142

Pripojenie Wi-Fi 300

Pripomenutie pre zadné sedadlá 215

Prispôsobenie zobrazenia 154

Prispôsobiteľné funkcie 321

Príslušenstvo a úpravy 621

Prístrojový panel 103

Ovládanie jasu 205

Protiblokovací brzdový systém

Indikátor 112

Protiblokovací brzdový systém (ABS) 487

Protiblokovací brzdový systém ABS

Indikátor 112

Prvky komfortnej výbavy interiéru 221

R

Radenie (prevodovka) 382

Ramenné ukotvenie 53

Rádio (FM) 283

Rekuperácia energie a rekuperačné

brzdenie 20

Riadenie 371

Riešenie problémov 36, 623

Brzdový pedál vibruje 36

Dvere batožinového priestoru nemožno

otvoriť 666

Nemožno odpojiť nabíjací konektor 664

Po otvorení dverí zaznie zvuková

signalizácia 37

Systém napájania sa nespustí 639

Výstražné indikátory 104

Zadné dvere nemožno otvoriť 36, 170

Zadné veko nemožno otvoriť 663

Zvuky počas brzdenia 38

Rozhranie s informáciami pre vodiča 139

Rýchllosťný alarm 146

S

Sedadlá.....	210	Zadné.....	203	Režim recirkulácie/čerstvého vzduchu.....	243
Nastavenie.....	210	Stlmenie		Režim synchronizácie.....	245
Predné sedadlá.....	210	Svetlomety.....	192	Snímač.....	250
Vyhrievanie predných sedadiel.....	237	Súprava na dočasnú opravu (TRK).....	625	Snímače.....	250
Zadné sedadlá.....	214	Svetlá		Výstup vzduchu.....	248
Sedáky (pre deti).....	99	Indikátor diaľkových svetiel.....	116	Vzdialená príprava prostredia.....	246
Schránka v konzole.....	224	Indikátor zapnutých svetiel.....	116	Zmena režimu.....	240
Signál núdzového zastavenia.....	489	Interiérové.....	221	Systém napájania	
Sklo (starostlivosť).....	615, 618	Osvetlenie batožinového priestoru.....	223	zapnutie.....	377
Sklopenie zadných sedadiel.....	214	Výmena žiaroviek.....	590	Systém ochrany pred vymknutím.....	167
Slnecná clona.....	239	Svetlomety.....	192	Systém ochrany pred vymknutím pri bezkľúčovom	
Smerové signály.....	193	Automatické prepínanie diaľkových svetiel.....	198	otváraní.....	167
Indikátory (prístrojový panel).....	115	Ovládač nastavenia.....	197	Systém parkovacieho snímača.....	491
Snímač náklonu.....	186	Používanie.....	192	Systém podpory riadenia vozidla v jazdnom pruhu	
Snímač teploty.....	138	Stlmenie.....	192	(LKAS).....	441
Spätné zrkadlo.....	207	Zameranie.....	590	Systém predchádzania vybočeniu z	
Spínač jazdných režimov.....	391	Svetlomety stretávacích svetiel.....	192	vozovky.....	463
Spínače		Systém brzdového asistenta.....	488	Systém predchádzania vybočeniu z vozovky	
(v okolí volantu).....	6, 7, 8, 190	Systém detekcie objektov v mŕtvom		Zapnutie a vypnutie.....	466
Spínače svetiel na čítanie.....	222	uhle (BSI).....	402	Systém pripomenutia servisu.....	566
Spotreba energie.....	560	Systém EPS (elektrický posilňovač riadenia).....	650	Systém rozpoznávania dopravných značiek.....	471
Správne využívanie vášho elektrického vozidla		Indikátor.....	113	Systém výstrahy poklesu tlaku	
Honda.....	14	Systém elektrického posilňovača riadenia (EPS)		v pneumatikách.....	398
Starostlivosť o vonkajšie časti (čistenie).....	617	Indikátor.....	113, 650	Indikátor.....	114, 652
Stierače a ostrekovače.....	201	Systém imobilizéra.....	182	Kalibrácia.....	400
Automatické prerušované stieranie.....	202	Indikátor.....	117	Systém zabezpečenia.....	182
Kontrola a výmena líšt stieračov.....	593	Systém klimatizácie.....	240	Indikátor alarm systému.....	117
Predné.....	201	Odmrazenie čelného skla a okien.....	244	Indikátor systému imobilizéra.....	117
		Používanie automatickej klimatizácie.....	240	Snímač náklonu.....	186
		Prachový a peľový filter.....	612	Ultrazvukové snímače.....	185
				Uzamknutie najvyššej úrovne.....	187

Š

Špecifikácie žiaroviek	670
Štartovanie pomocou štartovacích káblov	644
Štítok s číslom kľúča	159

T

Tachometer	137
Tapeta	274
Tehotné ženy	56
Technické údaje	670
Telefón	144
Telefónny systém hands-free	341
Automatické importovanie telefónneho zoznamu a histórie hovorov z mobilného telefónu	350
Automatické presmerovanie	349
Možnosti počas hovoru	356
Nastavenie telefónu	347
Oblúbené kontakty	351
Obmedzenia manuálnej obsluhy	344
Ponuky systému HFT	345
Prijatie hovoru	355
Tlačidlá systému HFT	341
Uskutočnenie hovoru	353
Vyzváňací tón	349
Zobrazenie stavu systému HFT	343
Teplota	
Zobrazenie vonkajšej teploty	138
Tiesňová linka (eCall)	366
Automatické tiesňové volanie	366
Manuálne tiesňové volanie	368

Tlačidlo POWER	190
Tlačidlo radiacej páky	382
ovládanie	384
Tlačidlo SOS	368
Tlačidlo vyhrievaného bočného zrkadla	204
Tlačidlo výstražných svetiel	6
Tlačidlo zrušenia signálu SOS	368
Tlak vzduchu	598, 671
Tlmenie	
Spätné zrkadlo	207
Tok energie	317
TRK (súprava na dočasnú opravu)	625
Traffic Jam Assist	453

Ť

Ťahanie vozidla	
Núdzový stav	662

U

Ukazovatele	137
Ukazovateľ POWER/CHARGE (Napájanie/nabíjanie)	137
Ultrazvukové snímače	185
Uplynutý čas	144
Uzamknutie najvyššej úrovne	187
Uzamknutie/odmoknutie	158
Detská poistka dverí	170
Kľúče	158
Pomocou kľúča	166

Zvnútra	168
Zvonka	161

Ú

Údržba	561
12-voltový akumulátor	604
Bezpečnostné opatrenia	562
Bezpečnosť	563
Brzdová kvapalina	588
Chladiaca kvapalina systému klimatizácie	585
Chladiaci systém	581
Čistenie	614
Diaľkový ovládač	609
Klimatizácia	611
Kvapalina prevodovky	584
Ostrekováč	589
Pneumatiky	598
Pod kapotou	574
Stierač	593
Systém pripomenutia servisu	566
Výmena žiaroviek	590
Úpravy (a príslušenstvo)	621

V

Volant	206
Nastavenie	206
Vonkajšie zrkadlá	208
VSA (Asistent stability vozidla)	395
Vybitý 12-voltový akumulátor	644

Vyhrievanie	204	Predné smerové svetlá	590	Snehové reťaze	602
Vyhrievanie (predné sedadlo)	237	Svetlomyty	590	Zobrazenie vonkajšej teploty	138
Vyhrievanie predných sedadiel	237	Tretie brzdoé svetlo	591	Zrkadlá	207
Vyhrievanie sedadiel	237	Zadné hmlové svetlo	591	Bočné	208
Vyhrievanie zadného skla	204	Zadné osvetlenie evidenčného čísla	591	Vnútorne spätné	207
Vyhrievaný volant	236	Zadné smerové svetlá	590	Zrkadlá v slnečnej clone	11
Vynulovanie denného počítadla kilometrov	142	Výmena žiarovky			
Vypnutie systému predného airbagu		Indikátory nabíjania	591		
spolujazdca	64	Svetlo veka nabíjania	592		
Vysokonapäťová batéria	559	Výstražné a informačné hlásenie	124		
nabíjanie	544	Výstražné štítky	101		
spotreba energie	560	Výstražný indikátor sa rozsvieti/bliká	648		
Ukazovateľ	137	Výstup vzduchu	248		
Výber detského záchytného systému	80	Vzdialené nastavenie harmonogramu			
Výber požadovaného výstupu vzduchu	248	klimatizácie	246		
Výkon vo wattoch	670				
Výmena		W			
12-voltový akumulátor	606	WMA	293		
Batéria diaľkového ovládania	609				
Guma lišty stierača	593	Z			
Guma lišty zadného stierača	596	Zadná kamera s viacerými pohľadmi	502		
Poistky	656, 658, 659, 660, 661	Zadné sedadlá	214		
Žiarovky	590	Zadné slnečné clony	238		
Výmena žiaroviek	590	Zapnutie napájania	377		
Bočné smerové svetlá/výstražné svetlá	590	Neaktivuje sa	639		
Brzdové svetlá	590	Zariadenia emitujúce rádiové vlny	673		
Cúvacie svetlá	591	Zastavenie	490		
Denné prevádzkové osvetlenie	590	Zdvíhacie body	638		
Koncové svetlá	590, 591	Zimné pneumatiky	602		
Pozičné svetlá	590				
Predné hmlové svetlá	590				